

PRIDE[®]
MOBILITY
LIVE YOUR BEST[®]

MANUAL DE USUARIO
Go Go Carbon



pridemobility.es



CONTENIDO

Tabla de contenido

CONTENIDO	2
1. INTRODUCCIÓN	3
2. ESPECIFICACIONES.....	19
3. CONOZCA SU SCOOTER.....	21
4. INSTRUCCIONES DE DESPLIEGUE/PLEGADO	24
5. EMPUJANDO EL SCOOTER.....	27
6. COMPROBAR ANTES DE CONDUCIR	28
7. BATERÍA Y CARGA DE LA BATERÍA	29
8. DIRECTRICES	31
9. SOLUCIÓN DE PROBLEMAS.....	32
10. INFORMACIÓN SOBRE LA GARANTÍA	38
11. APERTURA Y CONTROL.....	40
12. GARANTÍA DE CALIDAD	40
13. SÍMBOLOS DE ETIQUETADO Y ENVASADO	41

Fabricado por:
Zhejiang Innuovo Rehabilitation Devices Co.
Ltd No.196 Industry Road, Hengdian Movie Zone,
Dongyang,Zhejiang, China.
[TEL:86-0579-89302863](tel:86-0579-89302863)
FAX:86-0579-89327233

Distribuido por:
Pride Mobility Products GmbH
Josef-Förster-Str. 6-8
D-33161 Hövelhof www.pridemobility.de

1. INTRODUCCIÓN

INTRODUCCIÓN

Por favor, lea y siga todas las instrucciones de este manual antes de intentar utilizar su scooter eléctrico por primera vez. Si hay alguna información en este manual, que usted no entiende, o si necesita ayuda adicional para el montaje o funcionamiento, por favor póngase en contacto con su distribuidor local autorizado.

El uso seguro del producto depende de que se sigan estrictamente las ADVERTENCIAS, atención e instrucciones de funcionamiento de este manual. La empresa no se responsabiliza de las lesiones o daños causados por el incumplimiento de las ADVERTENCIAS, la atención y las instrucciones de funcionamiento. Los símbolos que aparecen a continuación, en este manual, se utilizan para identificar ADVERTENCIAS e información importante.

Todos ellos son muy importantes para su seguridad. Se recomienda encarecidamente que lea y entienda todos completamente.

Este producto integra tecnología avanzada con estilo moderno. Es ideal para desmontaje y montaje y es muy conveniente para que usted pueda almacenar o colocar en el maletero de su vehículo mientras viaja. Estamos seguros de que las características de diseño, excelente rendimiento y funcionamiento sin problemas de este producto, se asegurará de que su vida diaria será más conveniente.

Este scooter eléctrico es adecuado para conducir en interiores y en caminos llanos cerca de edificios, pero no sobre hierba, caminos de grava, grandes pendientes, caminos rurales ni con lluvia o nieve.



Advertencia La inobservancia de las advertencias del manual puede provocar lesiones personales.

Atención La inobservancia de las atenciones indicadas en el manual puede provocar daños en la silla de ruedas.

Uso previsto

El uso previsto de este dispositivo de Pride Mobility Products es proporcionar asistencia para la movilidad a personas con problemas de movilidad que tienen la capacidad de manejar un scooter motorizado en un entorno interior/exterior.

Nuestros productos de movilidad y sus componentes están disponibles para la venta al por menor ("over de venta libre") o con receta médica. Cuando se prescribe, se aplica la siguiente declaración. PRECAUCIÓN La ley federal restringe la venta de este dispositivo a un médico o bajo prescripción facultativa, o bien la ley del Estado (sólo EE.UU.) o región en la que este personal ejerce para utilizar u ordenar el uso del dispositivo.

1. INTRODUCCIÓN

NOTA: Este manual del propietario se ha elaborado a partir de las últimas especificaciones y información sobre los productos disponible en el momento de su publicación. Nos reservamos el derecho a introducir modificaciones en función de las necesidades. Cualquier cambio en nuestros productos puede causar ligeras variaciones entre las ilustraciones y explicaciones de este manual y el producto que ha adquirido. La última versión actualizada de este manual está disponible en nuestro sitio web. NOTA: Este producto cumple las directivas y requisitos WEEE, RoHS y REACH.

NOTA: Este producto cumple la clasificación IPX4 (IEC 60529).

NOTA: El Travel Scooter y sus componentes no están fabricados con látex de caucho natural. Consulte con el fabricante sobre cualquier accesorio posventa.



ADVERTENCIA

Para garantizar su seguridad, lea y comprenda este manual. Usted debe tener un alto nivel de alerta, al conducir cualquier scooter, para garantizar la seguridad.



ADVERTENCIA

Tenga en cuenta las siguientes ADVERTENCIAS para evitar daños o lesiones derivados de un uso inadecuado de su scooter. El usuario del scooter es responsable de tomar las medidas de seguridad adecuadas. No nos hacemos responsables de las lesiones personales y/o daños al producto resultantes de un uso inadecuado del scooter. Obedezca todas las normas locales de tráfico peatonal. Puede ser difícil para otros verle cuando está sentado en su scooter. Espere hasta que su camino esté libre de tráfico, y luego proceda con extrema precaución. El uso de dispositivos de seguridad como reflectores, ropa reflectante, luces y símbolos de seguridad es muy importante para su seguridad durante la conducción.



ADVERTENCIA

Por favor, consulte a sus profesionales de la salud de forma rutinaria para asegurarse de que no existen condiciones físicas o de salud que puedan limitar o perjudicar su responsabilidad para manejar con seguridad su scooter. Consulte a su médico si está tomando medicación con o sin receta o si tiene alguna limitación física. Los mismos medicamentos y limitaciones físicas pueden perjudicar su capacidad para manejar con seguridad su scooter.



ADVERTENCIA

No maneje su scooter mientras se encuentre bajo los efectos del alcohol, ya que esto puede afectar a su capacidad para manejar con seguridad su scooter. Cada scooter es diferente. Tómese su tiempo para aprender a manejarlo correctamente, antes de empezar a conducirlo.

1. INTRODUCCIÓN



ADVERTENCIA

NUNCA intentes una maniobra nueva por tu cuenta.



ADVERTENCIA

No utilice el scooter para otro fin que no sea su uso original. Evite cualquier uso, como ejercicios con pesas, deportes y atletismo, arrastrar, mover o remolcar cualquier cosa, que pueda suponer un riesgo para la seguridad y un esfuerzo indebido para el scooter.



ADVERTENCIA

Nunca se siente en el scooter mientras esté en un vehículo en movimiento.



ADVERTENCIA

Su scooter está diseñado para un solo usuario. ¡No lleve pasajeros en su scooter!



ADVERTENCIA

Le recomendamos encarecidamente que no fume cigarrillos mientras esté sentado en su scooter. Si decide hacerlo, debe seguir las siguientes directrices de seguridad: Mantenga la ceniza a una distancia segura de los cojines del asiento. Asegúrese siempre de que los cigarrillos estén completamente apagados antes de desecharlos.



ADVERTENCIA

Siéntese lo más atrás posible en el asiento del scooter cuando suba o baje de él. De lo contrario, podría caerse del scooter y sufrir lesiones personales.



¡AVISO!

No utilice los reposabrazos para soportar peso. Tal uso puede hacer que el scooter vuelque, lo que puede provocar una caída del scooter y lesiones personales.



¡AVISO!

No concentre su peso en el reposapiés. Este uso puede hacer que el scooter vuelque, lo que puede provocar una caída del scooter y lesiones personales.

1. INTRODUCCIÓN



ADVERTENCIA

No utilice el scooter en el modo "rueda libre", sin un acompañante o persona que le ayude, esto podría causar lesiones personales.



¡AVISO!

Cuando esté sentado en el scooter, por favor, no se mueva por sí mismo, ya que puede causar lesiones personales. Pida ayuda a su acompañante si es necesario.



¡AVISO!

No coloque nunca el scooter en modo "rueda libre" en ninguna pendiente, ya que podría salirse rodando y provocar lesiones personales.



ADVERTENCIA

La adición de accesorios a su scooter puede cambiar ciertas especificaciones como el peso total, el tamaño y/o el centro de gravedad de su scooter. Tenga en cuenta que algunos de los cambios pueden dañar cualquier objeto a su alrededor.



ADVERTENCIA

No modifique las especificaciones de su asiento. No coloque acolchados ni almohadas sobre el mismo. Esto podría causar una posición de asiento inestable, resultando en una caída del scooter.



ADVERTENCIA

Tenga cuidado cuando utilice oxígeno cerca de circuitos eléctricos o materiales inflamables. Póngase en contacto con su proveedor de oxígeno acerca del uso seguro.



ADVERTENCIA

No modifique los ajustes del controlador. Póngase en contacto con su proveedor de servicios para realizar inspecciones cada 6 a 12 meses. Si observa que alguna función ha cambiado, póngase en contacto con su proveedor de servicios.



ADVERTENCIA

EMI-RF Este producto ha sido probado y ha pasado, a un nivel de inmunidad de 20V/m. Consulte el manual del usuario para obtener más información.



ADVERTENCIA

Un procedimiento de plegado no completado dañará o lesionará su scooter y también podría lesionar a una persona.



ADVERTENCIA

No sujete ni se apoye en el manillar al levantarse.

1. INTRODUCCIÓN



ADVERTENCIA

El scooter puede detenerse repentinamente en cualquier momento durante su funcionamiento. No utilice el scooter si se comporta de forma anormal o irregular.



ADVERTENCIA

Para evitar que el scooter pierda el control y se mueva por sí solo, no coloque el scooter en modo "rueda libre" en ninguna rampa.



ADVERTENCIA

Si usted espera sentarse en una posición fija durante mucho tiempo, por favor desconecte la alimentación, para evitar que el scooter se mueva accidentalmente.



ADVERTENCIA

Evite cualquier accesorio que pueda interferir con el funcionamiento de la palanca de accionamiento, de lo contrario puede provocar que el scooter se mueva inesperadamente, de forma accidental.



ADVERTENCIA

Manténgase usted, su ropa y cualquier otro objeto lejos de los neumáticos durante la conducción. No permita que ningún objeto se arrastre detrás del scooter durante la conducción. La ropa suelta u otros objetos pueden quedar atrapados en los neumáticos, las ruedas y/o el tren de rodaje.



ADVERTENCIA

No conecte ningún otro dispositivo al sistema electrónico de este scooter ni ponga en marcha ningún otro dispositivo con la batería del scooter.



ADVERTENCIA

Mantenga los terminales del conector del cargador limpios y secos, alejados de fuentes de humedad, para evitar daños en el sistema eléctrico y/o lesiones personales.



ADVERTENCIA

La temperatura correcta de almacenamiento del scooter es de 15 a 40 grados. Se dañará el funcionamiento del scooter con el almacenamiento a largo plazo en ambientes de baja o alta temperatura.



ADVERTENCIA

Compruebe siempre que los componentes eléctricos no estén corroídos, desgastados o dañados, y que todos los cables y terminales no estén rotos, y sustitúyalos si es necesario.

1. INTRODUCCIÓN



ADVERTENCIA

Asegure siempre el scooter y su batería cuando lo transporte. La batería debe extraerse del scooter, embalarse y colocarse por separado. No transporte el scooter y/o las baterías con objetos inflamables.



ADVERTENCIA

Cuando la batería esté averiada, no la desmonte ni la repare usted mismo. Pida al personal del servicio técnico autorizado por la empresa que repare o sustituya la batería.



ADVERTENCIA

No utilice el scooter durante la carga. Seleccione un tipo de batería y su capacidad de acuerdo con las especificaciones del manual de usuario.



ADVERTENCIA

Por favor, utilice la batería reemplazada proporcionada por el proveedor autorizado para asegurar el correcto cumplimiento y funcionamiento.



ADVERTENCIA

Proteja siempre las baterías de la congelación; para aquellos que vivan en climas fríos, asegúrese de almacenar el scooter adecuadamente. Nunca cargue una batería congelada. Cargar una batería congelada puede dañarla.



ADVERTENCIA

No utilice el scooter con las baterías agotadas; podría quedarse tirado. Reduzca la velocidad, no realice giros bruscos y mantenga un centro de gravedad estable durante los giros. Para evitar vuelcos, evite desplazar su peso en la dirección opuesta al giro. **ATENCIÓN** Al subir pendientes o bordillos, conduzca su scooter en línea recta con las ruedas perpendiculares a la pendiente y/o bordillo; ambas ruedas delanteras deben tocar la pendiente/ bordillo al mismo tiempo. Para reducir la posibilidad de caídas, no conduzca en ángulo; no coloque primero una rueda o un lado del scooter sobre la pendiente/el bordillo. Extreme siempre la **ATENCIÓN** al circular por una pendiente.



ADVERTENCIA

No conduzca el scooter por carreteras o pendientes potencialmente peligrosas, incluidas, entre otras, las carreteras cubiertas de nieve, hielo, hierba u hojas.



ADVERTENCIA

Utilice la velocidad mínima al bajar cualquier rampa. Si la velocidad de descenso es superior a la esperada, suelte la palanca de accionamiento para detener el scooter y, a continuación, presione suavemente la palanca para controlar la velocidad de descenso.

1. INTRODUCCIÓN

ADVERTENCIA



El ángulo máximo de subida recomendado, (Ver tabla de parámetros) fue probado en un entorno controlado. La capacidad de ascenso de su scooter está influenciada por su peso, la velocidad de su scooter y el ángulo de aproximación a la pendiente.

ADVERTENCIA



Sólo se puede dar marcha atrás en carreteras llanas. Cuando retroceda, hágalo mensualmente a baja velocidad. Detente con frecuencia para asegurarte de que no hay obstáculos en la carretera. Para evitar vuelcos, da marcha atrás en pendientes.



ADVERTENCIA

Con el fin de evitar la sobrecarga y el posible vuelco del scooter, por favor, no lleve ningún artículo que exceda 15 lbs (6,8kg).



ADVERTENCIA

Cuando esté sentado en su scooter, evite cualquier movimiento que cambie la posición del centro de gravedad de su cuerpo. Esto podría provocar el vuelco del scooter.



ADVERTENCIA

Una pequeña caída (mayor de 1 pulgada, 2,54cm) en la parte inferior de una rampa puede bloquear la rueda delantera principal, haciendo que el scooter vuelque o se detenga repentinamente.



ADVERTENCIA

No meta la mano por encima del asiento ni se incline. Podría dañar el respaldo y provocar una caída.



ADVERTENCIA

No utilice los reposabrazos para soportar peso. Tal uso puede hacer que el scooter vuelque, lo que puede provocar una caída del scooter y lesiones personales.



ADVERTENCIA

No concentre su peso en un solo lado de la zona de los pies. Este uso puede hacer que el scooter vuelque, lo que puede provocar una caída del scooter y lesiones personales.

1. INTRODUCCIÓN

ADVERTENCIA



Aunque su scooter pueda cruzar obstáculos muy altos, le recomendamos que no intente cruzar alturas superiores a 25mm. Esta operación puede provocar la inestabilidad del scooter. Pasar por encima de un obstáculo puede hacer que el scooter vuelque, causando graves lesiones físicas. Pida ayuda si tiene alguna duda sobre cómo cruzar un obstáculo de forma segura. Preste atención a sus habilidades y limitaciones personales. Es posible que necesite eliminar o cubrir umbrales e instalar rampas en las salidas y entradas para ayudarle.

ADVERTENCIA



No intente superar obstáculos en pendientes.
No confíe en una sola rueda para salvar obstáculos.

ADVERTENCIA



No circule por terrenos irregulares y/o superficies blandas.
No circule cerca de hierba alta que pueda enredar el tren de rodaje.

ADVERTENCIA



Evite circular por grava suelta y/o superficies arenosas.

ADVERTENCIA



No utilice su scooter sobre o cerca de vías o cruces de ferrocarril.

ADVERTENCIA



No conduzca su scooter cerca de los bordes de arroyos, lagos o el océano. Nunca utilice su scooter para cruzar cursos de agua.

ADVERTENCIA



No exponga su scooter a llamas abiertas.

ADVERTENCIA



Mantenga su scooter seco y limpio. Nunca introduzca su scooter en una ducha, bañera, piscina o sauna. La lluvia, la nieve, la sal, las condiciones de niebla/pulverización y las superficies heladas/resbaladizas pueden dañar los componentes del scooter o hacer que el chasis del scooter se oxide prematuramente.

1. INTRODUCCIÓN



ADVERTENCIA

Evite la exposición prolongada al sobrecalentamiento o al frío; puede afectar a la tapicería y a los componentes no tapizados del scooter, así como dañar la batería y sus componentes.



ADVERTENCIA

No remolque su scooter. Remolcar puede exceder el umbral de velocidad máxima, resultando en daños a componentes críticos del scooter.



ADVERTENCIA

Tenga mucho cuidado al subir y bajar un scooter libre. El scooter debe plegarse y puede ser necesaria la participación de varias personas con fuerza física.



ADVERTENCIA

No utilice scooters en escaleras o escaleras mecánicas.



ADVERTENCIA

Nunca se siente en el scooter mientras esté en un vehículo en movimiento.



ADVERTENCIA

Para realizar una transferencia segura: Desconecte siempre la alimentación antes de transferir a o de su scooter. Si no lo hace, puede tocar la palanca de control del acelerador y hacer que su scooter se mueva cuando no lo espera. Asegúrese de que la palanca de "rueda libre" está engranada; esto evita que el scooter se mueva cuando se transfiere. Puede conducir el scooter en un ascensor, para subir y bajar escaleras. Cuando esté en el ascensor, apague el scooter y siéntese firmemente para asegurarse de que no se mueve.



ADVERTENCIA

No coloque el scooter en el asiento delantero de un vehículo durante el transporte. Podría moverse y molestar al conductor.



ADVERTENCIA

Bloquee siempre el scooter para que no pueda rodar ni moverse.

1. INTRODUCCIÓN



ADVERTENCIA

Procure no plegar su scooter en pendientes grandes.



ADVERTENCIA

Asegúrese de mantener una distancia de seguridad al desplegar y plegar el scooter para evitar lesiones.



ADVERTENCIA

Cuando el scooter no esté en uso, se aconseja extraer la batería.



ADVERTENCIA

Póngase en contacto con el servicio técnico si alguna pieza del sistema de asiento está suelta. Sustituya inmediatamente la tapicería advertida o dañada.



ADVERTENCIA

Tenga en cuenta que el lavado de los artículos de tapicería puede reducir la resistencia al fuego del tejido.



ADVERTENCIA

No cuelgue ningún objeto del manillar.



ADVERTENCIA

Retire el cargador cuando la batería esté completamente cargada.

ADVERTENCIA

Procure no plegar su scooter en pendientes grandes.

1. INTRODUCCIÓN



ADVERTENCIA

Las fuentes de ondas de radio, como emisoras de radio, emisoras de TV, transmisores de radioaficionados (HAM), radios bidireccionales y teléfonos móviles, pueden afectar a los controles del scooter motorizado. Siguiendo las advertencias que se enumeran a continuación debe reducir la posibilidad de liberación involuntaria del freno o el movimiento del scooter, lo que podría resultar en lesiones graves.

- 1) No encienda dispositivos portátiles de comunicación personal, como radios de banda ciudadana (CB) y teléfonos móviles, mientras el scooter esté encendido.
- 2) Esté atento a los transmisores cercanos, como emisoras de radio o televisión, e intente evitar acercarse a ellos.
- 3) Si se produce un movimiento involuntario o se suelta el freno, apague el scooter tan pronto como sea seguro.
- 4) Tenga en cuenta que añadir accesorios o componentes, o modificar el scooter, puede hacerlo más susceptible a interferencias de fuentes de ondas de radio (Nota: No es fácil evaluar su efecto sobre la inmunidad general del scooter).
- 5) Informe de todos los incidentes de movimiento involuntario o liberación del freno a su proveedor de servicios autorizado y anote si hay una fuente de ondas de radio cerca.

CONTROL DE SEGURIDAD PREVIO

Conozca el tacto de su Travel Scooter y sus capacidades. Le recomendamos que realice una comprobación de seguridad antes de cada uso para asegurarse de que su Travel Scooter funciona de forma suave y segura. Realice las siguientes inspecciones antes de utilizar su Travel Scooter:

Compruebe el estado de los neumáticos. Asegúrese de que no están dañados ni excesivamente desgastados. Compruebe todas las conexiones eléctricas. Asegúrese de que son ligeras y no están corroídas.

Compruebe todas las conexiones del arnés. Asegúrese de que estén bien sujetas.

Compruebe que los frenos funcionan correctamente.

Compruebe el medidor del estado de las baterías para asegurarse de que están completamente cargadas. Asegúrese de que la palanca de rueda libre manual está en modo de conducción antes de sentarse en el Travel Scooter. Si descubre algún problema, póngase en contacto con su Proveedor autorizado para obtener asistencia. Consulte la información de contacto incluida en el paquete del propietario.

1.INTRODUCCIÓN

Interferencias electromagnéticas (IEM)

Las interferencias electromagnéticas proceden de la energía de ondas electromagnéticas externas (como radios, emisoras de TV, ondas de radio CB y arrancadores de puertas de garaje, radioteléfonos, etc.). Las interferencias electromagnéticas pueden afectar al sistema de control del scooter. Algunas interferencias pueden provocar fallos en los frenos, en el encendido automático o en la dirección, así como daños permanentes en los sistemas de control. A continuación se proporciona información sobre los cables para referencia EMC.

Cable	Longitud máxima del cable, apantallado/sin apantallar		Número	Clasificación de los cables
Línea de alimentación de CA	1.0m	blindado	1Set	Alimentación CA
Línea de alimentación CC	1.0m	blindado	1Set	Alimentación CC

Información importante sobre compatibilidad electromagnética (CEM)

Este equipo electromédico requiere precauciones especiales en relación con la CEM y debe ponerse en servicio de acuerdo con la información sobre CEM proporcionada en el manual del usuario; El equipo cumple esta norma IEC 60601-1-2:2014 tanto para la inmunidad como para las emisiones. No obstante, deben observarse precauciones especiales: El equipo con RENDIMIENTO ESENCIAL/SIGUIENTE RENDIMIENTO ESENCIAL está destinado a utilizarse en un entorno sanitario Horne.

RENDIMIENTO ESENCIAL:

El scooter de movilidad puede funcionar normalmente sin moverse fuera de control, y el cambio de velocidad no es superior a $\pm 20\%$.

ADVERTENCIA Debe evitarse el uso de este equipo junto a otros equipos o apilado con ellos, ya que podría provocar un funcionamiento incorrecto. Si tal uso es necesario, este equipo y el otro equipo deben ser observados para verificar que funcionan normalmente".

El uso de accesorios, transductores y cables distintos de los especificados o suministrados por el fabricante de este equipo podría provocar un aumento de las emisiones electromagnéticas o una disminución de la inmunidad electromagnética de este equipo y dar lugar a un funcionamiento incorrecto.



ADVERTENCIA Los equipos portátiles de comunicaciones por RF (incluidos los periféricos como cables de antena y antenas externas) no deben utilizarse a menos de 30 cm (12 pulgadas) de cualquier pieza, incluidos los cables, especificada por el fabricante. De lo contrario, podría degradarse el rendimiento de este equipo".

ADVERTENCIA Si la ubicación de uso está cerca (por ejemplo, a menos de 1,5 km de) antenas de emisión de AM, FM o TV, antes de utilizar este equipo, debe observarse para verificar que funciona con normalidad y garantizar que el equipo sigue siendo seguro con respecto a las perturbaciones electromagnéticas durante toda la vida útil prevista.

1. INTRODUCCIÓN

Cuando se interrumpe la tensión de entrada de CA, el equipo detiene la carga de la batería y, si se restablece la alimentación, puede recuperarse automáticamente; esta degradación puede aceptarse porque no conlleva riesgos inaceptables y no da lugar a una pérdida de seguridad básica o de rendimiento esencial. Tras la degradación causada por descargas electrostáticas o transitorios eléctricos rápidos/ráfagas podría aceptarse porque no dará lugar a riesgos inaceptables y no dará lugar a la pérdida de seguridad básica o rendimiento esencial: Durante todas las pruebas de inmunidad, se utilizó un tacómetro digital para controlar la velocidad de rotación de la rueda y una pinza amperimétrica para controlar la corriente de salida del cargador de batería para verificar el rendimiento del EUT. Tabla de conformidad EMI (Tabla 1)

Cuadro 1-Emisión

Fenómeno	Conformidad	Entorno electromagnético
Emisiones RF	CISPR 11 Grupo 1, Clase B	Entorno sanitario domiciliario
Distorsión armónica	IEC 61000-3-2 Clase A	Entorno sanitario domiciliario
Fluctuaciones de tensión y flicker	IEC 61000-3-3 Conformidad	Entorno sanitario domiciliario

Tabla de cumplimiento del SGA (Tabla 2-5)

Tabla 2 - Puerto del armario

Fenómeno	Norma básica CEM	niveles de inmunidad Entorno sanitario domiciliario
Descarga electrostática	IEC 61000-4-2	±8 kV contacto ±2kV, ±4kV, ±8kV, ±15kVair
Campo electromagnético de RF radiado	IEC 61000-4-3	20V/m 26MHz-2,5GHz 80% AM a 1kHz 10V/m 80 MHz-2,7 GHz 80% AM a 1 kHz

1. INTRODUCCIÓN

Campos de proximidad de equipos de comunicación inalámbrica por radiofrecuencia	IEC 61000-4-3	Consulte la tabla 3
Potencia nominal frecuencia magnética campos	IEC 61000-4-8	30A/m 50 Hz o 60 Hz

Cuadro 3 - Campos de proximidad de los equipos de comunicaciones inalámbricas por RF

Frecuencia de prueba (MHZ)	Banda (MHZ)	niveles de inmunidad
		Entorno sanitario domiciliario
385	380-390	Modulación de impulsos 18 Hz, 27 V/m
450	430-470	FM, ± 5 kHz Desviación, 1kHz sinusoidal, 28V/m
710	704-787	Modulación de impulsos 217 Hz, 9 V/m
745		
780		
810	800-960	Modulación de impulsos 18 Hz, 28 V/m
870		
930		
1720 1845 1970	1700-1990	Modulación de impulsos 217Hz, 28V/m
2450	2400-2570	Modulación de impulsos 217Hz, 28V/m
5240	5100-5800	Modulación de impulsos 217 Hz, 9 V/m
5500		
5785		

1. INTRODUCCIÓN

Tabla 4 - Entrada de alimentación de CA Puerto

Fenómeno	Norma básica CEM	niveles de inmunidad
		Entorno sanitario domiciliario
Transitorios eléctricos rápidos/explosiones	IEC 61000-4-4	±2kV Frecuencia de repetición de 100 kHz
Sobretensiones Línea a línea	IEC 61000-4-5	±0,5 kV, ±1 kV
Perturbaciones conducidas inducidas por campos de RF	IEC 61000-4-6	3V, 0,15MHz-80MHz 6V en bandas ISM y bandas de radioaficionados entre 0,15MHz y 80MHz 80%AM a 1kHz
Caídas de tensión	IEC 61000-4-11	0% UT; 0,5 ciclo A 0°, 45°, 90°, 135°, 180°, 225°, 270° y 315 0% UT; 1 ciclo y 70% UT; 25/30 ciclos Monofásico: a 0°.
Interrupciones de tensión	IEC 61000-4-11	0% UT; 250/300 ciclos

Tabla 5 - Partes de entrada/salida de señales Puerto

Fenómeno	Norma básica CEM	niveles de inmunidad
		Entorno sanitario domiciliario
Dirigido a perturbaciones inducidas por campos de radiofrecuencia	IEC 61000-4-6	3V, 0,15MHz-80MHz 6V en bandas ISM y bandas de radioaficionados entre 0,15MHz y 80MHz 80%AM a 1kHz

Tabla 6 - IEC 60601-1-2:2014+A1:2020 sección 8.11

Modo de prueba	Frecuencia	Nivel de prueba (A/m)	Modulación	Tiempo de espera(s)	Resultado
Modo1 Modo2	30 kHz	8	CW	3	PASE
	134,2 kHz	65	Modulación de impulsos 2,1 kHz	3	PASE
	13,56 kHz	7.5	CW	3	PASE

1. INTRODUCCIÓN

Durante la prueba, los EUT cumplen los requisitos de la norma IEC 60601-1-2:2014+A1:2020 sección 8.11

During test, the EUT meet the requirements of IEC 60601-1-2:2014+A1:2020 section 8.11



MR Unsafe items should not enter the MRI scanner room. Patients with MR Unsafe devices should not be scanned.

Este aparato cumple la Parte 15 de las normas de la FCC. Su funcionamiento está sujeto a las dos condiciones siguientes:

(1) este dispositivo no puede causar interferencias perjudiciales, y (2) este dispositivo debe aceptar cualquier interferencia recibida, incluidas las interferencias que puedan causar un funcionamiento no deseado.

2. ESPECIFICACIONES

PARÁMETRO TÉCNICO

Elementos de medición/ Parámetro de rendimiento	Valores medidos
Dimensiones totales (L *An*Al)	1025mm X445mm X (670-880) mm
Longitud	480 mm
Anchura	445 mm
Altura	670-880 mm
Peso total	18 kg
Velocidad máxima	6 km/h
Distancia de frenado en carretera horizontal	1000 mm
Radio de giro mínimo	1350 mm
Capacidad de carga máxima	136 kg
Autonomía	16 km
Capacidad de ascenso	6°
Inclinación máxima	9°
Grado Estabilidad estática	9°
Estabilidad dinámica	6°
Escalada de obstáculos	40 mm
Especificaciones del motor	24V150W
Especificación de la batería	24V12Ah
Corriente de salida máxima del regulador	30A
Corriente máxima de salida del cargador	2A
Especificaciones de la rueda delantera	7 pulgadas
Especificaciones de la rueda trasera	8 pulgadas

Nota:

1. Tolerancia de dimensión ± 50 mm, tolerancia de ángulo $\pm 3^\circ$, tolerancia de peso ± 2 kg;
2. La capacidad de carga se comprueba con un maniquí o personal del mismo peso.
3. La autonomía máxima potencial se prueba en carretera llana con velocidad media. Variará en función de las condiciones de la carretera, los hábitos de uso, etc.

2. ESPECIFICACIONES

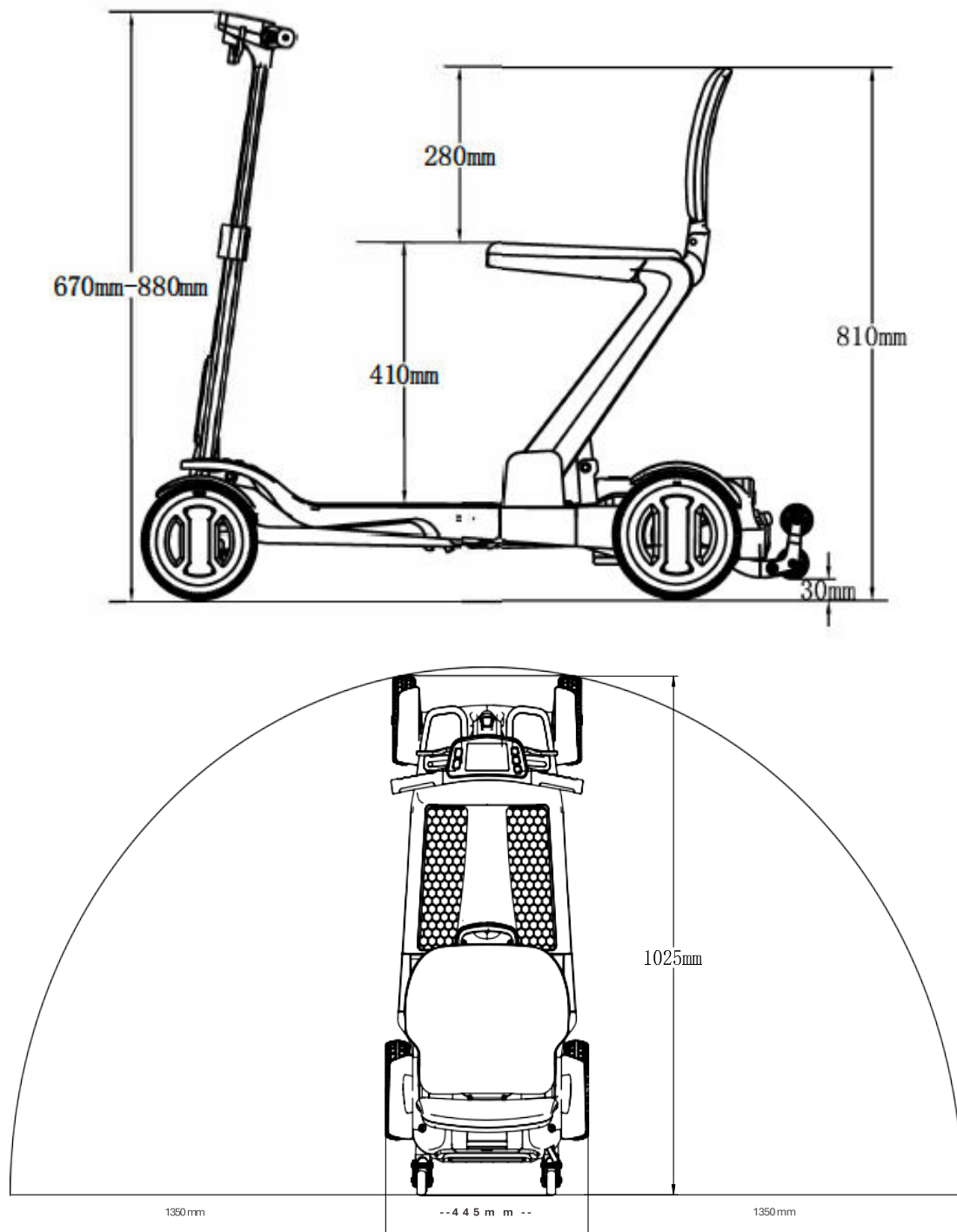

3. CONOZCA SU SCOOTER

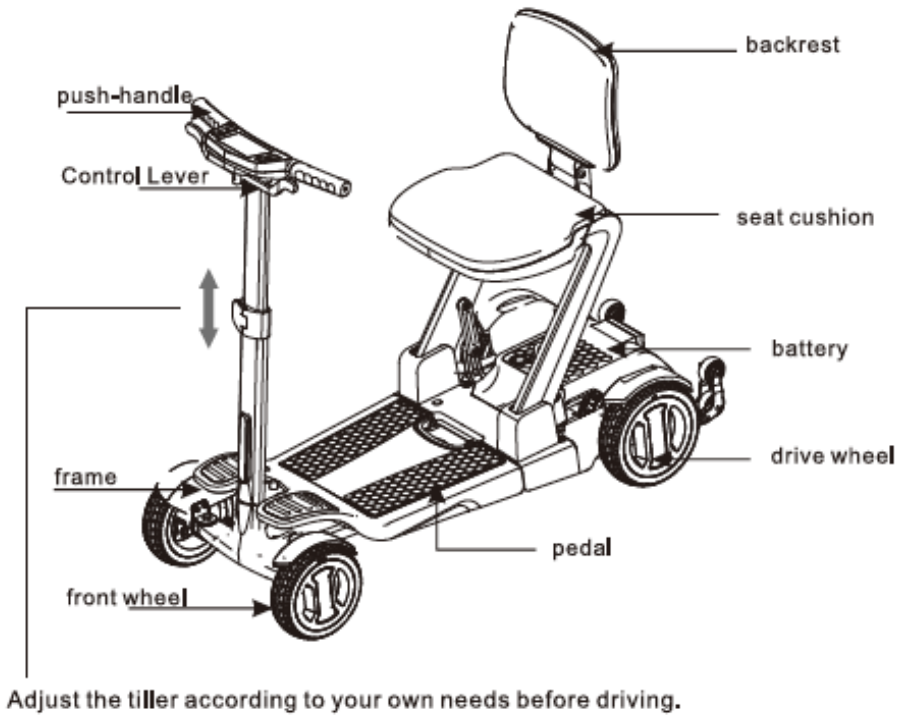



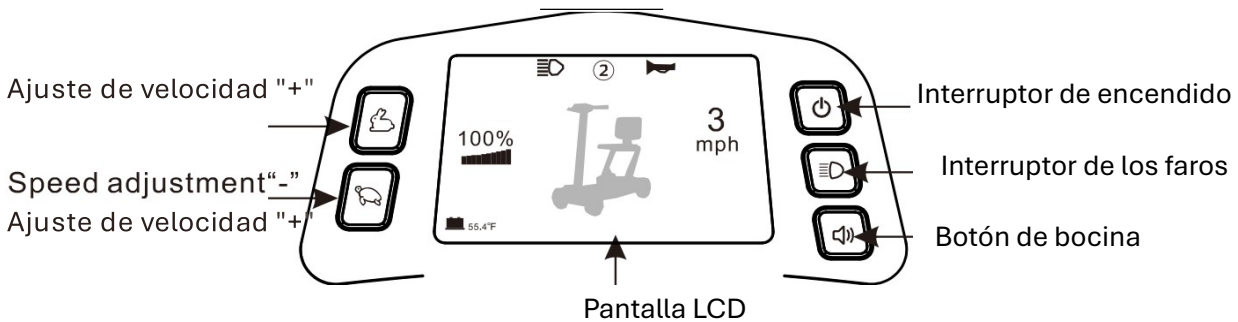

PANEL DE CONTROL



Cambio de las unidades de medida:

La consola LCD tiene múltiples opciones para mostrar la velocidad y la temperatura. La velocidad puede mostrarse en MPH o K/MH y la temperatura puede mostrarse en °C o °F. Para cambiar la unidad de medida que se muestra en la pantalla, mantenga pulsados simultáneamente el botón del interruptor del claxon y el de las luces delanteras durante 10 segundos hasta que cambie la unidad de medida. Una vez que vea el ajuste que desea, suelte ambos botones.

3. CONOZCA SU SCOOTER

-  : Encendido/apagado
-  : Encender/apagar los faros según sea necesario
-  : La bocina emitirá una alarma cuando pulse el botón.
-  : La velocidad aumentará al pulsar el botón.
-  : La velocidad disminuirá al pulsar el botón.

Pantalla LCD

a. Indicación de potencia (0-100%)

b. Estado de los faros

c. Marcha (1-4)

Marcha-1: velocidad máxima hacia delante: 2 km/h, velocidad máxima hacia atrás: 1 km/h;

Marcha-2: velocidad máxima hacia delante: 3 km/h, velocidad máxima hacia atrás: 2 km/h;

Marcha-3: velocidad máxima hacia delante: 5 km/h, velocidad máxima hacia atrás: 2,5 km/h;

Marcha-4: velocidad máxima hacia delante: 6 km/h, velocidad máxima hacia atrás: 2,5 km/h.

d. Cuerno

e. La velocidad en tiempo real

f. Temperatura de la batería

cuando la temperatura de la batería es de 60°C,

el icono se volverá amarillo, que no

sugieren utilizar; cuando la temperatura de la batería 70 ° C,

que se exige la prohibición estricta de su uso.



ADVERTENCIA

Si el scooter está en reposo, normalmente muestra más potencia disponible de la que tiene.

La indicación del estado de la batería puede variar debido a la carga durante la conducción.

Si el scooter está acelerando o subiendo una cuesta con una carga más pesada, el indicador de batería puede mostrar un estado inferior, indicando que no es el estado real de la batería. La batería debe cargarse inmediatamente si sólo se enciende la luz LED naranja o roja del indicador de batería después de conducir. De lo contrario, la batería se dañará.

PALANCA ADELANTE/ATRÁS

Tire de la palanca hacia delante y hacia atrás con las manos izquierda y derecha.

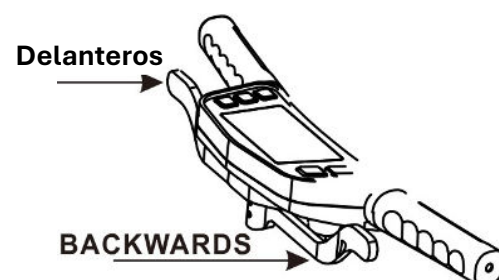

3. CONOZCA SU SCOOTER

INSTRUCCIONES NFC

Pulsa el botón de encendido, coloca tu tarjeta NFC en la zona inferior derecha del sensor para desbloquearlo y el scooter estará listo para funcionar.

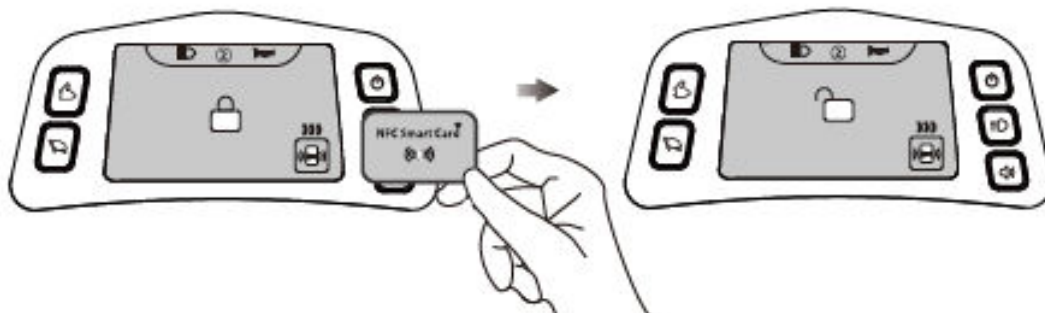

En caso de pérdida de la tarjeta NFC, consulte a su distribuidor para adquirir una nueva.

¿Cómo emparejar la nueva tarjeta llave NFC con su scooter? Por favor, siga los siguientes pasos:

1. Coge la nueva tarjeta NFC y colócala en la zona inferior derecha del sensor.
2. Mantenga pulsados los dos botones izquierdos durante 10 segundos hasta que aparezca la siguiente interfaz

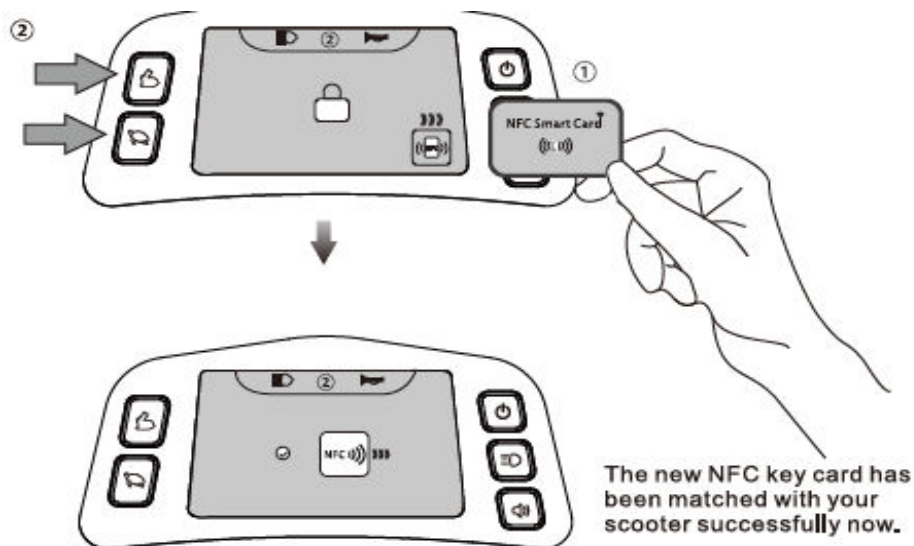

La nueva tarjeta llave NFC ya se ha emparejado correctamente con su scooter.

4. INSTRUCCIONES DE DESPLIEGUE/PLEGADO

INSTRUCCIONES PARA DESPLEGAR/PLEGAR

Al desplegar el scooter, 1. Pulse el interruptor rojo para desbloquear el mecanismo de plegado, 2. Con una mano en el asiento y la otra en el manillar, ábralo haciendo fuerza hasta que note que se bloquea, el despliegue se ha completado. Ajuste la altura del manillar según sus necesidades

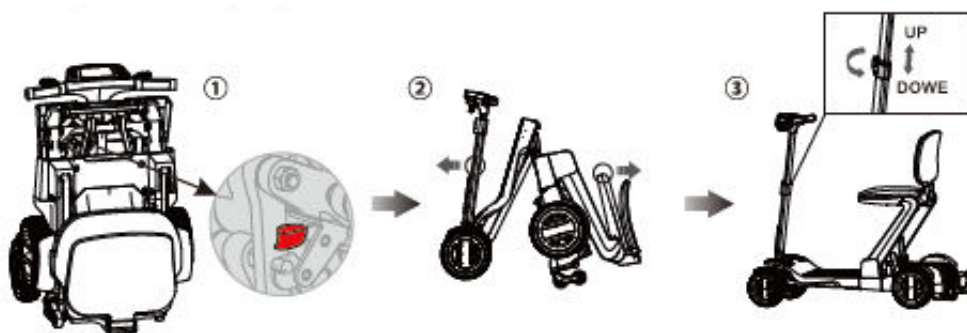

Cuando pliegue el scooter, pliegue primero el respaldo hacia abajo, 1. Tire del asa de plegado hacia arriba, 2. Con una mano en el respaldo del asiento, la otra mano en las barras de las asas, pliéguelo usando algo de fuerza unidad siente que se bloquea en su lugar, el plegado se ha completado.

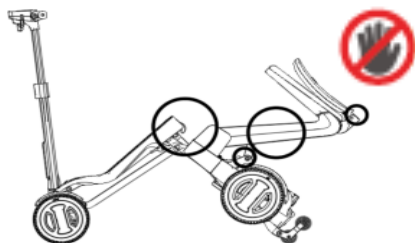
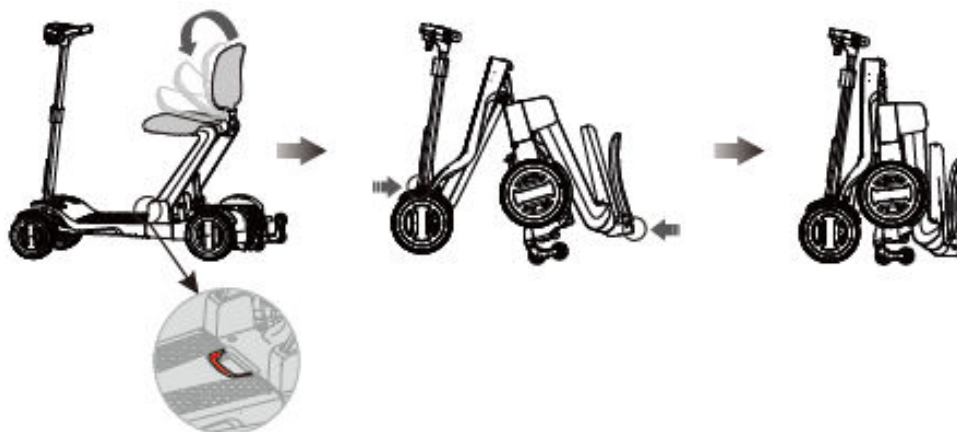

Nota: Como se muestra en la imagen, al plegar el scooter, por favor, no ponga la mano en el manillar, el asiento o el marco, para evitar lesiones.

El diagrama de la posición antipellizco

4. INSTRUCCIONES DE DESPLIEGUE/PLEGADO



ADVERTENCIA

No conduzca su scooter a menos que esté completamente desplegado y bloqueado. En caso de emergencia, suelte el botón para que el scooter deje de plegarse/desplegarse inmediatamente. La función de plegado se detiene durante la carga.

Al plegarlo, no introduzca la mano en el scooter para evitar lesiones personales.



ADVERTENCIA

1. No se sienta en el scooter durante la operación de plegado.
2. Durante el proceso de plegado, no se permite la entrada de objetos extraños en la carrocería del scooter para evitar causar averías y daños.
3. Durante el proceso de plegado, la cabeza, las manos, los pies, el cuerpo y los niños no deben acercarse al cuerpo del scooter para evitar lesiones personales.
4. 4. Quite la bolsa del asiento antes de plegarlo para evitar deformaciones y daños.



ADVERTENCIA

1. No se sienta en el scooter durante la operación de plegado.
2. Durante el proceso de plegado, asegúrese de que no haya objetos extraños en la carrocería del scooter, para evitar causar daños o cualquier lesión.

Dimensiones plegado:

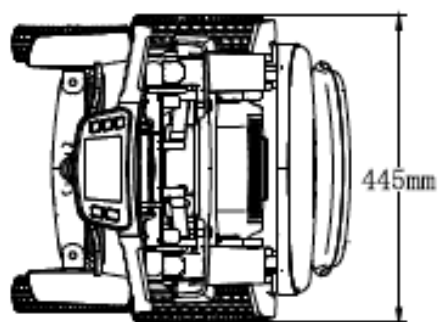
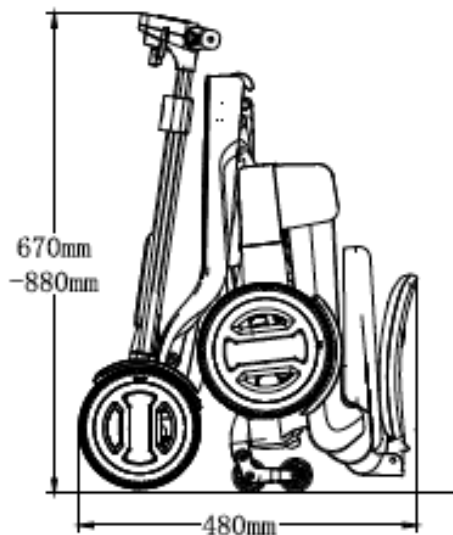

4. INSTRUCCIONES DE DESPLIEGUE/PLEGADO

1. Pliegue el respaldo hacia abajo, 2. Tire para plegarlo hacia arriba, 3. Con una mano en el respaldo del asiento Mueva el scooter después de plegarlo: Después de plegar el scooter, sujete el manillar con ambas manos como se muestra en la imagen para mover el scooter (también puede dirigir el scooter ligeramente para ayudar a maniobrarlo cuando esté plegado).

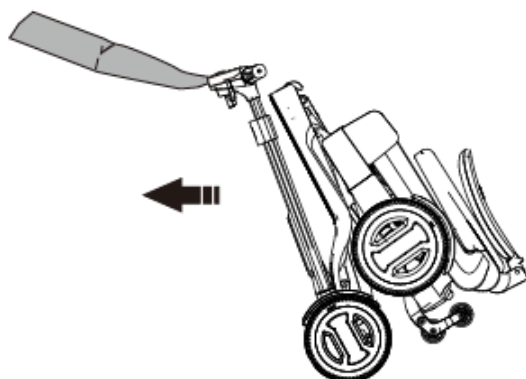

¡Atención!

Cuando el dispositivo de seguridad detecte que el scooter está en posición plegada y en posición vertical, desconectará la alimentación automáticamente. Para utilizar el vehículo, colóquelo en el suelo en posición horizontal y con las cuatro ruedas en el suelo.

5. EMPUJANDO EL SCOOTER

EMPUJANDO EL SCOOTER

Para empujar el scooter, debe colocarlo en modo "rueda libre", que desconecta el motor de accionamiento. La palanca (1) se encuentra en la parte inferior derecha del scooter, debajo del asiento.



ADVERTENCIA

Si la palanca se tira hacia arriba en el modo de rueda libre, el scooter debe estar sobre una superficie plana. No se sienta sobre el scooter

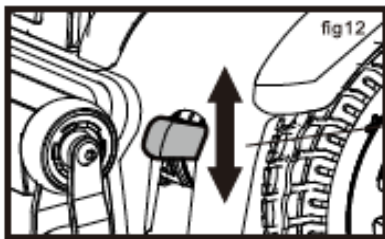

Modo(A) (El motor está desconectado.)

Desconecte la corriente y tire de la palanca de desbloqueo hacia arriba para empujar el scooter hacia delante.

Modo (B): (El motor está conectado).

Empuje la palanca de desembrague hacia abajo para volver al modo de conducción. Apague siempre el scooter para empujarlo. No empuje el scooter demasiado rápido. Si se sobrepasa una velocidad preestablecida mientras empuja el scooter, el motor de accionamiento activará un sistema de frenado automático que reducirá la velocidad de empuje del scooter. Después de cualquier ajuste, reparación o servicio y antes de su uso, asegúrese de que todos los herrajes están bien apretados - de lo contrario pueden producirse lesiones o daños.

6. COMPROBAR ANTES DE CONDUCIR

COMPROBAR ANTES DE CONDUCIR

Asegúrese de que su scooter está en modo de conducción (no en modo "rueda libre")	Compruebe que la palanca del modo "rueda libre" está en la posición empujada hacia abajo
¿Está cargada la batería?	Compruebe en el panel de control el estado de carga de la batería
¿Funciona el freno?	Compruébalo conduciendo despacio y volviendo a parar
¿Están intactos los neumáticos y las ruedas?	comprobación visual de neumáticos y ruedas

FUNCIONAMIENTO DEL SCOOTER

Asegúrese de leer "Uso seguro y atención" Antes de empezar a conducir, ajuste el asiento y el timón a una posición cómoda.



ADVERTENCIA

SEA CONSCIENTE de que convertirse en un operador de scooters capaz y seguro le llevará tiempo y práctica.

ADVERTENCIA

Los antivuelcos reducen considerablemente el riesgo de vuelco hacia atrás, que puede causar lesiones graves. Tenga en cuenta los siguientes consejos para viajar con seguridad:

Tenga en cuenta los siguientes consejos para viajar con seguridad:

Su velocidad debe ajustarse a su entorno de conducción. Reduzca siempre la velocidad cuando esté atravesando:

- Zonas poco claras
- Brechas estrechas
- Curvas cerradas
- Pendientes
- Rampas

A. Conduzca lo menos posible en una zona peatonal o cerrada.

B. Ponga las manos en el manillar cuando conduzca el scooter.

C. Cuando conduzca un scooter, asegúrese de mantener los pies al alcance de la zona para los pies.

7. BATERÍA Y CARGA DE LA BATERÍA

BATERÍA Y CARGA DE LA BATERÍA



¡Atención!

Sustancias químicas corrosivas contenidas en la batería.

¡Existen condiciones de explosión!

No utilice baterías con diferentes capacidades de amperios hora (Ah).

Mantenga las herramientas y otros objetos metálicos alejados de los bornes de la batería. El contacto con las herramientas puede provocar una descarga eléctrica.

La batería contiene material inflamable. No la exponga a fuentes de calor como llamas o chispas. No transporte las baterías con objetos inflamables o combustibles.

Eliminación y reciclaje - Póngase en contacto con su proveedor de servicios autorizado.

Las baterías nuevas DEBEN estar completamente cargadas (aproximadamente 12 horas) antes del uso inicial del equipo.

Cargue siempre las baterías nuevas antes de utilizarlas por primera vez o se reducirá su vida útil. Por lo general, debe recargar sus baterías con la mayor frecuencia posible para asegurar la mayor duración posible y minimizar el tiempo de carga requerido. Por favor, cargue sus baterías regularmente cuando no prevea utilizar el equipo.



¡Atención!

No sobrecargue, descargue ni cortocircuite la batería. No introduzca la batería en el agua, no la incendie, no la deje caer ni la golpee.

No desmonte, vuelva a montar la batería ni aplique ningún otro recambio.

Por favor, utilice el cargador específico para la batería de litio, no utilice cargadores para baterías de plomo-ácido o cualquier otro cargador.

Apagar el scooter

Asegúrese de que la palanca para el modo "rueda libre" está bajada a la posición "accionamiento".

Para la carga a bordo - Pulse el botón, abra la tapa trasera e inserte el cargador de batería en la toma de carga de la caja de batería.

7. BATERÍA Y CARGA DE LA BATERÍA

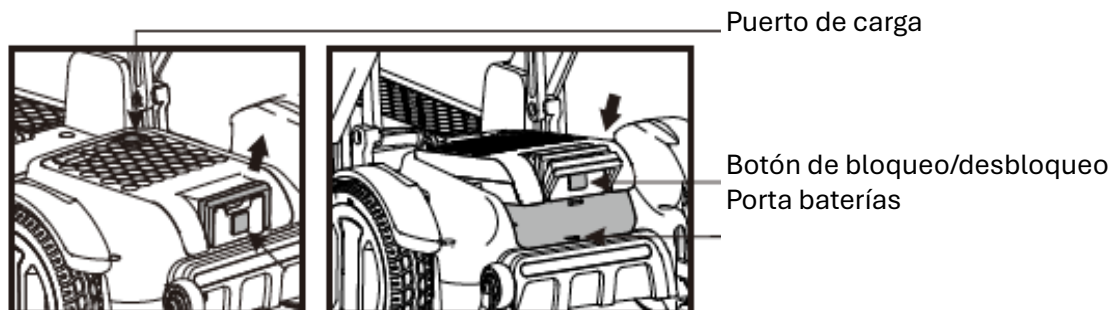

a. Retire la batería

Tire primero del asa, pulse el botón de bloqueo/desbloqueo, en diagonal hacia arriba para tirar de la batería.

b. Instale la batería

Inserte la batería en diagonal hacia abajo en el porta baterías.

Presione el botón con el dedo, inserte la hebilla de la batería hacia abajo en la ranura de la tarjeta y, a continuación, suelte el dedo.

Nota: Después de que la hebilla se inserta en su lugar, el botón debe estar en un estado emergente y bloqueado. En este momento, la batería no se puede levantar, lo que indica que la batería está instalada en su lugar.



¡Atención!

Asegúrese de que el pasador de bloqueo de la batería esté presionado para bloquear la batería en su lugar cuando el paquete de baterías esté instalado en el porta baterías.

Se recomienda cargar las baterías durante un mínimo de 6 a 8 horas.



¡Atención!

No comparta la toma de corriente con ningún otro aparato.

Para evitar el riesgo de descarga eléctrica, este equipo sólo debe conectarse a una red con toma de tierra. No utilice nunca un alargador para enchufar el cargador de baterías.



¡CUIDADO!

Si su scooter no se utiliza durante mucho tiempo, debe cargarse regularmente (1 vez al mes). Si la batería de litio no se utiliza durante tres días, el cuadro de protección entrará en estado de reposo. Se puede volver a encender pulsando el botón de encendido de la batería, situado en la caja de la batería, cerca del indicador de carga de la batería.

8. DIRECTRICES

DIRECTRICES

Estas son algunas pautas generales a seguir para mantener su Scooter de Movilidad funcionando en las mejores condiciones:

- Evite en la medida de lo posible golpear la consola del manillar.
- Evite la exposición prolongada a condiciones extremas, como el frío, el calor y la humedad.
- Si se expone a la humedad, séquelo completamente y pruebe el dispositivo para asegurarse de que los controles electrónicos funcionan con normalidad. No lave el scooter con una manguera ni lo ponga en contacto directo con agua estancada o corriente.
- El scooter está diseñado para funcionar idealmente entre temperaturas de -5°C y 50°C. Si se expone a temperaturas fuera de este rango, deje que el scooter descanse en el interior durante varias horas para volver a una temperatura aceptable.
- Limpie la consola del manillar con regularidad para evitar que la suciedad y la mugre se introduzcan en los controles.
- Compruebe periódicamente todos los conectores eléctricos para asegurarse de que están bien apretados y asegurados. Limpie también las conexiones de los terminales de la batería para evitar la corrosión.
- Retire el interruptor de llave de la consola de la caña del manillar al final del uso diario para evitar que sea innecesario.

NOTA: El Scooter tiene una función de ahorro de energía. La energía se apagará automáticamente después de veinte (20) minutos de descanso. Simplemente retire y vuelva a insertar el interruptor de llave para reanudar el funcionamiento.

Los paneles de la carrocería han sido rociados con una capa de sellador transparente. Puede aplicar una ligera capa de cera de coche periódicamente para que conserve su aspecto brillante.

Los rodamientos de rueda están prelubricados y sellados. No se requiere lubricación adicional. La siguiente tabla puede ser útil para establecer cuándo comprobar cada componente:

Consulte	Cada Uso	Semanal	Mensualmente	Seis meses
Dispositivos de accionamiento		X		
Frenos	X			
Conexiones		X		
Nivel de carga de la batería	X			
Desgaste de ruedas			X	
Motores				X
Dispositivos de consola		X		
Limpieza	X			

8. DIRECTRICES

MENSAJE DE SEÑAL LED EN EL CARGADOR DE BATERÍAS DURANTE LA CARGA:

ROJO: encendido

Rojo /Verde: Cargando VERDE: Totalmente cargado



Después de la carga:

1. Desenchufe el cargador de baterías de la toma de corriente.

2. Desenchufe el cargador de baterías del scooter.

Carga de la batería

Carga a bordo: coloca el scooter cerca de una toma de corriente.

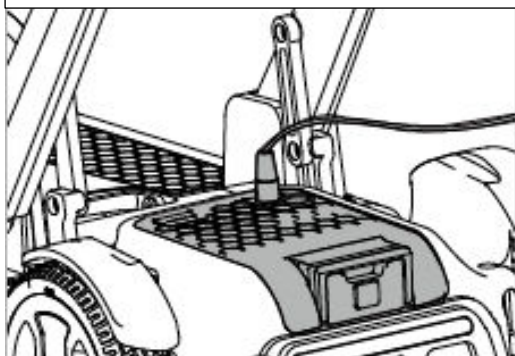

Carga externa: apaga el scooter y extrae la batería.

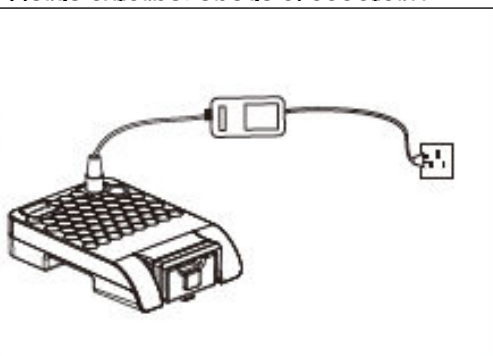

9. SOLUCIÓN DE PROBLEMAS

SOLUCIÓN DE PROBLEMAS

¡Es posible resolver algunos errores / fallos simples usted mismo! Las mismas comprobaciones sencillas:

1. Compruebe si la posición del interruptor de alimentación es correcta.
2. ¿Está la batería completamente cargada? (Consulte "batería y carga")
3. ¿La batería y la toma de la batería están correctamente instaladas y encajadas?
4. ¿Está la palanca de desembrague en la posición "drive"?

PROTECCIÓN CONTRA SOBRECARGA

Cuando el scooter intenta superar un obstáculo alto (como un bordillo) o una pendiente pronunciada, la protección contra sobrecargas puede desconectar el suministro eléctrico, cuando el motor está sobrecargado.

Fenómeno:

El scooter reduce la velocidad de forma evidente y, a continuación, se detiene. El sistema de control se apaga.

Cómo solucionar este problema:





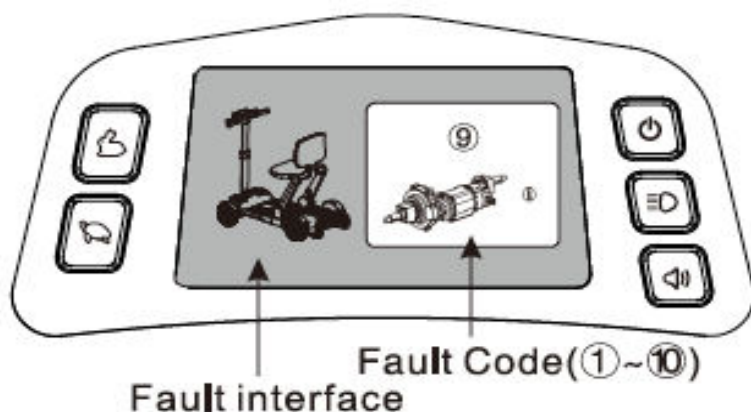





1. Apague el scooter y deje que se enfríe durante unos minutos.
2. Encienda el scooter, dé marcha atrás desde el obstáculo y luego evite el obstáculo.

CÓDIGO DE ERROR



Código de avería
Interfaz de fallos

9. SOLUCIÓN DE PROBLEMAS

pic	Descripción	Significado
	Batería baja	Las pilas se están agotando. Recargue las baterías.
	Mala conexión del motor	Posible fallo en el cableado del motor. Consulte a su distribuidor o a personal técnico cualificado
	Fallo del motor	Posible avería del motor. Consulte a su distribuidor o a personal técnico cualificado
	Sobrecalentamiento del controlador	La temperatura del regulador es demasiado alta. Apague el regulador, déjelo unos minutos y vuelva a encenderlo.
	Fallo de la pantalla LCD	Posible fallo de la pantalla LCD o de las conexiones y cableado asociados. Consulte a su distribuidor o a personal técnico cualificado
	Inhibición de carga	Compruebe si se está cargando.
	Fallo del acelerador	Posible fallo del acelerador. Vuelva a arrancar el scooter y compruebe si funciona. Si no es así, consulte a su distribuidor o personal técnico cualificado
	Fallo del controlador	Posible fallo del controlador o de las conexiones y cableado asociados. Consulte a su distribuidor o a personal técnico cualificado
	Fallo de freno	Compruebe si el freno está en posición eléctrica en el modo Drive. O posible fallo de cableado. Consulte a su distribuidor o a personal técnico cualificado
	Alto voltaje de la batería	El voltaje de la batería es demasiado alto, por favor detenga la carga. Si el problema persiste, consulte a su distribuidor o a personal técnico cualificado

9. SOLUCIÓN DE PROBLEMAS

Asegúrese de seguir todas las directrices de seguridad para garantizar que su Scooter de Movilidad siga funcionando correctamente y para protegerse a sí mismo y a los demás de cualquier daño o lesión.

Antes de utilizar el scooter, realice siempre una comprobación visual de seguridad de todas las conexiones eléctricas, corrigiendo cualquier conexión potencialmente suelta o corroída antes de ponerla en funcionamiento. Esto incluye todas las conexiones a la caja de la batería.



ADVERTENCIA

El uso del Scooter con frenos insuficientes puede provocar graves daños personales. No lo utilice si sospecha de la calidad de los frenos.

Realice una comprobación de los frenos accionando y soltando suavemente la palanca de accionamiento hacia delante y hacia atrás para asegurarse de que están bien sensible y fiable.

- Compruebe el indicador de potencia de la consola del manillar antes de utilizarlo para asegurarse de que la batería está suficientemente cargada para el tiempo de funcionamiento previsto.
- No exceda el límite de peso de su Scooter de Movilidad; el límite máximo de peso es de 136 kg (300 lb.).
- Su Mobility Scooter es capaz de desplazarse con seguridad hasta una pendiente de 9°. No intente subir o bajar una pendiente superior a este ángulo en ningún momento.
- Utilice siempre el Mobility Scooter únicamente sobre superficies seguras. El Scooter está diseñado para una estabilidad óptima en superficies secas y niveladas de hormigón, asfalto o tierra dura. Evite circular sobre pavimento blando, hierba alta (que puede enredarse en el tren de rodaje), grava suelta, arena o cualquier otra superficie sobre la que se sienta inseguro.

9. SOLUCIÓN DE PROBLEMAS

¡AVISO!



Subir o bajar una pendiente superior a 9° puede hacer que el Scooter se vuelva inestable y vuelque, provocando lesiones personales y/o daños en el Scooter. Nunca baje una pendiente marcha atrás. No conduzca hacia arriba o hacia abajo por una pendiente potencialmente peligrosa (por ejemplo, zonas cubiertas de nieve, hielo, agua, arena, grava, etc.). Conduzca siempre el Scooter en línea recta hacia arriba o hacia abajo por cualquier pendiente para reducir la posibilidad de vuelco o caída; no conduzca en ángulo.

¡AVISO!



Conducir el Mobility Scooter sobre cualquier superficie potencialmente insegura puede hacerlo inestable, provocando su vuelco y causando lesiones personales y/o daños al Scooter. Evite las zonas cubiertas de nieve, hielo, agua, arena, grava y cualquier otra superficie con riesgo de deslizamiento.

¡AVISO!



Si se produce un movimiento involuntario debido a EMI/RFI, apague inmediatamente el Scooter y póngase en contacto con su proveedor autorizado. Intentar utilizar el Scooter en tales condiciones puede provocar lesiones personales o daños en el equipo.

¡CUIDADO!



No exponga el Mobility Scooter a ningún tipo de humedad excesiva, incluyendo, pero no limitado a, lluvia, nieve, niebla o lavado intenso. La exposición a tales condiciones puede dañar el Scooter, impidiendo su funcionamiento seguro. Si el Scooter está expuesto a humedad excesiva, no intente utilizarlo hasta que se haya secado completamente.

¡ATENCIÓN!



Los dispositivos eléctricos, como el Scooter de Movilidad, pueden verse afectados por interferencias electromagnéticas (EMI) o interferencias de radiofrecuencia (RFI) que pueden ser producidas por emisoras de radio, canales de televisión u otros potentes transmisores de telecomunicaciones.

9. SOLUCIÓN DE PROBLEMAS

Si utiliza el Scooter dentro del rango de interferencia de dichos transmisores, puede dejar de funcionar o moverse de forma errática.

Cuando se traslade dentro o fuera de su Scooter de Movilidad, siga siempre estas precauciones de seguridad:

- Retire la llave del interruptor de llave para evitar movimientos involuntarios. No entre ni salga del scooter con la llave puesta.
- Asegúrese de que el Scooter no se encuentra en el modo de rueda libre manual (véase más abajo).
- Levante o aparte los reposabrazos para facilitar el acceso al asiento.
- Reduzca al máximo la distancia entre el Scooter y el objeto al que se traslada para reducir el riesgo de caída.



ADVERTENCIA Colóquese siempre lo más atrás posible en el asiento del Scooter antes de transferirse. Evite apoyar todo su peso en los reposabrazos durante la transferencia. Evite también colocar todo su peso sobre el reposapiés durante la transferencia. El incumplimiento de estas precauciones puede desplazar el centro de gravedad del Scooter, provocando su vuelco durante la transferencia, con el consiguiente riesgo de lesiones personales o daños al Scooter.

Gire la rueda delantera de forma que quede recta hacia delante para mejorar la estabilidad del Scooter durante el traslado.

Todos los procesos de diseño y producción de estos equipos se gestionan conforme a las normas ISO 9001 para garantizar su calidad y fiabilidad.



¡AVISO!

No recomienda extraer o sustituir la batería dentro de la caja de la batería sin la ayuda de un profesional. Las baterías son fuentes de energía de alto voltaje y pueden ser peligrosas si no se manipulan correctamente. Evite el contacto con los terminales de la batería situados en la parte inferior de la caja de la batería, ya que puede provocar lesiones graves. Las baterías contienen plomo y compuestos de plomo. Lleve ropa de seguridad adecuada cuando manipule las baterías. Mantenga los objetos metálicos alejados de los terminales de la batería, ya que podría producirse una descarga eléctrica.

ADVERTENCIA No utilice el aparato cerca de sistemas electrónicos de seguridad como sistemas electromagnéticos antirrobo, detectores de metales o transferencia inalámbrica de energía.

10. INFORMACIÓN SOBRE LA GARANTÍA

INFORMACIÓN SOBRE LA GARANTÍA

Como cualquier otro vehículo motorizado, su scooter también requiere un mantenimiento rutinario. Algunas comprobaciones puede realizarlas usted mismo, para otras puede solicitar ayuda a su agente de servicio. El mantenimiento preventivo es muy importante. Si sigue el mantenimiento y las comprobaciones de esta sección, su scooter le proporcionará años de funcionamiento sin problemas. Si tiene alguna duda sobre el cuidado o funcionamiento de su scooter, póngase en contacto con su agente de servicio o con nuestro personal de servicio post-venta.

Humedad

Como la mayoría de los equipos eléctricos y mecánicos, su scooter es susceptible a las condiciones externas. En cualquier caso, el scooter debe evitarse en ambientes húmedos. La exposición directa o prolongada al agua o a la humedad podría provocar un mal funcionamiento electrónico y mecánico del scooter. El agua puede provocar la corrosión de los componentes eléctricos y del chasis del scooter.

Temperatura

Algunas partes de su scooter son susceptibles a la temperatura. A temperaturas extremadamente bajas, la batería puede congelarse. Las temperaturas especiales pueden hacer que se congelen muchos factores, como el tipo de cargador, el uso, los componentes de la batería (como las baterías de plomo-ácido selladas o las baterías de gel).

Directrices generales

Evite golpear el mando, especialmente el joystick. Evite la exposición prolongada de su scooter a condiciones extremas, como calor, frío o humedad. Mantenga limpios el controlador y la consola del manillar. Compruebe todas las conexiones eléctricas, incluyendo el cable y los conectores del cargador, y asegúrese de que están todos encendidos y seguros. Si sólo se encienden los LED rojos del indicador de batería, las baterías están a punto de quedarse sin carga. Debe recargar las baterías lo antes posible. Recomendamos cargar la batería durante 8-10 horas. Compruebe la situación de inflado de la rueda trasera, si el neumático se deforma seriamente con la carga, debe ser inflado. La superficie del cuadro ha sido rociada con una capa de sellador transparente. Puede aplicar una ligera capa de cera de coche para que la superficie mantenga un brillo intenso. Compruebe todas las conexiones de los cables. Asegúrate de que están bien sujetas y no están corroídas. Las baterías deben estar colocadas en su posición. Todos los rodamientos de las ruedas están lubricados y sellados. No es necesario lubricarlos. Compruebe si hay algún fenómeno suelto en el cubo de la rueda, en el dispositivo de accionamiento y en el propio scooter, si están sueltos, por favor, atorníllelos firmemente a tiempo. La batería puede ser cargada después de desmontar el scooter. Por favor, preste atención a la cubierta de plástico en el tiempo.

10. INFORMACIÓN SOBRE LA GARANTÍA

Mantenimiento tras el uso

Apague el scooter (desconecte todos los conectores si no lo va a utilizar durante mucho tiempo). Evite que niños y personas inconscientes utilicen el scooter. Almacene el scooter a temperatura normal para evitar que se reforme y mantenga sus prestaciones durante mucho tiempo.

Limpie el scooter con un paño limpio y suave y séquelo. No utilice nunca productos químicos para limpiarlo (para evitar deformaciones y decoloraciones). Retire el cojín del asiento y lávelo si está sucio, y luego séquelo para su uso.

Controles diarios

Para mantener el scooter en buen estado, debe comprobarlo antes de cada uso. Y para mantener la investigación semanal, mensual, semestral, consulte la tabla 3 para el elemento de inspección.

Cuadro 2

Inspección Items	En cualquier momento	Semanal	Mensualmente	Semestral
Cada parte			☉	
Girar, conducir, fijar, desmantelamiento, etc.		☉		
freno	☉			
Líneas de conexión		☉		
Estado de la batería	☉			
Estado de los neumáticos			☉	
Motor				☉
Dispositivos		☉		
Limpieza	☉			

TRANSPORTE Y ALMACENAMIENTO

1. Transporte Puede cargar y transportar de acuerdo con las marcas de envío y los gráficos de las cajas. Para más detalles, consulte el anexo.

2. Almacenamiento Su silla de ruedas debe almacenarse en un ambiente interior decano, con una humedad relativa del 80%, buena ventilación y libre de gases corrosivos. Retire la batería de la silla de ruedas antes de guardarla. De lo contrario, el chasis podría oxidarse y el sistema electrónico podría resultar dañado.

11. APERTURA Y CONTROL

APERTURA Y CONTROL

La lista de embalaje se adjunta en el paquete. Compruebe si falta alguna pieza o si está dañada.

No.	Nombre	Cantidad	Observaciones
	Scooter	1 unidad	Modelo: Go Go Carbon
2	Cargador	1 unidad	Modelo: AC100-240V50/60HZ24 V2A
3	Manual	1 unidad	
4	Cojín del asiento	1 unidad	
5	Batería	1 unidad	
6	Tarjeta NFC	2 piezas	

12. GARANTÍA DE CALIDAD

GARANTÍA DE CALIDAD

Garantía

Garantía de por vida en el bastidor

Dentro de 1 año a partir de la fecha de compra, para las siguientes partes, vamos a suministrar el mantenimiento gratuito y reemplazar el servicio para el cliente original después de que el distribuidor compruebe que hay materiales y defectos de producción.

Mando eléctrico o sistema de palanca Motor/Sistema de accionamiento

Cojinete y casquillo del eje Batería

Tenga en cuenta que el servicio de garantía es proporcionado por su distribuidor, y finalmente terminado por nuestro departamento de post-venta y distribuidor juntos.

Fuera de garantía

Cubierta de plástico ABS y almohadilla de goma Neumático

Decoración interior y cojines

Daños por uso indebido, manejo incorrecto, accidentes y negligencia Daños por mantenimiento y almacenamiento incorrectos

Uso comercial u otro uso anormal

13. SÍMBOLOS DE ETIQUETADO Y ENVASADO

SÍMBOLOS DE ETIQUETADO Y ENVASADO

	Lea y siga la información del manual del propietario.
	Bloqueado y en modo de conducción. Coloque la unidad sobre un suelo nivelado y sitúese a un lado cuando cambie del modo de tracción al modo de rueda libre o del modo de rueda libre al modo de tracción. Desbloqueado y en modo rueda libre.
	Nombre del fabricante Dirección
	Fecha de fabricación
	Código de lote
	Identificación única del dispositivo
	Advertencias y precauciones
	Importer
	Existen puntos de pellizco y aplastamiento.



Fabricado por:

Zhejiang Innuovo Dispositivos de Rehabilitación Co. Ltd

No.196 Industry Road, Hengdian Movie Zone,Dongyang,Zhejiang,China.

EE.UU.

401 Avenida York
Duryea, PA 18642
www.pridemobility.com

Canadá

5096 South Service Road
Beamsville, Ontario L3J 1V4
www.pridemobility.ca

Australia

20-24 Apollo Drive
Hallam, Victoria 3803
www.pridemobility.com.au

Nueva Zelanda

391 Neilson Street
Penrose, Auckland 1061
www.pridemobility.co.nz

REINO UNIDO

32 Wedgwood Road
Bicester, Oxfordshire OX26 4UL
www.pride-mobility.co.uk

Alemania

Josef-Förster Str. 6-8
33161 Hövelhof
www.pridemobility.de

Países Bajos

De Zwaan 3
1601 MS Enkhuizen
www.pride-mobility.nl
www.pridemobility.eu

Suiza

SODIMED SA
Camino Praz Devant 12
1032 Romanel-sur-Lausanne

Italia

Via del Progreso-ang. Via del Lavoro
Loc. Prato della Corte
00065 Fiano Romano (RM)
www.pride-italia.it

Francia

26 Rue Monseigneur Ancel
69800 Saint-Priest
www.pridemobility.fr

España

Galle Minas Número 67
Polígono Industrial Urtinsa II, de Alcorcón
28923 Madrid
www.pridemobility.es

UE

(Representante autorizado de la UE)
SUNGO Europe B.V.
Fascinatío Boulevard 522, Unidad 1.7
2909VA Capelle an den IJssel
Países Bajos

Número de serie: