

VERMEIREN

Venus 4 Sport

MANUAL DE INSTRUCCIONES



Índice

Índice	1
Introducción	2
1 Descripción del producto	3
1.1 Uso previsto	3
1.2 Instrucciones de seguridad	4
1.3 Especificaciones técnicas	5
1.4 Accesorios	6
1.5 Componentes	7
1.6 Placa de identificación de ubicaciones	8
1.7 Explicación de los símbolos	8
2 Uso	9
2.1 Observaciones sobre compatibilidad electromagnética (EMC)	9
2.2 Transporte del scooter	10
2.3 Montaje y desmontaje del scooter	10
2.4 Accionamiento de los frenos	11
2.5 Traslado al scooter y desde este	11
2.6 Posición correcta en el scooter	11
2.7 Cómo conducir el scooter	12
2.8 Conducción del scooter en rampas	14
2.9 Conducción del scooter sobre escalones	15
2.10 Mando del operador	15
2.11 Punto muerto	16
2.12 Transporte en coche	17
2.13 Desconexión automática de la alimentación	17
2.14 Carga de las baterías	17
2.15 Indicador de batería	19
3 Instalación y ajuste	20
3.1 Herramientas	20
3.2 Forma de suministro	20
3.3 Montar o extraer el chasis delantero y trasero	20
3.4 Ajuste del ángulo de la columna de dirección	21
3.5 Montaje / extracción de la cesta para la compra	21
3.6 Ajuste del asiento	21
3.7 Plegado del respaldo	23
3.8 Ajuste de los reposabrazos	23
3.9 Bloqueo de las ruedas de dirección	23
3.10 Cambio de los neumáticos	24
3.11 Fusibles térmicos	25
3.12 Antivuelco	25
3.13 Cambio de las baterías	25
4 Mantenimiento	26
4.1 Limpieza	26
4.2 Vida útil prevista	26
4.3 Reutilizar	26
4.4 Fin de vida útil	26



Introducción

En primer lugar, nos gustaría agradecerle que haya confiado en nosotros y haya escogido uno de nuestros scooters.

ES

La vida útil de su scooter dependerá en gran medida de los cuidados y el mantenimiento que le dedique.

Este manual le permitirá familiarizarse con el funcionamiento de su scooter.

El seguimiento de las instrucciones para el usuario y de las instrucciones de mantenimiento es parte indispensable de la garantía.

Este manual incluye las mejoras de producto más recientes. Vermeiren se reserva el derecho de introducir cambios sin tener ninguna obligación de adaptar o sustituir los modelos entregados previamente.

Si tiene más preguntas, le rogamos que consulte a su distribuidor especializado.

1 Descripción del producto

1.1 Uso previsto

El scooter ha sido diseñado para el cómodo traslado de personas. Esta scooter ha sido diseñada para el traslado de una sola persona. No transporte pasajeros en el scooter (incluidos niños).

El scooter ha sido diseñado para el traslado exclusivo de personas adultas y, por lo tanto, no se incluyen mercancías ni personas cuya edad no supere los 16 años.

No deberían utilizarla personas que sufran limitaciones físicas o mentales evidentes que les impidan manejar con seguridad el scooter entre el tráfico.

No se permite el uso en los siguientes casos:

- hemiplejía y paraplejía
- pérdida de miembros (amputación de brazos)
- defecto/deformación en las extremidades (si limitan la función de giro y equilibrio)
- daños/contracturas en las articulaciones (si limitan la función de giro y equilibrio)
- problemas de equilibrio
- caquexia (atrofia muscular)
- demencias
- traumatismos con efectos sobre la corteza cerebral
- deficiencias visuales

El scooter se ha clasificado como clase A.

El scooter es adecuado para que el ocupante la utilice en espacios exteriores, con limitaciones, e interiores.

En cada caso particular, también se debe tener en cuenta lo siguiente:

- envergadura y peso (máx. 115 kg)
- estado físico y psicológico
- características de la vivienda
- entorno

Utilice el scooter en superficies planas que permitan que las cuatro ruedas estén en contacto con el suelo y donde haya suficiente contacto para propulsar las ruedas por igual.

Practique para poder desplazarse por superficies irregulares (adoquines, etc.), pendientes, curvas y para superar obstáculos (bordillos, etc.).

El scooter no debe usarse como escalera, ni tampoco como medio de transporte para objetos pesados o calientes.

Cuando la utilice en calles o aceras, se aplican las normativas y legislaciones locales.

El scooter puede usarse en aceras. No debe utilizarse nunca en carreteras ni autopistas.

Utilice solo los accesorios aprobados de Vermeiren.





























El fabricante no asumirá responsabilidad alguna por los daños causados por la falta de mantenimiento, por un mantenimiento inadecuado o si no se siguen las instrucciones indicadas en este manual.

El cumplimiento de las instrucciones para el usuario y de mantenimiento es parte indispensable de las condiciones de la garantía, por lo que le recomendamos que lea las páginas siguientes muy atentamente.

Las personas con deficiencias visuales pueden ponerse en contacto con el distribuidor para obtener las instrucciones de uso.

Hasta el momento, no se ha notificado ningún problema relativo al scooter.

1.2 Instrucciones de seguridad

-  Utilice solo accesorios Vermeiren aprobados.
-  Antes de montarse o abandonar el vehículo, o de desmontar o transportar el scooter, gire la llave de contacto a la posición de apagado.
-  Al transportar el scooter, no transporte ninguna persona en ella.
-  Compruebe los efectos que se producen al conducir el scooter cuando se cambia su centro de gravedad, por ejemplo, en pendientes ascendentes o descendentes, terrenos con pendientes laterales o terrenos desiguales.
-  No conduzca por carreteras con mucho tráfico ni por carreteras con barro, gravilla, llenas de baches, estrechas, nevadas, con hielo o caminos que no estén delimitados o protegidos con vallas.
-  Evite los lugares en los que las ruedas pueden estancarse.
-  Evite que la ropa se enrede en las ruedas.
-  Cuando coja objetos que se encuentren delante, al lado o detrás del scooter, tenga cuidado de no inclinarse demasiado hacia los lados: existe riesgo de vuelco.
-  No ponga el scooter en el modo de movimiento libre en pendientes.
-  Nunca suba pendientes en marcha atrás.
-  Reduzca la velocidad cuando gire esquinas.
-  No suba el scooter en escaleras mecánicas.
-  Al circular, sujete las empuñaduras con ambas manos.
-  Durante la conducción, apoye las piernas y los pies en las superficies específicas para ellos.
-  No utilice el scooter por la noche o con lluvia, nieve, niebla o viento fuerte.
-  Al almacenar o estacionar el scooter en el exterior, protéjala con una cubierta protectora impermeable.
-  Altos niveles de humedad o condiciones extremadamente frías pueden reducir el rendimiento del scooter.
-  Utilice el scooter siguiendo las normas de manera estricta. Evite pasar por encima de obstáculos (por ejemplo, escalones y bordillos) y dejarse caer por un bordillo.
-  Respete el código de circulación cuando circule por vías públicas. Tenga en cuenta a los demás componentes del tráfico.
-  Al igual que sucede con otros vehículos, no conduzca el scooter bajo los efectos del alcohol ni de ningún medicamento. Esto también se aplica a la conducción en espacios interiores.
-  Al circular por el exterior, adapte la conducción a las condiciones climáticas y de tráfico.
-  Cuando circule por la noche, lleve ropa de colores intensos o reflectantes para ser más visible, asegúrese de que los reflectores del scooter sean visibles y conduzca con las luces encendidas.
-  Compruebe que las luces del scooter estén limpias y sin obstrucciones de otros objetos que pudieran ocultarlos.
-  No utilice nunca el scooter como asiento en un coche u otro vehículo.
-  Compruebe que la profundidad de la banda de rodadura de los neumáticos sea la adecuada.
-  Si las ruedas del scooter son neumáticas, hínchelas a la presión correcta (consulte la indicación de presión de los neumáticos) para una dirección y estabilidad óptima del scooter.
-  No se debe sobrepasar la carga máxima permitida para el scooter.
-  No sobrecargue la cesta para la compra. El peso máximo que puede llevar la cesta para la compra es de 3 kg.

1.3 Especificaciones técnicas

Las especificaciones técnicas indicadas a continuación son válidas para scooters con una configuración estándar y en condiciones medioambientales óptimas. Si se utilizan otros accesorios, los valores serán diferentes. Los cambios en temperatura exterior, humedad, pendientes ascendentes y descendentes, terrenos y el nivel de la batería pueden reducir el rendimiento.

Marca	Vermeiren
Tipo	Scooters con tracción trasera, Clase A
Carga máxima	115 kg
Modelo	Venus 4 Sport

Descripción	Dimensiones	
	Venus 4 Sport	Venus 4 Sport AIR
Velocidad máxima	6 km/h	
Distancia de circulación continua*	18 km	
Longitud	1040 mm	1060 mm
Anchura	550 mm	
Altura	900 mm	
Longitud plegada/desmontada	1040 mm (Armazón trasero: 390 mm, Armazón delantero: 840 mm)	1060 mm (Armazón trasero: 370 mm, Armazón delantero: 880 mm)
Anchura plegada/desmontada	550 mm (Armazón trasero: 550 mm, Armazón delantero: 375 mm)	550 mm (Armazón trasero: 550 mm, Armazón delantero: 480 mm)
Altura plegada/desmontada	Armazón trasero: 330 mm, Armazón delantero: 450 mm	
Peso total	55,9 kg	56,15
Peso de la parte más pesada (que puede desmontarse o quitarse)	47,8 kg (sin asiento) o 34,25 kg (sin asiento ni baterías)	48 kg (sin asiento) o 34,5 kg (sin asiento ni baterías)
Peso de las partes que pueden desmontarse o quitarse.	Asiento: 8,1 kg; Baterías: 13,55 kg; Cesta: 0,4 kg; Reposabrazos: 1,35 kg/pieza; Bastidor: Armazón trasero: 12,85 kg, Armazón delantero: 20,1 kg	Asiento: 8,1 kg; Baterías: 13,55 kg; Cesta: 0,4 kg; Reposabrazos: 1,35 kg/pieza; Bastidor: Armazón trasero: 13,55 kg, Armazón delantero: 20,7 kg
Pendiente máxima segura	6°	
Superación de obstáculos	50 mm	
Separación del suelo	30 mm (antivuelco)	
Ángulo plano del asiento	4°	
Profundidad útil del asiento	340 mm	
Altura de la superficie del asiento en la parte delantera (medida desde el suelo)	520 - 570 mm	
Altura de la superficie del asiento en la parte delantera (medida desde la paleta)	360 - 410 mm	
Altura de la paleta	154 mm	
Ángulo del respaldo	6° (No plegable)	
Altura del respaldo	360 mm	
Distancia entre el almohadillas del reposabrazos y el asiento	240 mm	
Ubicación delantera del armazón del reposabrazos	370 mm	
Motor	Potencia nominal de 270 vatios, frenos electromagnéticos	
Baterías	20 Ah	
Controlador	70A	
Tensión nominal (batería)	2 x 12V ---	
Grado de protección	No disponible	



Marca	Vermeiren
Tipo	Scooters con tracción trasera, Clase A
Carga máxima	115 kg
Modelo	Venus 4 Sport

ES

Descripción	Dimensiones	
	Venus 4 Sport	Venus 4 Sport AIR
Cargador de baterías	2 Amp (externo)	
Conexion USB	No	Si
Clase de protección del cargador de baterías	IPx1	
Clase de aislamiento del cargador de baterías	II	
Diámetro de giro mínimo	2960 mm	
Anchura de retroceso	1600 mm	
Diámetro de las ruedas traseras (número)	230 x 75 mm (2)	210 x 75 mm (2)
Presión de los neumáticos, ruedas traseras (de tracción)	Máx. 1,7 bares	Máx. 1,7 bares
Diámetro de las ruedas de dirección (número)	230 x 75 mm (2)	210 x 75 mm (2)
Presión de los neumáticos, ruedas de dirección	Máx. 1,7 bares	Máx. 1,7 bares
Temperatura de almacenamiento y de uso	+5 °C a +41 °C	
Temperatura de operación de los sistemas electrónicos	-10 °C a +40 °C	
Humedad de almacenamiento y de uso	30%	
<p>Nos reservamos el derecho a aplicar modificaciones técnicas. Tolerancia de la medida ± 15 mm/1,5 kg/ 1,5° .</p> <p>* La distancia de conducción teórica se reducirá si el scooter se utiliza con frecuencia en pendientes, sobre superficies irregulares o para subir bordillos. La distancia máxima de conducción se basa en una temperatura ambiente de 20 °C, un conductor con un peso de 115 kg y una batería nueva totalmente cargada a una velocidad de conducción constante de 6 km/h con una descarga del 70% de la batería.</p>		

Tabla 1: Especificaciones técnicas

1.4 Accesorios

El scooter Venus 4 Sport cuenta con los siguientes accesorios:

-  **ADVERTENCIA: Riesgo de lesiones: asegúrese de que las soportes de muletas están bien colocadas y que no pueden caer sobre el usuario.**

Soporte de muletas

1.5 Componentes



- 1 = Respaldo
- 2 = Reposabrazos / Almohadillas del reposabrazos
- 3 = Asiento
- 4 = Armazón trasero
- 5 = Antivuelco
- 6 = Ruedas traseras
- 7 = Alojamiento de la batería
- 8 = Paleta
- 9 = Rueda delantera
- 10 = Pomo de estrella para ajustar el ángulo de la columna de dirección
- 11 = Cesta para la compra
- 12 = Palanca de velocidad
- 13 = Empuñaduras
- 14 = Mando del operador
- 15 = Palanca de giro del asiento
- 16 = Luz delantera
- 17 = Palanca de rueda libre

Venus 4 Sport AIR:



1.6 Placa de identificación de ubicaciones











Retire la carcasa de la batería para ver la placa de identificación. La ubicación de la placa de identificación está en el marco debajo de la carcasa de la batería.

ES



Placa de identificación

1.7 Explicación de los símbolos

-  Peso máximo
-  Uso en el exterior
-  Uso en el interior (para el cargador de batería)
-  Recuperación y reciclado por separado de los dispositivos eléctricos y electrónicos (para el cargador de baterías)
-  Clase de protección II
-  Pendiente máxima segura
-  Conformidad con la normativa CE
-  Velocidad máxima
km/h
-  No debe utilizarse como asiento en un vehículo de motor
-  Designación de tipo

2 Uso

Este capítulo describe el uso diario. **Estas instrucciones están destinadas al usuario y a los distribuidores especializados.**

Su distribuidor especializado se encargará de entregarle el scooter completamente montado. Las instrucciones dirigidas al distribuidor especializado con respecto al montaje del scooter se encuentran en el capítulo § 3.

2.1 Observaciones sobre compatibilidad electromagnética (EMC)

Se ha probado el cumplimiento de EMC del scooter de acuerdo con ISO 7176-21.

Tenga en cuenta que las fuentes de ondas electromagnéticas (por ejemplo, teléfonos móviles) pueden crear interferencias. Los componentes electrónicos del scooter también podrían afectar a otros aparatos.

Para reducir el efecto de las fuentes de interferencia electromagnética, lea las advertencias siguientes:

- ⚠ ADVERTENCIA: El scooter puede interferir con la operación de dispositivos de su entorno que emitan un campo electromagnético.**
- ⚠ ADVERTENCIA: El rendimiento de circulación del scooter puede verse afectado por campos electromagnéticos (p. ej. generadores eléctricos o fuentes de alta tensión).**
- ⚠ ADVERTENCIA: Evite utilizar televisores o radios portátiles en la proximidad inmediata del scooter siempre que esté en marcha.**
- ⚠ ADVERTENCIA: Evite utilizar transmisores-receptores o teléfonos móviles en la proximidad inmediata del scooter siempre que esté en marcha.**
- ⚠ ADVERTENCIA: Compruebe si hay torres transmisoras y no utilice el scooter en sus inmediaciones.**
- ⚠ ADVERTENCIA: Si se producen movimientos o frenazos involuntarios, apague el scooter en cuanto pueda hacerlo con seguridad.**

Los campos electromagnéticos que produzcan interferencias pueden tener un efecto negativo en los sistemas electrónicos del scooter. Estos efectos incluyen:

- Desbloqueo del freno del motor
- Comportamiento incontrolable del scooter
- Movimientos de dirección no deseados

Si la interferencia de los campos es muy fuerte o prolongada, los sistemas electrónicos podrían averiarse o sufrir daños permanentes.

Las fuentes de radiación posibles incluyen:

- Instalaciones de receptor y transmisor portátiles (receptor y transmisor con antena fija montada directamente en la unidad transmisora)
- Equipos transmisores y receptores
- Teléfonos móviles o "walkie-talkies"
- Televisores, radios y dispositivos de navegación portátiles
- Otros dispositivos de transmisión personales

- Dispositivos transmisores y receptores móviles de alcance medio (por ejemplo, antenas montadas en la parte exterior del vehículo)
- Equipos transmisores y receptores fijos
- Dispositivos transmisores y receptores móviles fijos
- Televisores, radios y sistemas de navegación fijos

- Dispositivos transmisores y receptores de largo alcance
- Torres de radio y televisión
- Equipos de radioaficionados

Por lo que sabemos hasta el momento, otros dispositivos domésticos como reproductores de CD, portátiles, teléfonos inalámbricos, radios de AM/FM, máquinas de afeitar eléctricas y secadores de pelo no tendrán ningún efecto si funcionan correctamente y su cableado está en buen estado. Siga las instrucciones de funcionamiento de dichos aparatos eléctricos para garantizar el correcto funcionamiento del scooter.

1. No active los transceptores-receptores portátiles como, por ejemplo, las radios de banda ciudadana (CB), ni conecte dispositivos de comunicación personal como, por ejemplo, teléfonos móviles mientras el vehículo con motor esté activado.

2. Tenga cuidado con los transmisores próximos como, por ejemplo, emisoras de radio y televisión, y evite acercarse a ellos.
3. Si se produce un movimiento no intencionado o los frenos se sueltan, apague el vehículo lo antes posible y siempre que sea seguro.
4. Tenga en cuenta que la adición de accesorios o componentes, o la modificación del vehículo con motor puede hacer que este sea susceptible de EMI (nota: no hay un modo sencillo de evaluar su efecto en la inmunidad general del vehículo con motor).

La intensidad de la energía de EM que interfiere puede medirse en voltios por metro (V/m). Cada vehículo a motor puede resistir EMI hasta una intensidad determinada. Esto se denomina "nivel de inmunidad". Cuanto mayor sea el nivel de inmunidad, mayor será la protección. Actualmente, la tecnología es capaz de conseguir al menos un nivel de inmunidad de 20 V/m, lo que proporcionaría una protección útil a partir de las fuentes más comunes de EMI irradiado. Este modelo de vehículo a motor se suministra con un nivel de inmunidad de 20 V/m sin accesorios y sin someterse a modificaciones adicionales.

2.2 Transporte del scooter

Apague el scooter con la llave antes de transportarlo o moverlo. El peso del chasis y de la columna de dirección es de 49,5 kg (con baterías) o de 35,9 kg (sin baterías). Es muy pesada para transportarla. Transporte el chasis y la columna de dirección hasta el lugar deseado con la ayuda de 2 personas. Sostenga el armazón por el chasis, y no por los parachoques o piezas de plástico. Sosténgalo sólo por las piezas fijas del armazón.

El mejor modo de transportar el scooter es utilizando su punto muerto. Coloque el scooter en punto muerto y hágalo rodar hasta el lugar deseado.



Si no es posible o se encuentra solo, transporte el scooter siguiendo los pasos que se indican a continuación:

1. Apague el scooter.
2. Extraiga las piezas desmontables (asiento, alojamiento de la batería, cesta para la compra).
3. Guarde las piezas desmontables en un lugar seguro.
4. Desmonte el chasis delantero y trasero.

2.3 Montaje y desmontaje del scooter

⚠ ADVERTENCIA: Riesgo de lesiones: asegúrese de que todas las piezas están correctamente montadas.

⚠ ADVERTENCIA: Peligro de lesiones: solo el personal cualificado puede montar y desmontar del scooter (por ejemplo, un distribuidor especializado).

⚠ ADVERTENCIA: Riesgo de lesiones: tenga cuidado de no cortarse o herirse con los cables.

⚠ ADVERTENCIA: Riesgo de lesiones: antes de desmontar / montar el scooter, apáguelo.

⚠ ADVERTENCIA: Riesgo de lesiones: Fije correctamente el pomo de estrella de la columna de dirección una vez el scooter esté montado.

⚠ PRECAUCIÓN: Peligro de pillarse los dedos: no coloque los dedos entre los componentes del scooter (armazón, respaldo).



ES

El scooter se puede desmontar en 4 partes, el asiento, chasis delantero, chasis trasero y carcasa de baterías, sin herramientas.

Para desmontarlo, siga el procedimiento que se indica a continuación:

- Apague el scooter.
- Compruebe que el scooter esté a la posición de conducción libre (véase el apartado "punto muerto").
- Pliegue el respaldo hacia delante (véase el capítulo «Plegado del respaldo»).
- Quite el asiento (véase el capítulo "Cómo ajustar el asiento").
- Desbloquee la carcasa de las baterías y saque el alojamiento de la batería del scooter (véase el capítulo «Cambio de las baterías»).
- Bloquee las ruedas delanteras empujando la palanca hacia abajo (véase el apartado "bloqueo de las ruedas de dirección").
- Extraiga la cesta para la compra (véase el capítulo «Montaje/extracción de la cesta para la compra»).
- Pliegue la columna de dirección (véase el capítulo «Ajuste de la columna de dirección»).
- Extraiga el chasis delantero y trasero (véase "Montar o extraer el chasis delantero y trasero").

Para montar de nuevo el scooter, siga el procedimiento que se indica a continuación:

- Montar el chasis delantero y trasero (véase "Montar o extraer el chasis delantero y trasero").
- Desplace la columna de dirección hacia arriba (véase el capítulo «Ajuste de la columna de dirección»).
- Monte la cesta para la compra (véase el capítulo «Montaje/extracción de la cesta para la compra»).
- Desbloquee las ruedas delanteras (véase el capítulo «Bloqueo de las ruedas de dirección»).
- Monte el alojamiento de la batería (véase el capítulo «Cambio de las baterías»).
- Monte el asiento (véase el capítulo "Cómo ajustar el asiento").
- Pliegue el respaldo hacia atrás (véase el capítulo «Plegado del respaldo»).
- Coloque la palanca de rueda libre en posición de conducción (véase el apartado "Punto muerto").

2.4 Accionamiento de los frenos

Suelte el joystick para detener el scooter y accionar los frenos normales/frenos electromagnéticos.

2.5 Traslado al scooter y desde este

1. Aparque el scooter lo más cerca posible del lugar al que desee transferir la persona.
2. Compruebe que el panel de control (scooter) esté desactivado.
3. Si fuera necesario: Coloque las almohadillas del reposabrazos en el lado por el que desee subirse.
4. Haga el traslado a o desde el asiento del scooter.

2.6 Posición correcta en el scooter

Algunas recomendaciones para un uso cómodo del scooter:

1. Coloque la espalda lo más cerca posible del respaldo.
2. Asegúrese de que la parte superior de las piernas se encuentra en posición horizontal.

2.7 Cómo conducir el scooter

⚠ ADVERTENCIA: Riesgo de quemaduras; tenga cuidado cuando circule por entornos calientes o fríos (luz solar, frío extremo, saunas, etc.) durante un período de tiempo prolongado, ya que podría quemarse al tocar los materiales de la silla de ruedas.

⚠ ADVERTENCIA: Riesgo por ajustes peligrosos; utilice únicamente las funciones de conducción indicadas en este manual.

2.7.1 Cómo preparar el scooter para utilizarlo

Cuando utilice el scooter por primera vez, asegúrese de empezar sobre un terreno plano. Todas las ruedas deben estar en contacto con el suelo.

1. Antes del primer uso, recargue las baterías completamente.
2. Asegúrese de que el motor esté en marcha.
3. Coloque la unidad de la dirección en la posición (ángulo) que le resulte más cómoda y asegúrese de que se ha fijado correctamente.
4. Compruebe que el asiento se ha bloqueado en la posición de conducción.
5. Siéntese en el asiento y compruebe que los dos almohadillas del reposabrazos estén en su posición para poder apoyar los brazos.
6. Introduzca la llave en el contacto y gírela hacia el sentido de las agujas del reloj, espere al menos 3 segundos antes de presionar la palanca de velocidad. Sinó, tendrá una alarma de "protección de retardo".
7. Compruebe si el indicador de batería indica una cantidad suficiente de energía para el trayecto. Si no tiene suficiente capacidad, recargue las baterías antes de salir.

A continuación, ponga el interruptor de velocidad del mando del operador en la posición mínima. El scooter está listo para utilizarse. Utilice una velocidad superior únicamente cuando esté seguro de que puede utilizar y controlar el scooter fácilmente.

Antes de utilizar el scooter en zonas concurridas o potencialmente peligrosas, familiarícese con el funcionamiento del vehículo. Practique en una zona abierta y extensa como, por ejemplo, un parque.

2.7.2 Manejo tras el uso

Antes de abandonar el scooter, asegúrese de que las cuatro ruedas toquen el suelo simultáneamente.

A continuación, gire la llave a la posición "OFF" (el indicador de carga se apagará) para apagar la luz integrada.

2.7.3 Cómo estacionar el scooter

Cuando haya apagado el scooter, no se puede enviar ningún comando al sistema de conducción. No podrá desactivar los frenos electromagnéticos antes de encender de nuevo el scooter. Estacione siempre el scooter en lugares bien protegidos y que sean visibles.

Al estacionar su scooter, asegúrese de aparcarlo en un terreno llano.

2.7.4 El primer viaje

⚠ ADVERTENCIA: Controle el scooter: acostúmbrese al comportamiento de la scooter mientras circula.

⚠ ADVERTENCIA: Controle el scooter: no utilice simultáneamente ambos lados de la palanca de velocidad. Podría perder el control del scooter.

⚠ ADVERTENCIA: Controle el scooter; riesgo de lesiones: no ajuste la velocidad mientras circule.

- Conducción

Cuando esté sentado en su motocicleta y la haya arrancado siguiendo las instrucciones anteriores, sujete las empuñaduras con ambas manos y utilice los dedos para tirar de la palanca de velocidad en la dirección que desee, es decir:

TIRAR CON LA MANO DERECHA
TIRAR CON LA MANO IZQUIERDA

=MOVIMIENTO HACIA DELANTE
= MOVIMIENTO HACIA ATRÁS

Cuando utilice el scooter en interiores, no circule a la máxima velocidad.

La palanca de velocidad le permite controlar la velocidad del scooter hasta su máxima velocidad. Cuanto más se aprieta la palanca de velocidad, más rápido el scooter irá.

- Conducción por la calzada

Asegúrese de que el interruptor del limitador se encuentra en la velocidad más baja cuando utilice el scooter en la calzada. La velocidad máxima permitida para conducir sobre la calzada dependerá de cada país. Compruebe la ley de tráfico del país correspondiente.

- Frenado

Para frenar, suelte la palanca de conducción/velocidad, con lo que volverá a la posición neutra (punto muerto) y la velocidad del scooter se irá reduciendo hasta que se detenga totalmente con suavidad. Practique la marcha y el frenado hasta que se acostumbre al scooter. Tiene que ser capaz de estimar cómo reaccionará el scooter cuando conduzca o frene.

No apague el scooter mientras la esté conduciendo, ya que esto provocaría una parada de emergencia y podría sufrir un accidente o daños. La distancia de parada variará en función de si utiliza la velocidad hacia delante/hacia atrás. Por lo tanto, comience a frenar lo antes posible.

- Conducción en esquinas y curvas

⚠ ADVERTENCIA: Riesgo de vuelco; reduzca la velocidad antes de entrar en una curva o girar una esquina.

⚠ ADVERTENCIA: Riesgo de aplastamiento: mantenga siempre una distancia adecuada con respecto a las esquinas y obstáculos.

⚠ ADVERTENCIA: Riesgo de vuelco: no conduzca el vehículo en zigzag ni haga giros imprevisibles.

En las curvas y esquinas, utilice las dos manos para girar el manillar en la dirección que desee tomar. Las ruedas delanteras girarán en la dirección correspondiente y el scooter se dirigirá en la nueva dirección. Es muy importante comprobar que haya suficiente espacio para girar en curvas y esquinas. Acérquese a los pasajes estrechos en una curva ancha para que pueda entrar por la parte más estrecha de frente y lo más recto posible. No olvide que la mayoría de veces la parte trasera del scooter será más ancha que la parte delantera.

No entre en curvas ni gire esquinas diagonalmente. Si intenta girar la esquina en diagonal, las ruedas traseras pueden encontrarse con obstáculos y el scooter puede desestabilizarse.

2.7.5 Movimiento hacia atrás

⚠ ADVERTENCIA: Controle el scooter: acostúmbrese al comportamiento de la scooter mientras circula.

⚠ ADVERTENCIA: Controle su velocidad; retroceda siempre lo más lentamente posible.

⚠ ADVERTENCIA: Riesgo de choques; mire siempre hacia atrás cuando retroceda.

⚠ ADVERTENCIA: Riesgo de lesiones: asegúrese de que no hay personas ni objetos detrás del scooter cuando circule marcha atrás.

La conducción hacia atrás requiere mucha concentración y cuidado (ACCIONAMIENTO HACIA LA IZQUIERDA). Esto explica por qué hemos reducido considerablemente la velocidad del movimiento de retroceso en comparación con la conducción hacia adelante. No obstante, le recomendamos que reduzca la velocidad al mínimo cuando circule marcha atrás.

No olvide que la dirección funciona al revés cuando se circula marcha atrás, y que el scooter girará directamente en el sentido indicado.

Cuando se conduce el scooter marcha atrás, emite un sonido.

2.7.6 Pendientes ascendentes

⚠ ADVERTENCIA: Controle el scooter: acostúmbrese al comportamiento del scooter.

⚠ ADVERTENCIA: Controle el scooter: no ponga la scooter en punto muerto en pendientes.

⚠ ADVERTENCIA: Controle su velocidad; desplácese por las pendientes con la rapidez posible.

⚠ ADVERTENCIA: Riesgo de vuelco; no supere el grado máximo de pendiente para la estabilidad estática en pendientes ascendentes (consulte la sección "Especificaciones técnicas").

⚠ ADVERTENCIA: No retroceda nunca en pendientes ascendentes.

Acérquese siempre a las pendientes en posición frontal y, para evitar vuelcos, compruebe que las cuatro ruedas estén en contacto con el suelo en todo momento (rampas, vías de acceso, etc.). Inclínese hacia delante cuando esté subiendo una pendiente inclinada. El scooter está propulsada por un diferencial. Por lo tanto, ambas ruedas de tracción deben mantenerse en contacto con el suelo en todo momento. Si una de las ruedas deja de estar en contacto con el suelo, un dispositivo de seguridad desconectará la alimentación eléctrica de transmisión a las ruedas, lo que detendrá el scooter.

Si suelta el acelerador en una pendiente y se detiene, el freno del motor impedirá que el scooter ruede hacia atrás. En cuanto el acelerador vuelva a la posición de punto muerto, se activará el freno del motor.

Para reanudar la conducción en la pendiente ascendente, tire al máximo de la palanca de velocidad para garantizar que haya potencia suficiente. De esta forma, el scooter ascenderá la pendiente lentamente.

ES

Si el scooter no puede subir, incremente el control de velocidad y vuélvalo a intentar.

Cuando conduzca en una pendiente, es posible que el indicador de batería suba y baje. Se trata de una situación normal; no es motivo de preocupación.

2.7.7 Pendientes descendentes

⚠ ADVERTENCIA: Controle el scooter: acostúmbrese al comportamiento del scooter.

⚠ ADVERTENCIA: Controle el scooter: no ponga la scooter en punto muerto en pendientes.

⚠ ADVERTENCIA: Controle su velocidad; desplácese por las pendientes con la mayor lentitud posible.

⚠ ADVERTENCIA: Riesgo de vuelco; evite las curvas muy cerradas.

⚠ ADVERTENCIA: Riesgo de vuelco; no supere el grado máximo de pendiente para la estabilidad estática en pendientes descendentes (consulte la sección "Especificaciones técnicas").

Acérquese a las pendientes descendentes siempre en posición frontal. Si se acerca oblicuamente, puede ser que no todas las ruedas permanezcan en contacto con el suelo (peligro de vuelco). Si una de las ruedas traseras no está en contacto con el suelo, se desconectará la transmisión de alimentación y se detendrá el scooter.

El peso del scooter aumentará la velocidad de bajada. Disminuya el control de velocidad y ajuste la velocidad a las condiciones.

Evite las curvas cerradas en pendientes descendentes. El peso del scooter puede provocar que un lado de la misma se levante o incluso que se vuelque en curvas.

2.8 Conducción del scooter en rampas

⚠ ADVERTENCIA: Riesgo de lesiones; no supere la carga máxima de las rampas.

⚠ ADVERTENCIA: Riesgo de lesiones: elija las rampas adecuadas para evitar que se produzcan lesiones o daños.

⚠ ADVERTENCIA: Riesgo de lesiones: en caso de que un acompañante le empuje, tenga en cuenta que el peso elevado del scooter eléctrica.

⚠ ADVERTENCIA: Riesgo de lesiones; asegúrese de que la altura de la rueda sea suficiente para pasar por la rampa. El armazón del scooter no debe tocar las rampas.

Si desea utilizar rampas para sobrepasar un obstáculo o subir el scooter al vehículo, tenga en cuenta lo siguiente:

1. Pregunte al fabricante cuál es la carga máxima de las rampas.
2. Conduzca en rampas a la menor velocidad posible.
3. Puede bloquear las ruedas delanteras para que el scooter solo vaya en línea recta (consulte el capítulo «Bloqueo de las ruedas de dirección»).
4. Consulte las instrucciones en el capítulo "el primer viaje".

2.9 Conducción del scooter sobre escalones

Es posible conducir el scooter sobre escalones de 50 mm. Arranque a 500 mm del escalon.



ES

2.10 Mando del operador

- Active la llave de encendido/apagado ② (sentido de las agujas del reloj), espere al menos 3 segundos antes de accionar la palanca de velocidad. En caso contrario, se accionaría la alarma de “protección de retardo”.
- El indicador de nivel de la batería ④ se encenderá y mostrará el nivel actual de las baterías.
- Ahora, gire el control de velocidad ⑤ hasta alcanzar la velocidad de conducción deseada.
- Agarre las empuñaduras ①.
- Tire de la palanca de conducción ⑦ con los dedos hacia las empuñaduras ① (la palanca derecha para moverse hacia delante y la palanca izquierda para moverse hacia atrás).
- Para que la bocina emita un sonido, pulse el botón correspondiente ③.
- Para encender la luz delantera, pulse el botón correspondiente ⑥.
- Para detener el scooter, suelte la palanca de velocidad ⑦ situada debajo del mando del operador.

Vermeiren es el responsable de los cambios de software. Para realizar cambios en el software, póngase en contacto con Vermeiren.

2.10.1 Venus 4 Sport

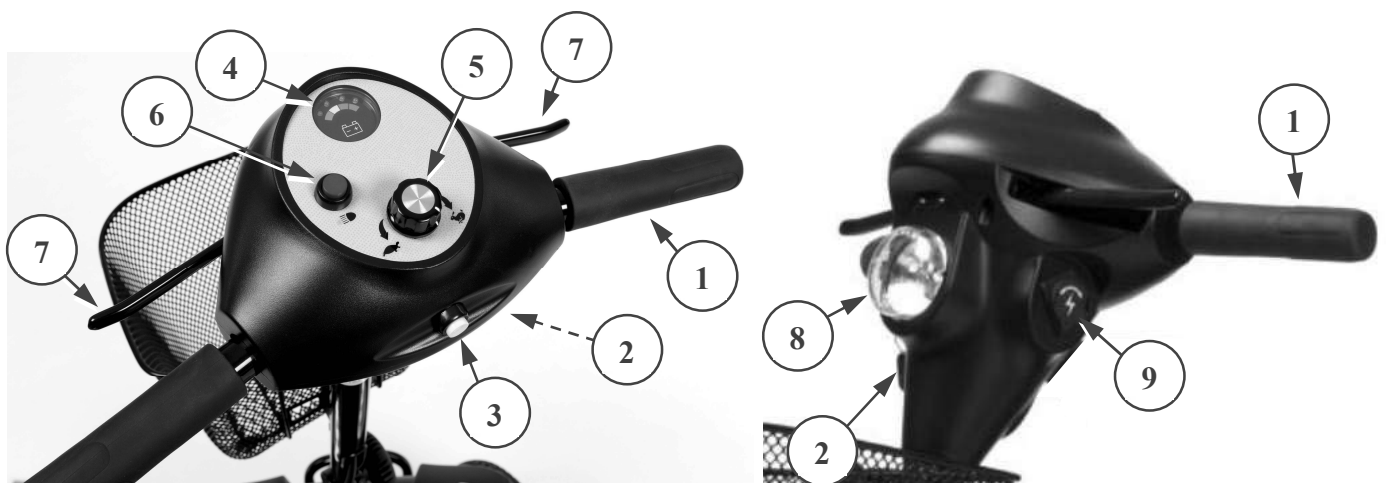

- | | |
|-----------------------------------|---------------------------------------|
| 1. Empuñadura | 6. Botón de la luz delantera |
| 2. Llave de contacto | 7. Palanca de velocidad (acelerador) |
| 3. Bocina | 8. Luz delantera (led) |
| 4. Indicador del nivel de batería | 9. Enchufe del cargador de la batería |
| 5. Cambio de velocidad | |

2.10.2 Venus 4 Sport AIR

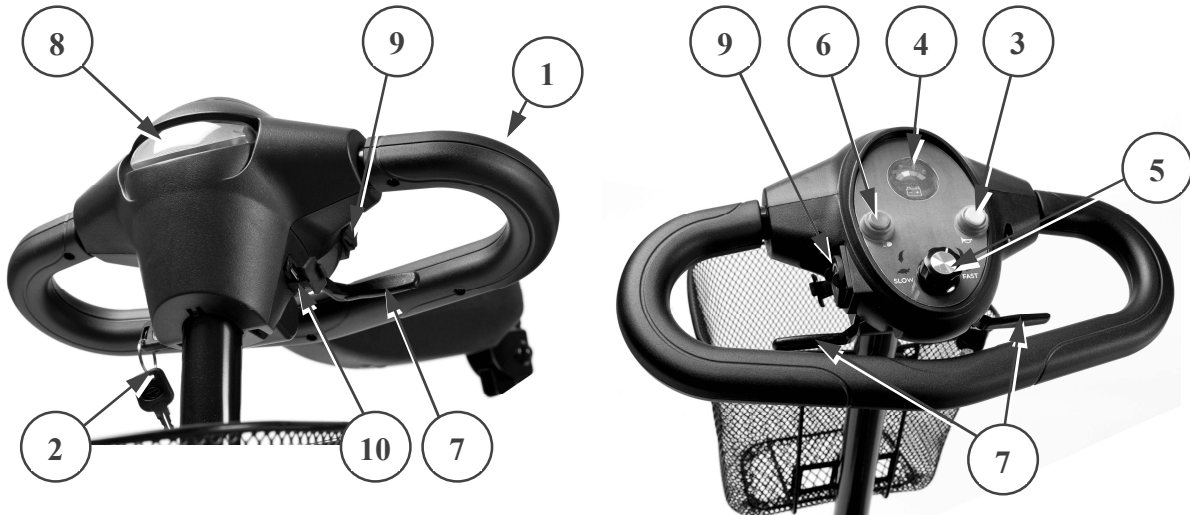

- | | |
|-----------------------------------|---------------------------------------|
| 1. Empuñadura | 7. Palanca de velocidad (acelerador) |
| 2. Llave de contacto | 8. Luz delantera (led) |
| 3. Bocina | 9. Enchufe del cargador de la batería |
| 4. Indicador del nivel de batería | 10. Estación de carga USB |
| 5. Cambio de velocidad | |
| 6. Botón de la luz delantera | |

Su scooter Venus 4 Sport AIR está equipado con un puerto USB (10) con una estación de carga de 5V/1A. Se puede utilizar para cargar pequeños aparatos como el teléfono.

2.11 Punto muerto

⚠ ADVERTENCIA: Controle el scooter: no ponga el scooter en punto muerto mientras la esté conduciendo.

⚠ ADVERTENCIA: Controle el scooter: no ponga el scooter en punto muerto en pendientes. Puede rodar accidentalmente.

⚠ ADVERTENCIA: Riesgo de lesiones: no levante el scooter del suelo si no ha detenido el motor/engranajes para evitar el recalentamiento del motor.

El scooter dispone de un dispositivo de movimiento libre al que puede acceder y operar el acompañante o el usuario cuando no esté sentado en el scooter. Solo debe utilizar el scooter en punto muerto para transportarlo o ponerlo fuera de peligro. Coloque el scooter en punto muerto con la palanca de parada del motor ① situada en la parte posterior de la scooter.

- Conducción
 1. Empuje hacia abajo la palanca de parada del motor ① para poner el scooter en modo de conducción. El motor y los engranajes se volverán a conectar.
 2. Encienda la llave de encendido/apagado.
 3. Ahora es posible la conducción controlada electrónicamente.
- Punto muerto
 1. Apague la llave de encendido/apagado.
 2. Levante la palanca de parada del motor ① para poner el scooter en punto muerto. El motor y los engranajes se separan.
 3. Así se puede empujar el scooter sin la conducción electrónica.



2.12 Transporte en coche

⚠ PELIGRO: Riesgo de lesiones: el scooter no se ha diseñado para su uso como asiento en un automóvil.

⚠ ADVERTENCIA: Riesgo de lesiones: retire todas las piezas desmontables antes de transportarlo.

⚠ ADVERTENCIA: Riesgo de lesiones: durante el transporte, asegúrese de que no haya personas ni objetos debajo del scooter, en la base del reposapiés o en el asiento.

⚠ ADVERTENCIA: Riesgo de lesiones: asegúrese de que el scooter está bien fijado para evitar cualquier daño a los pasajeros en caso de colisión o frenada brusca.

⚠ ADVERTENCIA: Peligro de pillarse los dedos: no coloque los dedos entre los componentes del scooter.

La mejor forma de transportar el scooter completamente montada en el coche es conducirlo al interior del coche con rampas.

Si no tiene experiencia en la conducción del scooter con rampas, también puede ponerla en punto muerto y empujarla para introducirla en el coche con las rampas.

Coloque el armazón del scooter de un modo seguro en el vehículo.

Si el scooter no cabe en el coche, también puede transportarlo siguiendo estos pasos:

1. Retire todas las piezas desmontables antes de transportarla (asiento + respaldo, alojamiento de la batería, cesta para la compra, chasis trasero y delantero).
2. Guarde las piezas desmontables en un lugar seguro.
3. Pliegue la unidad de la dirección con el ajuste angular.
4. Coloque las piezas separadas en el coche y fíjelas de forma segura en el vehículo si fuera necesario.

2.13 Desconexión automática de la alimentación

Para evitar que la batería se agote de manera accidental, el scooter dispone de un equipo de desconexión automática de la alimentación. Si el scooter está conectada, una vez transcurridos diez minutos sin actividad, se apagará automáticamente (oírás un sonido de aviso, la luz roja LED no estará encendida y su scooter no reaccionará). Cuando se produzca esta situación, simplemente apague el scooter y enciéndala de nuevo. De este modo, ya estará lista para su uso.

2.14 Carga de las baterías

⚠ ADVERTENCIA: Riesgo de lesiones: antes de comenzar la carga, saque la llave.

⚠ ADVERTENCIA: Riesgo de incendio: durante la carga, mantenga la batería alejada de objetos inflamables, ya que podría producirse un incendio en la batería.

⚠ ADVERTENCIA: Riesgo de electrocución: durante la carga, no conecte ni desconecte el enchufe o el cable con las manos mojadas.

Recargue completamente la batería nueva antes del primer uso.

Los diodos luminosos (LED) integrados en la unidad de la dirección indican la energía restante en las baterías. Si el cargador de la batería está conectado y no hay ningún indicador LED encendido, inspeccione el fusible. Si el LED rojo no se ilumina, el cargador está defectuoso; póngase en contacto con su distribuidor especializado.

Recargue las baterías a diario en un lugar bien ventilado; no la exponga directamente a la luz solar. No cargue la batería en lugares con humedad, ni debajo de la lluvia o del rocío. Si no lo hace y continúa conduciendo, el rendimiento del scooter disminuirá muy significativamente (pendientes ascendentes, esquinas, faros atenuados). Si también ignora estas señales, el scooter se apagará. Ahora deberá recargar inmediatamente el scooter con el cargador de baterías adjunto. Asegúrese de recargar la batería completamente cada vez.

Tras recargar o sustituir una nueva batería, conduzca el vehículo durante 2-3 minutos para asegurarse de que cuenta con la suficiente capacidad.

La capacidad de la batería variará en función de cómo conduzca el scooter (arranque, parada, subida de pendientes y uso en terreno desigual frecuentes) y esta se consumirá más rápido. En invierno, es posible que la batería responda más despacio y que su autonomía sea menor.

Le rogamos que tenga también en cuenta las instrucciones de funcionamiento adjuntas.

Principal	230V ~ / 50-60 Hz / 270 W máx.
Secundaria	24 V --- / 2A máx.
Cap. máx. batería	20 Ah
Carga	Carga de un 80% de la capacidad en 8 horas

ES

1 = Enchufe del cargador de la batería



Método 1: Cargar dentro del scooter:

1. Coloque la llave en OFF y sáquela.
2. Abra la cubierta protectora del enchufe de carga ①.
3. Introduzca la clavija del cargador en el enchufe de carga del scooter.

Método 2: Cargar fuera del scooter:

1. Coloque la llave en OFF y sáquela.
2. Retire del scooter la carcasa de baterías por el asa.
3. Introduzca la clavija del cargador en el enchufe de carga de la carcasa de la batería ①.

4. Introduzca la clavija de alimentación del cargador en la toma de corriente. Cambie el cargador a la posición ON (algunos modelos no tienen interruptor ON/OFF; con estos modelos, el dispositivo de carga comienza a funcionar automáticamente cuando se introduce el cable de alimentación).
5. Ahora, el cargador comenzará a cargar y el LED (rojo y naranja) se iluminará, lo que indica que está cargando. No es posible poner en marcha o conducir el scooter mientras se esté cargando, porque se activará una función que prohíbe su funcionamiento.
6. Una vez haya finalizado la carga, el LED (naranja) pasará a ser verde; de este modo, se indicará que la carga ha finalizado. La duración de la carga es de aproximadamente 6 horas. Para asegurar un rendimiento óptimo, se recomienda una carga de 10 horas. No obstante, no recomendamos una carga superior a 24 horas consecutivas.
7. En primer lugar, apague el cargador (si no hay interruptor ON/OFF, desconecte la clavija de alimentación).
8. Saque el cargador de la toma de corriente.
9. Saque la clavija del cargador del enchufe de carga del scooter. El scooter está ya listo para utilizarse.
 - Cargue las baterías del scooter exactamente tal y como se ha descrito anteriormente. Si carga las baterías demasiado pronto, poco a poco perderán capacidad y, por lo tanto, la distancia que puede recorrer el scooter disminuirá.
 - El fabricante no asume ninguna responsabilidad por los daños derivados de cargas incorrectas.
 - Emplee sólo baterías originales. No aceptamos responsabilidad alguna por daños causados al usar baterías no suministradas por nosotros.
 - Las baterías no se deben someter a temperaturas inferiores a los -10 °C ni superiores a los 50 °C.
 - Al abrir las baterías, se anula cualquier responsabilidad del fabricante, así como cualquier reclamación.
 - Tras la carga, no deje el enchufe del cargador conectado a el scooter, ya que podría consumir la energía del scooter y reducir temporalmente su autonomía.

Aunque no vaya a usar el scooter durante un período de tiempo prolongado, de vez en cuando, deberá conectarlo al cargador de baterías para recargar las y mantener el scooter lista para funcionar.

- Si las baterías no se usan durante un período largo de tiempo, se descargan solas lentamente (descarga profunda). En estos casos es imposible recargar las con el cargador de baterías suministrado. Incluso cuando no se usen las baterías, se deben cargar como mínimo cada 4-8 semanas (dependiendo de la información del indicador de carga).
- Tenga en cuenta que si se recargan las baterías con demasiada frecuencia, perderán su capacidad de forma irreversible.
- Emplee solo el cargador de baterías suministrado, no utilice ningún otro equipo de carga.
- El fabricante no asume ninguna responsabilidad por los daños derivados de cargas inadecuadas.
- Nunca se debe interrumpir el ciclo de carga. El cargador tiene un indicador que muestra cuándo ha finalizado dicho ciclo.
- No cargue ningún otro equipo eléctrico con el cargador de baterías o con la batería del scooter.

2.15 Indicador de batería

El indicador de batería de la columna de dirección utiliza un código de color para indicar la carga aproximada restante de las baterías. El color verde indica una capacidad de 40~100 %; el color amarillo indica una carga baja de 10~30 % y el color rojo indica que es necesario efectuar una recarga de inmediato.

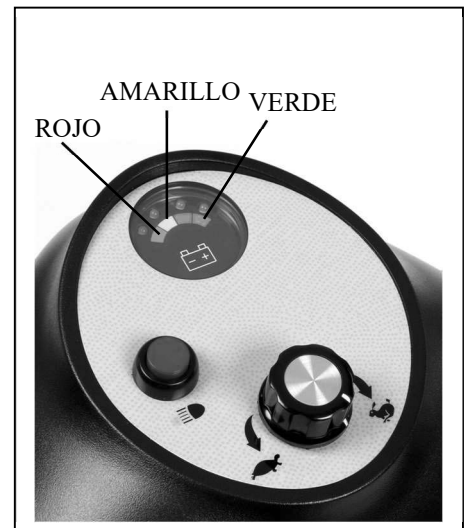

ES

3 Instalación y ajuste

Este capítulo contiene instrucciones destinadas al usuario y a los distribuidores especializados.

Para encontrar un centro de servicio o un distribuidor especializado cerca de usted, póngase en contacto con el centro Vermeiren más próximo. Puede encontrar una lista con los centros Vermeiren en la última página.

⚠ ADVERTENCIA: Riesgo por ajustes peligrosos; utilice únicamente los ajustes indicados en este manual.

⚠ ADVERTENCIA: Riesgo de vuelco: realizar ajustes distintos a los permitidos en el scooter puede afectar a su estabilidad (inclinación hacia atrás o hacia los lados).

3.1 Herramientas

Para montar la motocicleta no son necesarias herramientas.

3.2 Forma de suministro

El scooter se entrega con:

- 1 armazón con reposabrazos, unidad de la dirección, ruedas delanteras y traseras, antivuelco
- Base del reposapiés
- Asiento + respaldo
- Baterías, Motor
- Cargador de la batería
- Cesta para la compra
- Manual

3.3 Montar o extraer el chasis delantero y trasero

⚠ ADVERTENCIA: Riesgo de lesiones: tenga cuidado de no pillarse los dedos o las manos entre el armazón.

⚠ PRECAUCIÓN: Riesgo de lesiones: compruebe que tanto el armazón delantero como el trasero se fijen correctamente.

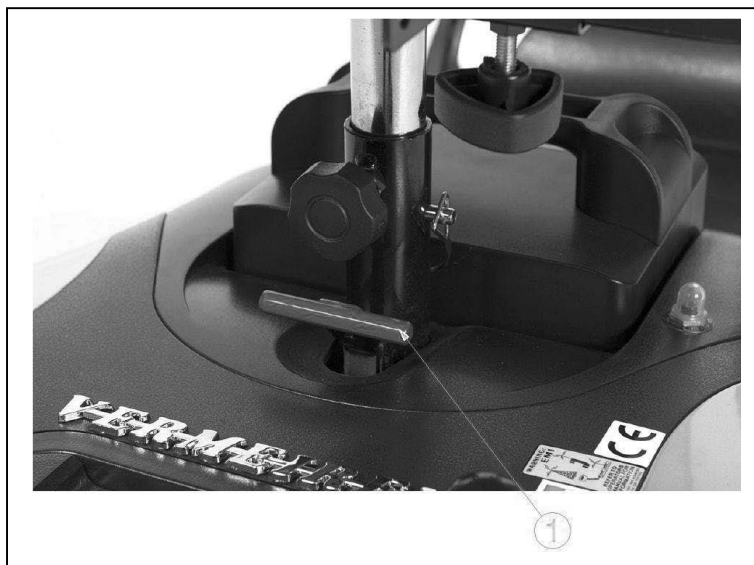

Montaje del chasis:

1. Coloque el chasis trasero con las partes electrónicas mirando hacia arriba. Verá unos ganchos naranjas.
2. Sujete la palanca roja ① situada en el chasis delantero. En el chasis delantero hay unas marcas naranjas.
3. Monte el chasis delantero ① con el trasero ② encajando las marcas naranjas con los ganchos naranjas.
4. Coloque el chasis trasero hacia el chasis delantero hasta que oiga un click.
5. Asegúrese que el chasis delantero ① y el chasis trasero ② están bien fijados y no pueden rotar o moverse.

Extracción del chasis trasero:

1. Tire de la palanca roja ① hacia arriba.

2. Tire del chasis delantero hacia arriba.
3. Coloque las asas del chasis trasero hacia el suelo de modo que las partes electrónicas miren hacia abajo.
4. Las marcas del chasis delantero tienen bordes planos. Estos bordes son paralelos con los bordes de los ganchos del chasis trasero. Levante el chasis delantero y fácilmente lo podrá extraer del chasis trasero.

3.4 Ajuste del ángulo de la columna de dirección

Es posible ajustar la unidad de la dirección en ángulos diferentes para adaptarse a las necesidades de cada conductor.

- ⚠ ADVERTENCIA: Riesgo de lesiones: no realice nunca ajustes del ángulo mientras circule.**
- ⚠ ADVERTENCIA: Riesgo de lesiones: antes de ajustar el ángulo de la columna de la dirección, apague el scooter.**
- ⚠ ADVERTENCIA: Riesgo de lesiones: No apoye todo el cuerpo en la unidad de dirección.**
- ⚠ PRECAUCIÓN: Riesgo de lesiones: Agarre la columna de dirección antes de aflojar el pomo de estrella.**



1. Afloje el pomo de estrella ①.
2. Ajuste la unidad de la dirección en la posición deseada.
3. Apriete el pomo de estrella ① para fijar la unidad de la dirección.

3.5 Montaje / extracción de la cesta para la compra

Montaje la cesta para la compra:

1. Sujete la cesta para la compra.
2. Monte la cesta para la compra colocando los orificios en los ganchos de la placa de ajuste.
3. Compruebe que la cesta para la compra se haya montado correctamente.

Extracción de la cesta para la compra:

1. Sujete la cesta para la compra.
2. Tire de la cesta para la compra hacia arriba hasta que salga de los ganchos de la placa de ajuste.

3.6 Ajuste del asiento

- ⚠ ADVERTENCIA: Riesgo de lesiones; no realice nunca ajustes mientras circule.**
- ⚠ ADVERTENCIA: Riesgo de lesiones: asegúrese de que el asiento quede bloqueado de modo seguro.**

Retire el asiento (Fig. A)

1. Tire de la palanca del asiento ① hacia arriba.
2. Gire un poco el asiento ② y levántelo fuera de la barra de ajuste ③.
3. Suelte la palanca del asiento ①.

Cómo fijar el asiento en su posición (Fig. A)

1. Tire de la palanca del asiento ① hacia arriba.
2. Coloque el asiento ② en la barra de ajuste ③, y a la vez mantenga la palanca de asiento ① accionada.
3. Suelte la palanca del asiento ①.
4. Compruebe que el asiento ② esté bien sujeto.

Asiento giratorio (Fig. A)

1. Tire de la palanca del asiento ① hacia arriba.
2. Gire el asiento ② hacia la dirección deseada (el asiento puede bloquearse en una posición de 45° a intervalos).
3. Suelte la palanca del asiento ①.
4. Compruebe que el asiento ② esté bien sujeto.

Fig. A



Ajuste de la altura del asiento (Fig. B)

El asiento se puede ajustar a 2 alturas diferentes (incrementos: 50 mm).

1. Extraiga el asiento ③ de la barra de ajuste.
2. Afloje el pomo de estrella ② un poco.
3. Saque el perno de seguridad ①.
4. Mueva la barra de ajuste ③ hacia arriba / abajo en el receptor, y colóquelos en una altura de asiento cómoda.
5. Vuelva a colocar el perno de seguridad ①.
6. Apriete el pomo de estrella ② y compruebe que la silla se mueve menos que anteriormente.
7. Sustituya el asiento en la barra de ajuste ③.
8. Compruebe que el asiento se ha bloqueado correctamente.

Fig. B

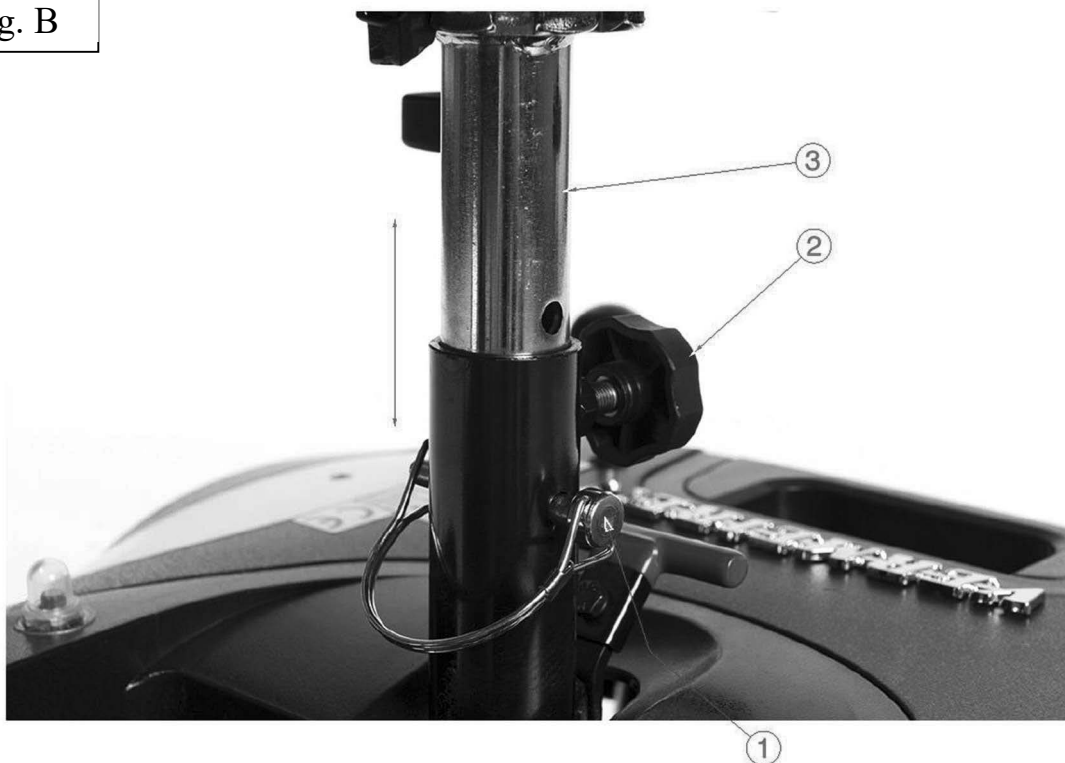

3.7 Plegado del respaldo



⚠ ADVERTENCIA: Riesgo de lesiones; no realice nunca ajustes mientras circule.

⚠ ADVERTENCIA: Riesgo de lesiones; tenga cuidado de no pillarse los dedos en la parte trasera del respaldo al tirar del respaldo en posición vertical. consulte la etiqueta:



Empuje el respaldo hacia delante para plegarlo hacia delante. Tire del respaldo hacia atrás para colocar el respaldo en posición vertical.

ES

3.8 Ajuste de los reposabrazos

⚠ PRECAUCIÓN: Riesgo de vuelco; asegúrese de que los reposabrazos estén situados simétricamente en ambos lados.

⚠ PRECAUCIÓN: Riesgo de lesiones: monte el tubo interior siempre con una distancia de seguridad de 50 mm en el tubo exterior.

El reposabrazos se puede ajustar en anchura.

1. Afloje el pomo de estrella ① de la parte trasera del scooter.
2. Agarre el tubo cuadrado interior.
3. Mueva este tubo para ajustar el reposabrazos ② hasta la anchura deseada (rango: 100 mm cada lado; sin intervalos).
4. Vuelva a apretar el pomo de estrella ①.
5. Compruebe que el reposabrazos esté bien fijado.

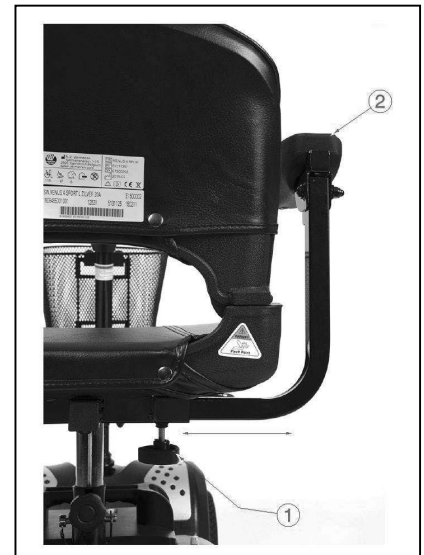

3.9 Bloqueo de las ruedas de dirección

⚠ PRECAUCIÓN: Riesgo de lesiones; coloque las ruedas de dirección nuevamente en la posición de desbloqueo siempre que desee conducir con el scooter.

Al colocar el scooter completamente montada en el coche, puede bloquear las ruedas de dirección.

1. Empuje la palanca ① hacia abajo.

Siempre que desee conducir con el scooter, **DEBE** primero desbloquear las ruedas de dirección.

1. Tire de la palanca ① hacia arriba.
2. Ya puede girar las ruedas de dirección.



3.10 Cambio de los neumáticos

- ⚠ PRECAUCIÓN: Antes de retirar el neumático, deshínchelo completamente.**
- ⚠ PRECAUCIÓN: Riesgo de lesiones; la llanta puede dañarse si no se maneja correctamente.**

Si desea cambiar los neumáticos o las cámaras, deberá tener en cuenta lo siguiente:

Antes de quitar una rueda debe sacarse todo el aire de ella y colocar un desmontable entre la rueda y la llanta. Empuje el desmontador hacia abajo lentamente y con cuidado. Así se pasará el neumático por el borde de la llanta. Mueva el desmontador de neumáticos por la llanta y saldrá el neumático. A continuación, retire cuidadosamente el neumático de la llanta y, luego, la cámara.

Antes de insertar la nueva cámara, tenga en cuenta lo siguiente:

Compruebe que no haya cuerpos extraños en el fondo de la llanta ni la superficie del neumático y límpielos si es necesario. Compruebe el estado del fondo de la llanta, en especial alrededor de la válvula. Use únicamente piezas de repuesto originales. No se ofrecerá responsabilidad alguna si piezas de repuesto no originales causan daños. Póngase en contacto con su distribuidor especializado.

Montaje:

- ⚠ ADVERTENCIA: Riesgo de lesiones; compruebe que la presión sea correcta.**
- ⚠ PRECAUCIÓN: Riesgo de lesiones; compruebe que no haya objetos ni partes del cuerpo atrapadas entre el neumático y la llanta al montar un neumático.**



Ponga la cámara desinchada alrededor del centro de la llanta. Compruebe que la válvula salga por el orificio de la válvula de la llanta.



Presione el neumático sobre la llanta, empezando por detrás de la válvula. Hínche la cámara ligeramente hasta que empiece a redondearse y colóquela dentro del neumático.



Si la cámara cabe bien dentro del neumático sin pliegues (si hubiera pliegues, deshínchela un poco), la parte superior del neumático puede presionarse ligeramente en la llanta con ambas manos, empezando por la válvula.

Compruebe por todos lados que la cámara no esté atrapada entre la llanta y el borde del neumático. Empuje ligeramente la válvula hacia adentro y tire de ella hacia afuera para garantizar que el neumático quede bien colocado alrededor de la válvula.

Para comprobar que la rueda esté bien colocada, inicialmente solo hínchela lo suficiente para que se pueda presionar hacia dentro con los pulgares. Si las líneas de comprobación son equidistantes del borde de la llanta en ambos lados del neumático, el neumático está bien centrado. Si no es ese el caso, deshínche el neumático y repita el proceso. A continuación, el neumático puede hincharse hasta la presión de funcionamiento total (tenga en cuenta el máximo) y puede volver a poner el capuchón de la válvula.

Solo un experto puede garantizar un montaje correcto. Si nuestro distribuidor especializado no realiza todo el montaje, se invalida la garantía.

Cuando hinche las ruedas, compruebe siempre que la presión sea la correcta. La presión correcta se indica en la pared de los neumáticos.

Utilice solo equipos de hinchado que cumplan las regulaciones e indiquen la presión en bar. No aceptamos responsabilidad alguna por daños causados al usar equipos de inflado no suministradas por el fabricante.

3.11 Fusibles térmicos



Con el fin de proteger el motor de una posible sobrecarga, el scooter cuenta con un mecanismo de seguridad térmica ① en la parte derecha del alojamiento de la batería. El fusible térmico parará el motor automáticamente para evitar el recalentamiento, el deterioro rápido o las averías. Puede acceder al dispositivo térmico de seguridad a través de un orificio situado en la parte posterior de la cubierta sintética.

El dispositivo térmico de seguridad puede soltarse si sube o baja pendientes que superen el grado de pendiente máximo indicado. Las cargas nominales que superan el máximo permitido también pueden hacer que el dispositivo se suelte. Los valores máximos que no deben superarse están indicados en el capítulo “Especificaciones técnicas”.

Para volver a utilizar el scooter, retire la sobrecarga y espere hasta que se haya enfriado el motor. A continuación, vuelva a introducir el mecanismo térmico de seguridad. Ahora podrá volver a utilizar el scooter.

3.12 Antivuelco

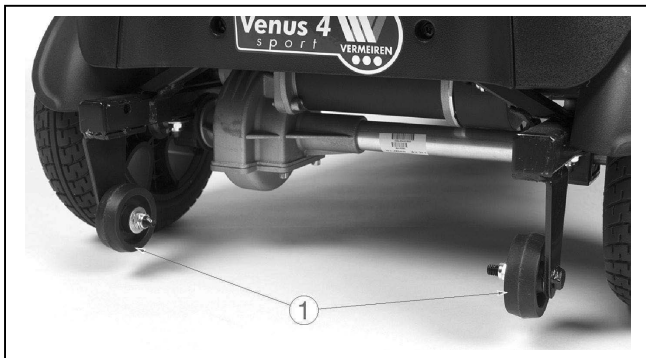

El antivuelco ① está fijado en la parte posterior del armazón del scooter, por lo que no es posible extraerla. Por lo tanto, no es posible retirarlo. El antivuelco está diseñado para su seguridad. Evita que el scooter vuelque hacia atrás cuando supere obstáculos pequeños que NO excedan la altura máxima especificada.

3.13 Cambio de las baterías

⚠ PRECAUCIÓN: Riesgo de quemaduras: no entre en contacto con el ácido de las baterías. Mantenga una buena ventilación del compartimento de las baterías.

Aunque utilice la batería correctamente, es natural que la autonomía de la batería disminuya a lo largo del tiempo, por lo que la duración de la batería será menor en comparación con una batería nueva. Por lo tanto, si la autonomía de la batería se encuentra únicamente al 50% respecto a cuando era nueva, debe sustituirla. Para sustituir las baterías, consulte con su vendedor. Si continúa utilizando la batería antigua una vez llegado el momento de su sustitución, el rendimiento podría verse reducido rápidamente. Sustituya las dos baterías simultáneamente.

Solo personal especializado debería cambiar las baterías. El cableado está situado en el scooter. No intente recolocar el cableado usted mismo. La disposición inadecuada del cableado puede provocar que los cables queden atrapados con la caja de la batería, lo que podría provocar fallos en el sistema electrónico del scooter.

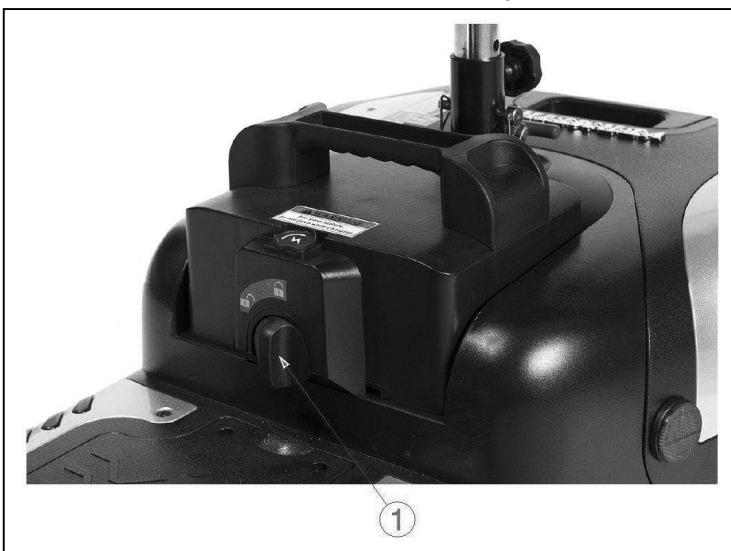

Asegúrese de que los cables de la batería estén conectados a la batería adecuada.

Extraiga la carcasa de la batería:

1. Gire el botón ① hacia el símbolo de desbloqueo. 
2. Extraiga la carcasa de baterías de la scooter.

Monte la carcasa de la batería:

1. Coloque la carcasa de la batería en el scooter.
2. Gire el botón ① hacia el símbolo de bloqueo. 
3. Compruebe que la carcasa de la batería está fijado firmemente en el scooter levantándola cuidadosamente con el asa.

4 Mantenimiento

i Un mantenimiento regular asegura que el scooter permanezca en perfecto estado. Para consultar el manual de mantenimiento, visitar el sitio web de Vermeiren: www.vermeiren.com.

ES **PRECAUCIÓN** Riesgo de lesiones y daños

Cualquier reparación o cambios sólo pueden llevarse a cabo por personal debidamente cualificado y sólo pueden utilizarse piezas de recambio Vermeiren originales.

i La última página de este manual contiene un formulario de registro para que el distribuidor especializado pueda registrar cada mantenimiento.

Antes de cada uso

Inspeccionar visualmente los siguientes puntos:

- Estado de la batería: Cambiar la batería cuando sea necesario, véase § 2.14.
- Estado de las ruedas/los neumáticos: Presión correcta, el perfil, no hay daños.
- Condición general.

Ponerse en contacto con el distribuidor especializado para posibles reparaciones o sustitución de piezas.

Cada mes

Aunque se almacene el scooter durante un periodo de tiempo largo, se deben recargar las baterías cada mes. Para más información, véase § 2.14.

Anualmente o más regularmente

El scooter debe pasar por inspección y mantenimiento realizados por el distribuidor especializado por lo menos una vez al año, o más a menudo. La frecuencia mínima de mantenimiento depende del uso y debe, por tanto, acordarse mutuamente con el distribuidor especializado.

Si está almacenado

Asegurarse de que el scooter se almacena en un entorno seco para evitar el crecimiento de moho o que se dañe la tapicería. Desconectar la batería para evitar que se dañe.

4.1 Limpieza

PRECAUCIÓN Riesgo de daños por humedad

- Mantener el panel de control limpio y protegerlo del agua y la lluvia.
- No utilizar nunca una manguera o un limpiador a alta presión para limpiar el scooter.

Limpiar todas las piezas rígidas del scooter con un paño húmedo (no empapado). Si fuera necesario, utilizar un jabón suave que sea apto para limpiar superficies barnizadas y sintéticas.

La tapicería puede limpiarse con agua templada y jabón suave. No utilizar productos de limpieza abrasivos.

Mantener las ranuras de ventilación del cargador de batería limpias y libres de acumulaciones de polvo. Soplar el polvo y limpiar la carcasa del cargador de batería con un paño ligeramente húmedo si fuera necesario.

4.2 Vida útil prevista

El scooter está diseñado para tener una vida media de 5 años. La vida útil aumentará o disminuirá dependiendo de la frecuencia de uso, las circunstancias de conducción y el mantenimiento.

4.3 Reutilizar

Antes de reutilizar el scooter, desinfectarla, inspeccionarla y hacer que pase por un mantenimiento según las instrucciones en el manual de mantenimiento.

4.4 Fin de vida útil

Al final de la vida útil, deberá desechar el scooter siguiendo las leyes medioambientales de su localidad. Para transportar materiales reciclables del scooter de manera más cómoda, se recomienda desmontarlo primero. Normalmente, las pilas se eliminan aparte.



Service registration form

This product (name):

was inspected (I), serviced (S), repaired (R) or disinfected (D):

By (stamp): Kind of work: I / S / R / D Date:	By (stamp): Kind of work: I / S / R / D Date:	By (stamp): Kind of work: I / S / R / D Date:
By (stamp): Kind of work: I / S / R / D Date:	By (stamp): Kind of work: I / S / R / D Date:	By (stamp): Kind of work: I / S / R / D Date:
By (stamp): Kind of work: I / S / R / D Date:	By (stamp): Kind of work: I / S / R / D Date:	By (stamp): Kind of work: I / S / R / D Date:
By (stamp): Kind of work: I / S / R / D Date:	By (stamp): Kind of work: I / S / R / D Date:	By (stamp): Kind of work: I / S / R / D Date:
By (stamp): Kind of work: I / S / R / D Date:	By (stamp): Kind of work: I / S / R / D Date:	By (stamp): Kind of work: I / S / R / D Date:



Vermeiren GROUP
Vermeirenplein 1 / 15
2920 Kalmthout
BE

sitio web: www.vermeiren.com

Instrucciones destinadas a los distri-buidores especializados

El presente manual de instrucciones es parte integrante del producto y se debe adjuntar a todas las producto que se vendan.

Versión: C, 2020-10

Basic UDI: 5415174 122124Venus 4 Sp 6E

Todos los derechos reservados, incluidos los de la traducción.

Se prohíbe la reproducción total o parcial del presente manual de cualquier forma (impresión, fotocopia, microfilm o cualquier otro procedimiento), así como la edición, copia o distribución empleando sistemas electrónicos, sin el permiso escrito del editor.

© Vermeiren Group 2020