

movinglife[®]

EL MANUAL DEL PROPIETARIO

ATTO



ATTO SPORT
ATTO SPORT MAX

www.movinglife.com

Llegar a saber

OTTO
OTTO SPORT
OTTO SPORT MAX



¡BIENVENIDO!

¡El equipo de Movinglife le da la bienvenida a la familia global de usuarios de ATTO!

La misión de Movinglife es producir productos de alta calidad y brindar continuamente servicios de apoyo que beneficien a los usuarios con movilidad limitada. Fabricados por profesionales basados en experiencias de usuarios reales, los productos ATTO se entregan sabiendo que estas soluciones se convertirán en una extensión de usted y una parte integral de su vida. Como tal, hemos diseñado y fabricado muchos componentes de ATTO con gran atención y cuidado, lo que sabemos que apreciará. Sin embargo, lo instamos a que se comunique con nosotros con cualquier comentario, sugerencia, queja o cumplido. ¡Queremos escucharlo todo! Entonces, registre su ATTO y comparta sus comentarios con nosotros a través del formulario dedicado en nuestro sitio web.

¡Disfruta de tu ATTO!

- **tenga en cuenta que este el manual se refiere a la Línea ATTO de productos, que incluye ATTO, ATTO SPORT, ATTO SPORT MAX y otras soluciones ATTO en funcionamiento. Cuando se haga referencia a características que no aparecen en todos los productos, esto se indicará claramente en los textos del manual.**
- Absténgase de utilizar un scooter de movilidad ATTO hasta que haya leído y comprendido este manual.

REGÍSTRATE AHORA

Visite Movinglife y registre su ATTO. Una vez registrado, pasará a formar parte de la comunidad de Movinglife, recibirá avisos e información de seguridad y será el primero en disfrutar de noticias, actualizaciones y beneficios especiales.

www.movinglife.com/registrars

TABLA DE CONTENIDO

PREFACIO	12
ACERCA DE ESTE MANUAL	14
Propósito del manual del propietario	14
Advertencias y precauciones	15
Usuarios y Técnicos Certificados	15
FONDO	17
Certificación y Cumplimiento	19
Instrucciones de seguridad y uso	21
Usuarios por primera vez	21
General	22
Conducir en Público	23
Curvas cerradas	24
Ángulos de conducción	24
marcha atrás	25
Brazos y piernas	25
Clima	25
Apagado	26
rueda libre	26
Levantamiento	27
Carga	27

Condiciones médicas	27
Dispositivos externos	28
Uso inusual	28
Batería y cargador	28
Modificaciones	29
Limitación de peso	29
Temperatura	30
Etiquetas de seguridad	31
Etiquetas dañadas	34
Etiquetas de cumplimiento y advertencia	34
Información de CEM	34
Interferencia electromagnética (EMI) de Fuentes de ondas de radio	34
ScooterI)	36
Importante	37
Radiación	37
ATONOMÍA	37
Funciones disponibles para ATTO y ATTO SPORT	38
Funciones solo para ATTO SPORT y ATTO SPORT MAX	41
ACTO DE FUNCIONAMIENTO	42
Apertura	43
Instalación de la batería	48
Extracción de la batería	49
Ajuste para máxima comodidad	50

juste de la altonducción	51
Ajuste del ángulo del timón	54
Consola de conducción	55
Botones de encendido/apagado y control de velocidad	55
Panel de visualización	56
Menús (ACT SPORT)	56
Puerto USB	58
Puños de manillar	58
Ajuste de los puños del manillar (ATTO SPORT)	58
Subiendo a ATTO	59
Freno de mango delantero ATTO SPORT	59
bajando atto	60
Conduciendo	60
Activar ATTO	60
Encendido usando el llavero remoto (ATTO SPORT – Opcional)	61
Conducción hacia adelante	61
Conducción inversa	62
Control de crucero (ACT SPORTSolo)	63
Frenado de emergencia	63
Direccion	63
Dirección en un lugar estrecho	64
Dirección en reversa	64

esquinas de giro	67
Plegado (Cierre)	67
Modo Trolley	71
Separación del chasis	72
Elevación de chasis separados	75
Conexión del chasis	75
Funcionamiento de la rueda libre	78
Batería y cargador	79
Cargando la batería	80
Maximización de la vida útil de la batería	80
Pantalla de visualización	81
Modos de visualización	81
Personalización de la acción/pantalla	81
Modos	81
Cambiar entre los modos de acción/visualización y cambiar Ajustes	82
Modos de acción/visualización por orden de aparición	82
Establecer las unidades de información para la velocidad	
ACT DEPORTE/ACT DEPORTE MAX	82
Compatibilidad remota (modos llavero/modos shabat)	
ACT DEPORTE/ACT DEPORTE MAX	82
Activación/Cancelación del control de crucero	
ACT DEPORTE/ACT DEPORTE MAX	83

Vocalización Activación/Cancelación de los Botones del Patinete Eléctrico	83
Establecer el límite de velocidad	
ACT DEPORTE/ACT DEPORTE MAX	84
Apagado automático después de 20 minutos Activación/Cancelación	84
Activación/Cancelación de Vocalización Inversa	84
Visualización de kilometraje de la compra del scooter eléctrico	85
Visualización de la versión de software instalada en el eléctricoScooter	85
Llavero remoto (ATTO SPORT)	86
Manija de elevación de la luz trasera (ATTO SPORT)	87
Carga de la manija de elevación de la luz trasera	87
Códigos de error	88
LEY DE TRANSPORTE	89
SOLUCIÓN DE PROBLEMAS	90
Si su ATTO no funciona	91
ATTO está ENCENDIDO pero no se mueve	91
Problemas de carga	91
MANTENIMIENTO	92
Fusible eléctrico	93
osibles causas de un fusible quemado	93
Reemplazo de un fusible quemado	93
Lubricación	95

Batería	96
Batería y carga	96
Limpieza y Cuidado Corporal	97
Mantenimiento del freno de la empuñadura delantera (ATTO SPORT)	97
Almacenamiento	97
Desecho	98
Piezas de repuesto	98
Accesorios	98
ESPECIFICACIONES	99
Modelo – Scooter de movilidad ATTO	99
Velocidad	99
Peso	99
Capacidad de peso	99
Dimensiones	99
Claridad del piso	99
Motor de tracción delantera	99
Llantas	100
Batería	100
Cargador	100
Controlador	100
Radio de giro	100
Modo de rueda libre	100
Inclinación alta	100

Restricciones de altura	100
Ambiente	101
inflamabilidad	101
Responsabilidad del fabricante	101
Modelo – Scooter de movilidad ATTO SPORT	102
Velocidad	102
Peso	102
Capacidad de peso	102
Dimensiones	102
Claridad del piso	102
Motor de tracción delantera	102
Llantas	102
Batería	103
Rango de operación	103
Cargador	103
Controlador	103
Radio de giro	103
Modo de rueda libre	103
Inclinación alta	103
Restricciones de altura	103
medio ambiente	104
inflamabilidad	104

Responsabilidad del fabricante	104
Modelo – Scooter de movilidad ATTO SPORT MAX	105
Velocidad	105
Peso	105
Capacidad de peso	105
Dimensiones	105
Claridad del piso	105
Motor de tracción delantera	105
Llantas	106
Batería	106
Rango de operación	106
Cargador	106
Controlador	106
Radio de giro	106
Modo de rueda libre	106
Inclinación alta	106
Restricciones de altura	106
Ambiente	107
inflamabilidad	107
Responsabilidad del fabricante	107
INFORMACIÓN DEL CONTACTO	108

PREFACIO

Noticia importante

Este documento se entrega sujeto a las siguientes condiciones y restricciones:

Este Manual del Propietario contiene información propiedad de Movinglife Ltd. Esta información se proporciona únicamente con el fin de ayudar a los usuarios autorizados de los productos de Movinglife Ltd.

Este manual está diseñado para servir como un documento adjunto para los scooters de movilidad ATTO, que incluye el ATTO, el ATTO SPORT y el ATTO SPORT MAX.

- Cualquier referencia al ATTO se refiere tanto al ATTO como al ATTO SPORT.
- Cualquier referencia al ATTO SPORT también es relevante para el ATTO SPORT MAX.

Cuando se haga referencia a una marca específica, se hará constar por su nombre.

Ninguna parte del contenido de este manual puede utilizarse para ningún otro fin, divulgarse a ninguna persona o empresa, ni reproducirse por ningún medio, sin el permiso expreso previo por escrito de Movinglife Ltd.

El texto y los dibujos de este manual tienen únicamente fines ilustrativos y de referencia. Las especificaciones en las que se basan están sujetas a cambios sin previo aviso.

Marcas registradas

ATTO y ATTO SPORT son marcas registradas de Movinglife Ltd.

Otros nombres de empresas, marcas, productos y servicios tienen únicamente fines de identificación y pueden ser marcas comerciales o marcas comerciales registradas de sus respectivos propietarios. Los datos están sujetos a cambios sin previo aviso.

Este producto está cubierto por las patentes de Movinglife Ltd.

▲ CAUTION

La ley federal restringe la venta de este dispositivo por o por orden de un médico.

Indicaciones para el uso

Los scooters de movilidad ATTO de Movinglife componen una línea de scooters de movilidad en su mayoría para interiores que brindan transporte a personas con movilidad limitada o cualquier persona que requiera un scooter de movilidad.

Usuarios Designados

Este vehículo motorizado de tres ruedas es un dispositivo alimentado por batería diseñado para fines médicos. Se utiliza tanto para el transporte interior como exterior.

El ATTO está destinado a personas con dificultades para caminar temporales o permanentes o discapacidad para caminar,

debido a una lesión, una discapacidad física, la edad o una condición médica.

Los usuarios designados deben realizar una evaluación preliminar de la vista, el tiempo de reacción, el equilibrio y la postura, la capacidad para sentarse durante largos períodos de tiempo, la concentración y la capacidad para subir y bajar del scooter de movilidad. Deben poder juzgar distancias, reconocer obstáculos y peligros, y poder ver a los peatones y otros usuarios de la vía.

El ATTO designado es el ocupante que lo conducirá y que puede ser asistido por un asistente para operaciones que no sean de conducción, como abrir y plegar el scooter de movilidad.

ACERCA DE ESTE MANUAL

NOTE

Para obtener información sobre cómo abrir y desempaquetar ATTO y ATTO SPORT, consulte el SUPLEMENTO DE DESEMBALAJE que se encuentra en el empaque del producto.

Propósito del manual del propietario

Este Manual del Propietario es esencial recurso para cualquier usuario de un ATTO de Movinglife. El Manual incluye pautas de uso y operación, advertencias sobre los peligros durante la operación del ATTO, incluso cuando se cambia de la posición plegada a la posición de conducción y viceversa, mientras conduce y durante el transporte de un ATTO.

El propósito de este manual es familiarizarlo con el producto y todas sus capacidades. El manual tiene como objetivo brindarle todas las respuestas a las preguntas que puedan surgir durante la operación y el uso del ATTO.

Si encuentra una pregunta para la que no ha encontrado una respuesta, comuníquese con un distribuidor de Movinglife cercano o con el Soporte técnico de la compañía, a través de nuestro sitio web: www.movinglife.com

Advertencias y precauciones

Preste atención a todas las advertencias de los símbolos de precaución en este Manual del propietario. Están aquí para ayudarlo a prevenir lesiones y daños que pueden ocurrir si no lee o elige ignorar las instrucciones.

WARNING

Los marcos incluyen información importante sobre su seguridad y advertencias para evitar posibles lesiones.

CAUTION

Los marcos están destinados a llamar su atención sobre posibles riesgos o posibles daños a su ATTO.

NOTE

Los marcos resaltan información más general de la que nos gustaría que tomara nota.

En este Manual del Propietario, también encontrará algunas advertencias y precauciones especiales adicionales de la siguiente manera:

PUNTO DE PELLIZCO

Las advertencias de puntos de pellizco se refieren a un área en la que debe prestar especial atención a sus dedos para que no queden atrapados entre dos piezas metálicas.

REQUIERE HERRAMIENTAS

Las advertencias de llave inglesa (con un símbolo de llave inglesa) se refieren a un problema que debe ser abordado por un técnico certificado. Busque un profesional o comuníquese con el Soporte de Movinglife para ayudarlo a ubicar un profesional cerca de usted.

Usuarios y Técnicos Certificados

▲ WARNING

ESTA CLÁUSULA CONTIENE INFORMACIÓN DE LECTURA OBLIGATORIA RELATIVA A LOS USUARIOS Y TÉCNICOS CERTIFICADOS.

Este Manual del Propietario contiene información importante para la operación y el uso seguro de estos productos. NO utilice estos productos ni ningún equipo opcional disponible sin antes leer y comprender por completo estas instrucciones y cualquier material instructivo adicional suministrado con un producto o equipo opcional. Si no puede entender las advertencias, precauciones o instrucciones, comuníquese con un profesional de la salud, un distribuidor autorizado de Movinglife o personal técnico antes de intentar usar este equipo. De lo contrario, pueden producirse lesiones o daños.

Usuarios ATTO: No repare ni opere este equipo sin antes leer y comprender este Manual del propietario. Si no puede entender las advertencias, precauciones e instrucciones, comuníquese con el Soporte técnico de Movinglife antes de intentar reparar u operar este equipo. De lo contrario, pueden producirse lesiones o daños. Los procedimientos distintos a los descritos en este manual deben ser realizados por un técnico calificado.

Técnicos calificados de Movinglife: No repare ni opere este equipo sin antes leer y comprender el Manual del propietario. Si no puede entender las advertencias, precauciones e instrucciones, comuníquese con el soporte técnico de Movinglife antes de intentar reparar u operar este equipo. De lo contrario, pueden producirse lesiones o daños.

Este Manual del Propietario se compila a partir de las últimas especificaciones e información del producto disponible en el momento de la publicación. Nos reservamos el derecho de realizar cambios y actualizaciones a medida que sean necesarios o estén disponibles. Cualquier cambio en nuestros

productos puede resultar en ligeras variaciones entre las ilustraciones y explicaciones de este manual y el producto que ha comprado.

FONDO

El ATTO de Movinglife es un scooter de movilidad de clase A de tecnología avanzada, diseñado para uso en interiores y exteriores. Cuando maneje en una acera, siempre debe seguir las reglas para peatones. Debe dar prioridad a los peatones y mostrar consideración por otros vehículos al lugar de mantenimiento o reparación. Una persona discapacitada en este contexto es alguien con una lesión, discapacidad física o condición médica que limita su capacidad para caminar o alguien que tiene dificultad para caminar.

usuarios de la acera, en particular aquellos con discapacidad auditiva o visual que pueden no darse cuenta de su presencia en un scooter de movilidad.

En la mayoría de los países, los scooters de movilidad pueden ser utilizados por una persona discapacitada, una persona no discapacitada y cualquier persona que demuestre un vehículo antes de venderlo, entrene a un usuario o lleve el. Si es la primera vez que utiliza un scooter de movilidad, o si ha pasado un tiempo desde que condujo uno, se le recomienda encarecidamente que obtenga cierta capacitación para asegurarse de que puede conducir y controlar el vehículo correctamente, especialmente en superficies irregulares. Su evaluación debe incluir el control de la vista, el tiempo de reacción, el equilibrio y la postura, la capacidad para sentarse durante largos períodos de tiempo, la concentración y la capacidad para subir y bajar del ATTO. También

puede considerar tener una revisión periódica de sus habilidades de conducción.

Aunque en la mayoría de los países no existen requisitos legales para la vista, una buena visión es importante para conducir un vehículo de movilidad con seguridad. Debe poder juzgar distancias, reconocer obstáculos y peligros, y poder ver a los peatones y otros usuarios de la vía. La mala vista podría ser un factor que contribuya a un accidente y podría hacerlo responsable de un reclamo de compensación. La visión puede cambiar con la edad y se recomienda que se haga exámenes de la vista con regularidad.

Si reúne los requisitos para registrarse como persona con discapacidad visual grave (ciega), no debe conducir un scooter de movilidad, ya que esto lo pondría a usted y a los demás en riesgo.

Si es elegible para ser registrado como discapacitado visual (parcialmente vidente), debe consultar a su optometrista o médico.

Si toma regularmente medicamentos que lo adormecen, debe considerar si sería seguro usar un Mobility Scooter. Si tiene alguna duda,

consulte a su médico. No debe usar un scooter de movilidad si ha estado bebiendo alcohol. ATTO se puede utilizar en zonas peatonales; en aceras, aceras, aceras y caminos de herradura.

Sujeto a la disponibilidad de espacio y según las normas locales, es posible que pueda viajar con su ATTO en autobuses, aviones y trenes, siempre que esos vehículos estén construidos o adaptados para llevar un scooter de movilidad y siempre que el ATTO quepa a bordo.

NOTE

Las leyes y regulaciones pueden variar de un país a otro y de un estado a otro. Siempre consulte con las autoridades locales para asegurarse de que puede usar su scooter de movilidad y que comprende las restricciones locales que se aplican a usted y su ATTO.

Certificación y Cumplimiento

El scooter de movilidad ATTO está diseñado para cumplir con los siguientes requisitos de seguridad internacionales para equipos eléctricos médicos:

Seguridad: EN 12184, ISO 7176-1, ISO 7176-2, ISO 7176-3, ISO 7176-4, ISO 7176-6, ISO 7176-13

CEM: IEC60601-1-2, ISO 7176-21

Gestión de Riesgos: ISO 14971

Cumplimiento normativo: Regulación (EU) 2017/745

La Directiva Europea de Dispositivos Médicos de 93/42/EEC clasifica el scooter de movilidad ATTO como un dispositivo de Clase I.



SEGURIDAD -Aspectos destacados de seguridad



ATTO no es un juguete y no debe ser utilizado por niños, a menos que sean los usuarios previstos que cumplan con las leyes y reglamentos y con los requisitos mínimos especificados en la sección Especificaciones de este Manual del propietario.



El ATTO no está destinado a la conducción ostentosa ni a ningún otro uso que no sea el previsto. Este scooter de movilidad debe usarse solo en áreas destinadas a peatones y en condiciones que permitan un uso seguro y un buen contacto con el suelo.

Tenga cuidado con la nieve, el hielo, el aguanieve, la lluvia, el viento fuerte, la arena, los cristales rotos y otros obstáculos e interferencias. Todas esas y otras irregularidades similares son peligrosas para usted y para los demás, y deben evitarse para evitar lesiones y daños.



▲ CAUTION

Do not try to descend or climb an incline with an angle greater than recommended. See the Specifications section of this Owner's Manual.

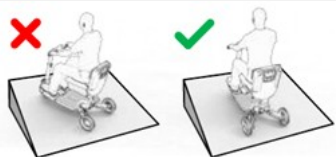
▲ CAUTION

la pendiente.

Siempre suba o descienda una pendiente conduciendo en línea recta hacia arriba o hacia abajo de

▲ WARNING

Lea atentamente y respete las siguientes instrucciones de seguridad.

▲ CAUTION

USUARIO POR PRIMERA VEZ: no opere su ATTO por primera vez antes de leer y comprender completamente este Manual del Propietario.

Instrucciones de seguridad y uso

DESCARGO DE RESPONSABILIDAD: Movinglife Ltd. no es ni puede ser considerado responsable de ningún daño o lesión sufrida debido al uso inapropiado o inseguro del Movinglife ATTO. Movinglife Ltd. niega específicamente la responsabilidad por cualquier lesión corporal o daño a la propiedad que pueda ocurrir durante cualquier uso que no cumpla con las leyes u ordenanzas federales, estatales o locales aplicables.

Usuarios por primera vez

- No utilice este producto ni ningún equipo opcional disponible sin antes leer y comprender por completo estas instrucciones.

Si no puede entender las advertencias, precauciones o instrucciones, comuníquese con un profesional de la salud, un distribuidor autorizado de Movinglife o con el soporte técnico de Movinglife antes de intentar usar este equipo. De lo contrario, se pueden producir lesiones o daños.

- Hay ciertas situaciones, incluidas algunas condiciones médicas, en las que el usuario del ATTO tendrá que practicar el funcionamiento del ATTO en presencia de un asistente capacitado. Un asistente capacitado puede definirse como un miembro de la familia o un profesional de atención especialmente capacitado para ayudar a un usuario de ATTO en diversas actividades de la vida diaria. Consulte a su médico si está tomando algún medicamento que pueda afectar su capacidad para operar su ATTO de manera segura.
- Si se siente incómodo con su nuevo ATTO o no comprende las instrucciones presentadas en este Manual del propietario o si, por cualquier motivo, no se siente capaz de

realizar las actividades necesarias para abrir, plegar, ensamblar, desarmar, operar o mantener su ATTO, comuníquese con el distribuidor autorizado de Movinglife a quien le compró este ATTO, o comuníquese con el soporte técnico de Movinglife.

General

- Siempre desconecte la alimentación cuando la unidad no esté en uso.
- Siempre asegúrese de que su asiento esté bloqueado en un completo posición abierta antes de conducir su ATTO.
- Permanezca siempre correctamente sentado cuando opere su ATTO.
- Tenga cuidado al conducir sobre superficies blandas o irregulares, como hierba y grava.
- Tenga cuidado en las cubiertas donde no hay barandilla.
- Un giro demasiado brusco en una esquina puede hacer que el ATTO se vuelque. Evite

siempre este peligro trazando un amplio arco alrededor de las esquinas y los obstáculos.

Para evitar el riesgo de volcarse, reduzca la velocidad antes de girar.

- Nunca intente pasar por encima o alejarse de obstáculos de más de 20 mm (3/4") cuando conduce hacia adelante y 18 mm (45/64") cuando conduce en reversa. Esto podría ser peligroso y podría dañar el ATTO.
- Evite estirarse o agacharse mientras conduce su ATTO. Doblarse hacia adelante crea el riesgo de un contacto accidental con el acelerador. Doblarse hacia los lados mientras está sentado crea el riesgo de volcarse. Es importante mantener un centro de gravedad estable y evitar que el ATTO vuelque.

Conducir en Público

- No conduzca su ATTO en el tráfico, en calles públicas y calzadas.
- Tenga en cuenta que puede ser difícil que el tráfico lo vea cuando está sentado en el ATTO. Obedezca todas las normas locales para peatones y tránsito. Espere hasta que su

camino esté libre de tráfico y luego proceda con extrema precaución.

- Si el **ENCENDIDO/DE** El botón se apaga mientras se conduce en un plano horizontal a la velocidad máxima (limitada por software y sujeto a la regulación local) de 6,4 km/h (4 mph) para el ATTO y 10 km/h (6,2 mph) para el ATTO SPORT, el scooter se detendrá con una distancia máxima de frenado de 1,1 m (hasta 4 pies) o 2,1 m (hasta 7 pies) respectivamente. ATTO SPORT MAX alcanza una velocidad de hasta 6 km/h (3,7 mph) y tiene una distancia de frenado de 1,5 m (5 pies). Tenga en cuenta esta distancia cuando conduzca. (El ATTO siempre se suministrará con una limitación de velocidad que se define de acuerdo con las normas locales).
- No intente usar su ATTO en escaleras o escaleras mecánicas. Utilice siempre un ascensor.
- No opere su ATTO dondepoderno caminar con seguridad o legalmente.

- Nunca opere su ATTO cerca de escalones o bordillos donde podría dejar caer una rueda accidentalmente fuera de la borde.
- Entre en caminos/entradas angostas para conducir lentamente y con precaución. Siempre tenga cuidado con los obstáculos adicionales, como los espejos retrovisores o los picaportes de las puertas.

Curvas cerradas

- Evite los arranques repentinos mientras el manillar se gira bruscamente.
- No haga un giro brusco o una parada repentina mientras conduce su ATTO.
- Reduzca siempre la velocidad y mantenga un centro de gravedad estable al girar en una esquina cerrada. No gire en las esquinas bruscamente cuando conduzca a velocidades más altas.
- Reduzca siempre la velocidad de su ATTO al girar.

Ángulos de conducción

- No intente subir rampas, pendientes, bordillos ni ninguna pendiente de poca altura con un ángulo superior a los límites especificados en la sección Especificaciones.
- Al subir una pendiente, no conduzca en ángulo con respecto a la pendiente. Conduzca tu ATTO en línea recta hacia arriba de la pendiente. Esto reduce en gran medida el riesgo de volcarse o caerse.
- Para obtener la máxima estabilidad, inclínese hacia adelante en su asiento mientras sube rampas, pendientes, bordillos o cualquier elevación baja.
- Conduzca con precaución cuando intente superar cualquier pendiente, incluso las rampas de acceso para discapacitados.
- No atraviese ni conduzca por la cara de una pendiente.
- No intente negociar una pendiente que esté cubierta de nieve, hielo, hierba cortada o mojada, hojas o cualquier otro material potencialmente peligroso.

- Trate de mantener su ATTO en movimiento cuando suba una pendiente. Si se detiene, reinicie y acelere lenta y cuidadosamente.
- Mientras conduce cuesta abajo, si su ATTO comienza a moverse más rápido de lo que cree que es seguro, suelte la palanca manual y deje que su ATTO se detenga. Cuando sienta que ha recuperado el control de su ATTO nuevamente, presione la palanca manual y continúe descendiendo con seguridad el resto de la pendiente.
- No coloque su ATTO en modo de rueda libre cuando esté en una pendiente o declive.
- Nunca estacione en pendientes o descensos.
- Si debe detenerse en una pendiente, inclínese siempre hacia adelante para cambiar el centro de gravedad y evitar que el ATTO vuelque hacia atrás.

marcha atrás

- Asegúrese de que no haya obstáculos detrás de usted mientras da marcha atrás con su ATTO.
- No intente que su ATTO retroceda por ningún escalón, bordillo u otro obstáculo. Esto puede hacer que el ATTO se caiga o vuelque.

Brazos y piernas

- Cuando suba o baje de su ATTO, no apoye la mayor parte o todo su peso en el borde de la plataforma. Si lo hace, el ATTO podría volcarse.
- No saque las manos y las piernas del ATTO cuando conduzca.
- Mantenga las manos y las piernas alejadas de las ruedas mientras conduce el ATTO. Tenga en cuenta que la ropa holgada puede quedar atrapada en las piezas móviles.
- Mantenga siempre las piernas sobre las almohadillas para los pies mientras esté sentado en su ATTO.
- No opere ni almacene su ATTO donde estará expuesto a la lluvia, la nieve, la niebla o en cualquier lugar que alcance temperaturas bajo cero.

- No opere su ATTO durante una tormenta para reducir el riesgo de un accidente o posible daño al ATTO.
- El funcionamiento en condiciones de lluvia, nieve, sal o niebla, y sobre superficies heladas o resbaladizas, puede tener un efecto adverso en el sistema eléctrico.
- La temperatura de las superficies ATTO que pueden entrar en contacto directo con la piel del conductor y/o asistente durante el uso normal y que están al alcance del conductor no debe exceder los 41 °C. La superficie del motor puede alcanzar temperaturas superiores a 41°C después de la conducción. No toque estas piezas al plegar o desplegar el ATTO ni espere hasta que el motor se haya enfriado.
- No toque el motor al plegar o desplegar el ATTO hasta que el motor se haya enfriado.
- No lavar por su ATTO.
- Mantenga y almacene el ATTO en condiciones limpias y secas y evite la exposición a la lluvia, la nieve, el hielo, la sal o el agua estancada.

- Para evitar lesiones a usted mismo o a otros, asegúrese siempre de que la alimentación esté desconectada al subir o bajar del ATTO.

rueda libre

Para obtener información sobre cómo configurar el ATTO en el modo de rueda libre, consulte la sección Funcionamiento de la rueda libre de este manual.

WARNING

No intente subir o bajarse del ATTO cuando esté en modo de rueda libre.

Lea atentamente y respete las siguientes instrucciones de seguridad.

- Compruebe siempre que la rueda delantera esté accionada (no en modo de rueda libre) antes de conducir. No apague la alimentación cuando el ATTO todavía se está moviendo hacia adelante. Esto

hará que la ATTO se detenga de manera muy abrupta.

- Tenga en cuenta cuándo la rueda motriz está desbloqueada (modo de rueda libre) o bloqueada (modo de conducción).
- La rueda motriz debe cambiarse al modo activado (no al modo de rueda libre) mientras se transporta el ATTO. Para obtener instrucciones, consulte la sección Rueda libre en la página .
- Evite sentarse en su ATTO cuando esté en modo de rueda libre.

Levantamiento

- No intente levantar o mover su ATTO por ninguna de sus piezas extraíbles, incluidos el asiento o la consola de conducción. Se pueden producir lesiones personales y daños al ATTO.

Carga

- Nunca use el ATTO para transportar, remolcar, empujar o jalar nada que no sea usted mismo.

- Puede utilizar accesorios exclusivos aprobados por Movinglife para transportar bolsas de la compra y maletas pequeñas y similares solo si se hace de acuerdo con las instrucciones y solo si el peso combinado del pasajero más la carga no supera el peso máximo permitido del ATTO.
- Nunca opere el ATTO mientras esté bajo la influencia del alcohol.
- Nunca opere el ATTO si su estado de salud o los medicamentos que está tomando le causan mareos, afectan su visión o afectan su capacidad para operar de manera segura el ATTO de alguna manera.
- Antes de operar el ATTO, consulte a su médico si está tomando medicamentos recetados o si tiene alguna limitación física que pueda afectar su capacidad para operar un scooter de movilidad. Algunos medicamentos y limitaciones pueden afectar

su capacidad para operar el ATTO de manera segura.

Dispositivos externos

- El contacto con las herramientas puede causar una descarga eléctrica.
- No conecte ni permita que nadie, excepto un representante autorizado de Movinglife, conecte ningún dispositivo eléctrico o mecánico a su ATTO. Los accesorios no autorizados anularán la garantía y pueden causar daños o lesiones.

Uso inusual

- Nunca intente usar su ATTO más allá de sus limitaciones como se detalla en este Manual del Propietario.
- Nunca se sienta en su ATTO mientras está en un vehículo en movimiento.
- Nunca se sienta en su ATTO cuando se esté utilizando en conexión con cualquier tipo de elevador o producto de elevación. Su ATTO no está diseñado con tal uso en mente y

Movinglife no es responsable de ningún daño o lesión que se produzca por dicho uso.

- La programación del controlador solo debe ser realizada por personal autorizado. Una programación incorrecta puede resultar en riesgos de seguridad para el conductor.

Batería y cargador

- No permita que niños sin supervisión jueguen cerca de este equipo mientras las baterías se están cargando.
- Nunca cargue una batería congelada.
- Si encuentra una batería dañada o agrietada, guárdela inmediatamente en una bolsa de plástico y llame a su distribuidor autorizado de Movinglife para recibir instrucciones de reciclaje y eliminación.
- Evite dañar los cables de CA y CC.
- No conecte un cable de extensión al cargador de batería.
- Utilice únicamente baterías de iones de litio originales de Movinglife.
- Utilice únicamente el cargador original de Movinglife.

- La batería está personalizada para ATTO, ATTO SPORT y ATTO SPORT MAX.
- Le recomendamos que no cargue la batería sin supervisión.

Modificaciones

Este producto ha sido diseñado y diseñado para proporcionar la máxima utilidad. Sin embargo, bajo ninguna circunstancia debe modificar, agregar, eliminar o deshabilitar ninguna parte o función de su ATTO. Se pueden producir lesiones personales y daños al ATTO.

1. No modifique su ATTO de ninguna manera que no esté autorizada por Movinglife.
2. No utilice accesorios si no han sido probados o aprobados por Movinglife. moviendo la vidavoluntad no ser responsable de ningunadaño olesiónque puede ocurrirr cuando utilice el ATTO conaccesoartículos que no fueron provistos o aprobados por el fabricante.

3. Conozca la sensación de su ATTO y sus capacidades. Le recomendamos que realice una verificación de seguridad antes de cada uso para asegurarse de que su ATTO funcione de manera segura.

Limitación de peso

1. Consulte la tabla de especificaciones para obtener información sobre la capacidad de peso. (pág.).
2. Manténgase dentro de la capacidad de peso especificada para su ATTO. Exceder la capacidad de peso anula la garantía. El fabricante no se hace responsable de las lesiones o daños a la propiedad resultantes del incumplimiento de las limitaciones de peso.
3. No lleve pasajeros en el ATTO. El transporte de pasajeros en el ATTO puede afectar el centro de gravedad, lo que puede provocar que se vuelque o se caiga.

Temperatura

1. Algunas partes del ATTO son susceptibles a cambios de temperatura. El controlador puede operar en temperaturas entre -20°C (-4°F) y 50°C (122°F) solamente.
2. A temperaturas extremadamente bajas, las baterías pueden congelarse y su ATTO podría no funcionar. A temperaturas extremadamente altas, su ATTO puede funcionar a velocidades más bajas debido a una función de seguridad del controlador que evita daños a los motores y otros componentes eléctricos.
3. Las temperaturas de la superficie del ATTO pueden aumentar o disminuir cuando se exponen a fuentes externas de calor o frío (p. ej., luz solar, ambiente exterior).

Etiquetas de seguridad

Los siguientes símbolos de seguridad se utilizan en ATTO para identificar advertencias, acciones obligatorias y acciones prohibidas. Es muy importante que los lea y comprenda completamente.



Coloque la unidad en un terreno nivelado cuando cambie del modo de conducción "D" al modo de rueda libre "N" o del modo de rueda libre al modo de conducción.

N =
Desbloqueado/rueda libre.

D =
Bloqueado/Modo de conducción.

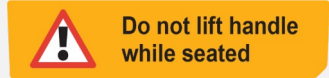

No levante ninguna manija así marcada

	mientras esté sentado en el ATTO.
	El asa marcada no está diseñada para levantar productos.
	El ATTO puede volcarse cuando no está en modo de estacionamiento.
	No levante con la manija cuando alguien esté sentado en el vehículo.
	Indica el peso del módulo frontal en kilogramos.



Indica la capacidad máxima de peso del usuario de ATTO. Indica el peso del módulo trasero en kilogramos.

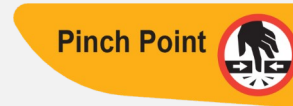

Puntos de pellizco/aplastamiento creados durante la operación de ATTO (apertura, cierre, montaje y desmontaje).

⚠ WARNING

MAX LOAD:
120 KG / 265 LBS

FOR YOUR SAFETY:

Reduce speed to minimum when approaching incline or a turn. 

Avoid ascending or descending ramps, curbs or slopes greater than 6°. 

Avoid sharp turns or sudden stops. 

ATTO/ATTO SPORT

⚠ WARNING

MAX LOAD:
136 KG / 300 LBS

FOR YOUR SAFETY:

Reduce speed to minimum when approaching incline or a turn. 

Avoid ascending or descending ramps, curbs or slopes greater than 6°. 

Avoid sharp turns or sudden stops. 

ATTO SPORT MAX

Indique la capacidad máxima de peso del usuario de ATTO.

La capacidad máxima de peso del ATTO SPORT MAX es de 136 kg (300 lb)

Reduzca la velocidad al mínimo cuando se acerque a una pendiente o a un giro.

Evite subir o bajar rampas, bordillos o pendientes de más de 6 grados.

Evite los giros bruscos o las paradas repentinas.

Etiquetas dañadas

En caso de que las etiquetas sean ilegibles por algún motivo, consulte esta sección y comuníquese con Movinglife para obtener un nuevo juego de etiquetas.

Etiquetas de cumplimiento y advertencia

Los componentes del sistema ATTO Mobility Scooter están equipados con varias etiquetas e íconos de cumplimiento del producto. Estos están ubicados estratégicamente para proporcionar información importante sobre la operación segura del sistema.

Para obtener una descripción de las etiquetas y los símbolos utilizados, así como los detalles de su ubicación, consulte lo siguiente:

- Clasificación de seguridad y etiqueta de identificación del fabricante en la página .
- Advertencias y precauciones en la página



NOTE

Las etiquetas adicionales utilizadas en los controles del sistema, los accesorios y los

elementos desechables se ilustran y describen en la siguiente sección:

- Etiquetas en los controles del scooter de movilidad ATTO en la página.

Información de CEM

Es muy importante que lea esta información sobre los posibles efectos de la interferencia electromagnética en su ATTO.

Los scooters de movilidad pueden ser susceptibles a la interferencia electromagnética (EMI), que interfiere con la energía electromagnética (EM) emitida por fuentes tales como estaciones de radio, estaciones de televisión, transmisores de radioaficionados (HAM), radios de dos vías y teléfonos celulares. La interferencia (de fuentes de ondas de radio) puede hacer que el scooter de movilidad suelte los frenos, se mueva solo o se mueva en direcciones no deseadas. También puede dañar permanentemente el sistema de control del scooter de movilidad. La intensidad de la energía

electromagnética que interfiere se puede medir en voltios por metro (V/m).

Cada scooter de movilidad puede resistir EMI hasta una cierta intensidad. Esto se llama el "nivel de inmunidad EMI". Cuanto mayor sea el nivel de inmunidad EMI, mayor será la protección contra EMI. Actualmente, la tecnología ATTO tiene un nivel de inmunidad de al menos 20 V/m, lo que brinda una protección útil contra las fuentes más comunes de EMI.

Hay varias fuentes de campos electromagnéticos relativamente intensos en el entorno diario.

Algunas de estas fuentes son obvias y fáciles de evitar. Otros no son evidentes y la exposición es inevitable. Sin embargo, creemos que al seguir la advertencia que se detalla a continuación, se minimizará su riesgo para EMI.

Las fuentes de EMI radiada se pueden clasificar en términos generales en tres tipos:

- 1) Transceptores portátiles de mano. Estos son transmisores-receptores con una antena montada directamente en la unidad transmisora. Estos dispositivos incluyen radios de banda ciudadana (CB),

walkie-talkies, transceptores de seguridad, bomberos y policía, teléfonos celulares y otros dispositivos de comunicación personal.

NOTE

Algunos teléfonos celulares y dispositivos similares transmiten señales mientras están encendidos, incluso cuando no están en uso.

- 2) Transceptores móviles de medio alcance, como los que se utilizan en coches de policía, camiones de bomberos, ambulancias y taxis. Estos suelen tener la antena montada en el exterior del vehículo.
- 3) Transmisores y transceptores de largo alcance, como transmisores de transmisión comercial (torres de antena de transmisión de radio y televisión) y radios amateur (HAM).

NOTE

No es probable que otros tipos de dispositivos portátiles, como teléfonos inalámbricos, computadoras portátiles, radios AM/FM,

televisores, reproductores de CD, reproductores de casetes y pequeños electrodomésticos, como afeitadoras eléctricas y secadores de cabello, causen problemas de EMI a su EN A.

Scooter

Debido a que la energía EM se vuelve rápidamente más intensa a medida que uno se acerca a la antena transmisora (fuente), los campos EM de fuentes de ondas de radio portátiles (transceptores) son de especial preocupación. Es posible llevar involuntariamente altos niveles de energía EM muy cerca del sistema de control del scooter de movilidad mientras se utilizan estos dispositivos. Esto puede afectar el movimiento y el frenado del scooter de movilidad.

Por lo tanto, las advertencias que se enumeran a continuación tienen por objeto evitar posibles interferencias con el sistema de control del ATTO. La interferencia electromagnética (EMI) de fuentes tales como estaciones de radio y televisión, transmisores de radioaficionados (HAM), radios bidireccionales y teléfonos

celulares pueden afectar a los scooters de movilidad.

Seguir las advertencias que se enumeran a continuación debería reducir la posibilidad de que se suelten los frenos o se mueva el scooter sin querer, lo que podría provocar lesiones graves.

- Tenga cuidado al usar transceptores portátiles (transmisores-receptores), como radios de banda ciudadana (CB) o dispositivos de comunicación personal (como teléfonos celulares) mientras el ATTO está encendido.
- Esté atento a los transmisores cercanos, como estaciones de radio o televisión, y trate de evitar acercarse a ellos.
- Si se produce un movimiento no deseado o se suelta el freno, apague el ATTO tan pronto como sea seguro.
- Tenga en cuenta que agregar accesorios o componentes, o modificar el ATTO, puede hacerlo más susceptible a EMI

NOTE

No hay una manera fácil de evaluar su efecto en la inmunidad EMI general del ATTO..

- Informe todos los incidentes de movimiento no intencionado o liberación de frenos al fabricante de ATTO y observe si hay una fuente de EMI cerca.

Importante

EMI/RFI: ATTO ha superado una prueba de inmunidad EMI según EN 60601-1 Clase B. La modificación de cualquier tipo en la electrónica

del ATTO fabricado por Movinglife puede afectar negativamente los niveles de inmunidad EMI.

El funcionamiento del ATTO puede perturbar el funcionamiento de los dispositivos en su entorno debido a la emisión de campos electromagnéticos (por ejemplo, sistemas de alarma de tiendas, puertas automáticas, etc.).

Radiación

El ATTO Mobility Scooter no genera ninguna radiación peligrosa.

ATONOMÍA

Funciones disponibles para ATTO y ATTO SPORT



Figura 1 - ATTO en modo Plegado



Figura 2 - ATTO en modo Conducir



Figura 3 ACT en modo Trolley

Funciones solo para ATTO SPORT y ATTO SPORT MAX



Freno de disco delantero
para
seguridad adicional



Rica
información en
la pantalla.



Rueda trasera extra ancha



Asa de elevación trasera



Potentes faros LED



Airless amortiguador
Neumáticos NPT

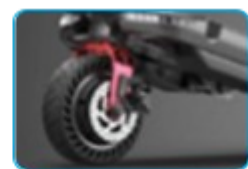

Frenado regenerativo
sistema de control



Mando inalámbrico
antirrobo (opcional)

ACTO DE FUNCIONAMIENTO

ATTO es muy fácil de operar; no requiere habilidades especiales. Aprenda a operar su ATTO siguiendo los pasos descritos en las siguientes páginas y practicando. Las ilustraciones e instrucciones pertenecen tanto al ATTO como al ATTO SPORT Mobility Scooters.

El primer paso es leer esta sección del Manual del propietario y comprender la secuencia de pasos necesarios para abrir y cerrar (plegar) el ATTO. Una vez completado, use el manual para guiarlo mientras practica cada paso. Puede ser difícil al principio, pero se volverá muy fácil una vez que lo hayas practicado varias veces.

Para facilitar el aprendizaje visual, hemos creado un video simple, que está disponible para ver en la sección de videos de nuestro sitio web:

www.movinglife.com/videos

▲ WARNING

Peligro de lesiones por montaje, desmontaje, apertura o cierre inadecuados del ATTO. Asegúrese de que todos los componentes del ATTO se hayan colocado correctamente antes de continuar con el siguiente paso. Compruebe siempre que todos los dispositivos bloqueados estén asegurados de forma segura.

Apertura

1. Coloque su ATTO sobre una superficie plana antes de abrirlo. Asegúrese de tener un espacio libre de 2 metros (7 pies) desde el lado de las ruedas traseras.

▲ CAUTION

Las operaciones que se describen a continuación se realizan cerca y alrededor de los puntos de pellizco. Tenga cuidado y siga las instrucciones para evitar lesiones. Asegúrese de mantener los dedos alejados de las piezas móviles que puedan cerrarse durante la apertura.

2. Suelte la palanca de ajuste del manillar (vea la Figura 4, paso 1) y lleve el manillar a una posición vertical (vea la Figura 4, paso 2), luego vuelva a llevar la palanca a su posición segura (vea la Figura 4, paso 3).



Figura 4

- Presione el botón de liberación central hasta que haga clic y permanezca presionado (ver Figura 5).

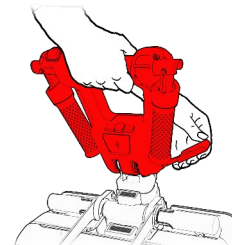
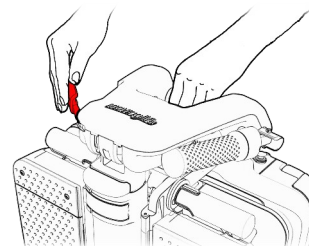

Figura 5

- Presione la rEsbotón d (consulte la Figura 6, paso 1) e inclínelo hacia afuera del cuerpo principal del ATTO (consulte la Figura 6, paso 2).

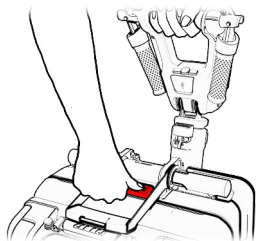

Figura 6

- Sujete el ATTO tanto por el mango principal como por el manillar (consulte la Figura 7).

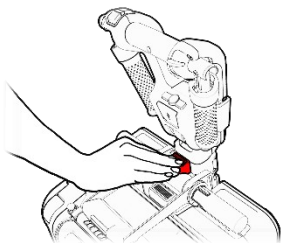

Figura 7

- Incline su ATTO hacia la varilla hasta que la rueda delantera toque el suelo (vea la Figura 8).

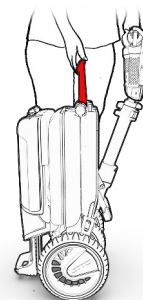

Figura 8

- Utilizando la manija principal, tire del cuerpo principal para alejarlo de la varilla, haciendo rodar las ruedas traseras alejándolas de la rueda delantera (vea la Figura 9).

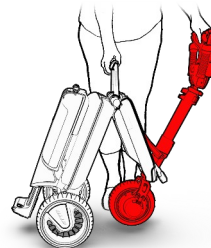

Figura 9

Empuje suavemente el mango hacia abajo hasta que la base del ATTO quede plana (vea la Figura 10).

Mantenga la barra en posición vertical.

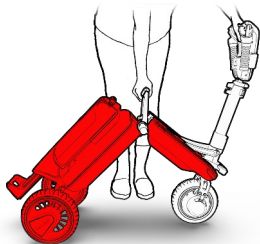

Figura 10

- Coloque el mango en su lugar designado (vea la Figura 11).

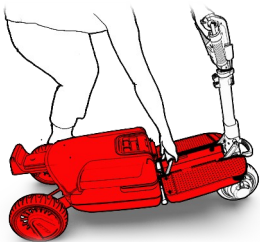

Figura 11

9. Bloquee la varilla en posición vertical empujando la palanca delantera hacia abajo hasta que haga clic y se bloquee en su lugar (consulte la figura 12. paso1). En caso de que la palanca delantera requiera una fuerza significativa para operar, debe aplicar presión horizontal en la manija principal hacia la parte delantera del ATTO (Figura 12, paso2). Esto liberará la presión sobre la palanca delantera y facilitará el bloqueo (Figura 12, paso3).

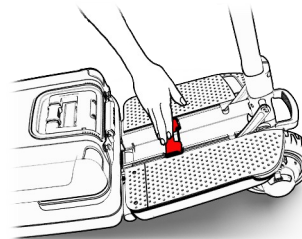

Figura 12

10. Coloque una mano en la cultivadora y, con la otra mano, suelte la palanca de seguridad del mango trasero (Figura 13, paso 1) y coloque el mango en una posición vertical de 90 grados (Figura 13, paso 2).

NOTE

Para una operación adecuada, no gire la manija a 180 grados desde una posición cerrada. Si lo hace y no puede levantar la silla hacia atrás, regrese la manija a su posición original y vuelva a intentarlo.

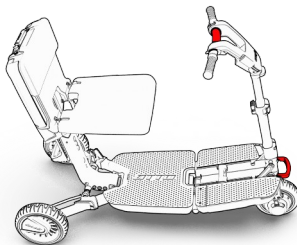
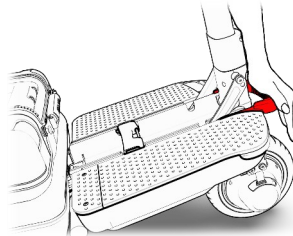

Figura 13

Con el asa, tire del respaldo de la silla hacia atrás hasta que haga clic y se trabe en su lugar (Figura 14).

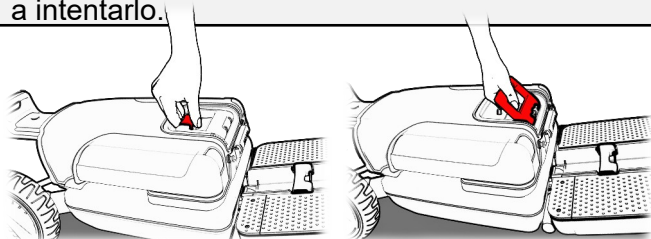

Figura 14

11. Continúe usando la manija para levantar la silla hasta que haga clic y se trabe en su lugar (vea la Figura 15).

▲ WARNING

No se siente en el asiento antes de que encaje en su lugar para evitar que se deslice hacia abajo nuevamente.

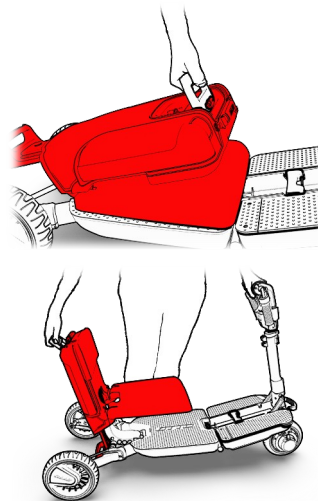

Figura 15



Figura 16

12. Abra ambos lados del manillar (Figura 16).

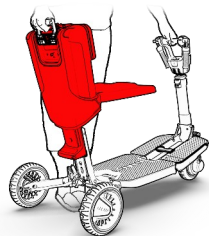
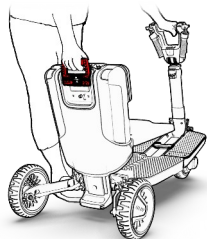
Para instalar la batería, inserte primero el extremo posterior de la batería (Figura 17, paso 1) y luego empuje el frente hasta que la batería haga clic y se trabaje en su lugar (Figura 17, paso 2).

NOTE

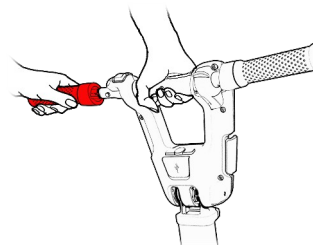
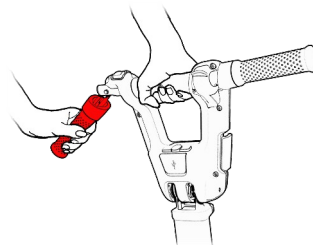
Asegúrese de que la batería esté correctamente conectada antes de plegar el ATTO o encenderlo.



Figura 17

Identifique el botón de liberación de la batería (ver resaltado en rojo en la Figura 18).

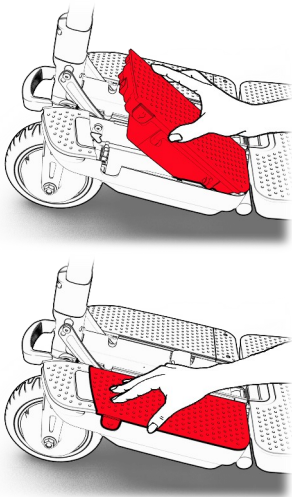

Figura 18 - Botón de liberación de la batería

Para quitar la batería de su ATTO, presione el botón de liberación (Figura 19, paso 1) y extraiga la batería (Figura 19, paso 2).

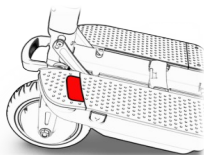

Figura 19

Utilice el asa de la batería para transportar la batería cuando se haya retirado del ATTO (Figura 20).

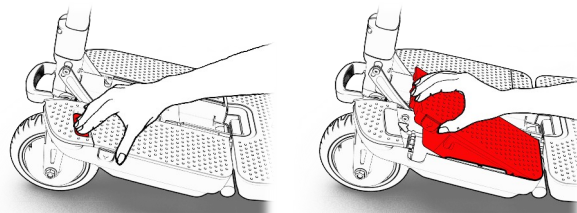
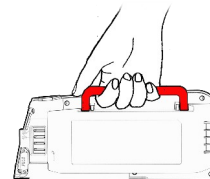

Batería de vuelo estándar

Figura 20

▲ WARNING

- NUNCA recargue la batería conectando los cables directamente a los terminales de la batería.
- NO recargue la batería y opere el ATTO al mismo tiempo.
- NO recargue la batería cuando el ATTO haya estado expuesto a cualquier tipo de humedad.
- NO se siente en el ATTO mientras recarga la batería.

La carga de la batería se puede realizar a bordo y fuera de borda. Esto significa que puede conectar el cargador cuando la batería está conectada o desconectada del ATTO.

▲ WARNING

- Una batería nueva DEBE estar completamente cargada antes del uso inicial de ATTO. SIEMPRE cargue completamente una batería nueva antes del uso inicial o se reducirá la vida útil de la batería.
- Como regla general, debe cargar su batería al 60% de la carga completa antescolocándolo en almacenamientopor un largo período de tiempo.
- Utilice únicamente un cargador aprobado por Movinglife.

Ajuste para máxima comodidad

Se pueden hacer varios ajustes para una máxima comodidad. El usuario puede realizar algunos ajustes, mientras que otros ajustes **solo debe ser realizado por un técnico certificado**. Los ajustes que puede realizar el usuario se especifican en detalle en esta sección.



Figura 21 Ajustes de confort

PUNTO DE PELLIZCO

Las operaciones que se describen a continuación se realizan cerca y alrededor de los puntos de pellizco. Asegúrese de seguir las instrucciones para evitar lesiones. Asegúrese de mantener los dedos alejados de las piezas móviles que puedan cerrarse durante los ajustes.

Juste de la altonducción

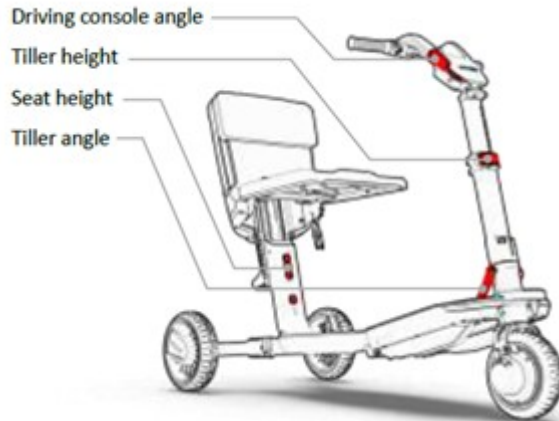
Abra la palanca de altura de la barra y sosténgala (Figura 22, paso 1) mientras ajusta la altura del manillar a su nivel preferido (Figura 22, paso 2). Vuelva a colocar la palanca en la posición segura (Figura 22, paso 3).



Figura 22 Palanca de altura de varillajuste del ángulo de la consola de conducción

La consola de conducción de ATTO se puede ajustar para su comodidad. Para ajustar la consola de conducción, primero debe estar sentado en su ATTO:

1. Sostenga la consola de conducción con una mano y suelte la palanca de ajuste con la otra mano (consulte la Figura 23, paso 1).
2. Ajuste el ángulo de la consola de manejo para que pueda alcanzarla y sostenerla cómodamente con una vista clara del área de visualización (vea la Figura 23, paso 2).
3. Apriete la palanca de ajuste una vez que esté satisfecho con el ángulo (vea la Figura 23, paso 3).

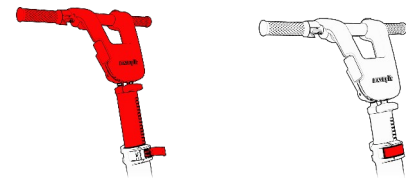

Figura 23 Ajuste de inclinación de la consola de

Altura del asientoAjustamiento

REQUIERE HERRAMIENTAS

Se recomienda que el ajuste de la altura del asiento sea realizado por técnicos certificados para reducir lesiones y daños.

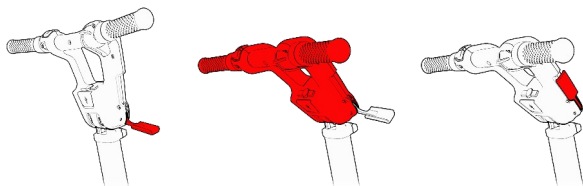
Aunque el asiento de ATTO es delgado y elegante, fue diseñado para brindar comodidad y seguridad y puede ajustarse según las preferencias del usuario. El mecanismo del asiento se puede bloquear en una de las cuatro alturas fijas. Para ajustar la altura del asiento:

1. ATTO debe estar en una posición abierta para ajustar la altura del asiento. Levante el asiento a una posición vertical, ubique la cubierta de ajuste de altura del asiento, que está en la base del asiento justo debajo de los pivotes del asiento, y retírela presionando en dos puntos laterales con un destornillador (Figura 24).

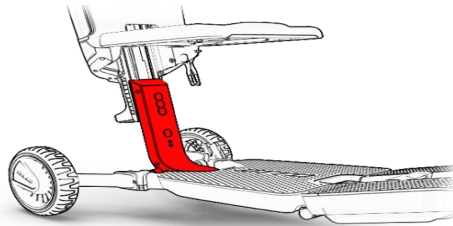

Figure 24 Altura del asiento

2. Debajo de la cubierta encontrará un soporte de metal que debe quitarse. Sostenga el soporte entre sus dedos y levántelo. Recuerde la posición del soporte para que sea más fácil volver a colocarlo en su lugar (Figura 24, paso 2).



Figura 25 Cubierta de altura del asiento
(continuación)

4. Ahora puede ajustar la altura del asiento en cualquiera de los cuatro orificios y volver a insertar el pasador para mantenerlo en su lugar (consulte la Figura 25, paso 4).
5. **NO LO OLVIDE** para volver a colocar el soporte metálico y la tapa.

▲ WARNING

Cuando el asiento está en su posición más alta, el ATTO estará más propenso a volcarse.

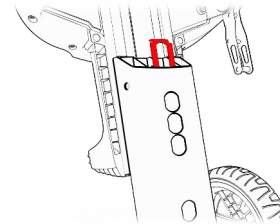
Ajuste del ángulo del timón

REQUIERE HERRAMIENTAS

El ajuste del ángulo del timón debe ser realizado únicamente por técnicos certificados para evitar lesiones y daños.

El ángulo del timón (barra de dirección) se puede ajustar en una de dos posiciones según la comodidad del usuario. La posición predeterminada será adecuada para la mayoría de los usuarios, mientras que los usuarios más grandes pueden querer colocar el timón más lejos de su cuerpo para proporcionar más espacio. Para usuarios más pequeños, el timón se puede colocar

más cerca utilizando piezas especiales (consulte a su distribuidor local). Necesitará una llave Allen de 4 mm (llave hexagonal) para ajustar el ángulo.

1. Su ATTO debe estar en una posición abierta para ajustar el ángulo del timón. Una vez abierto, ubique y suelte los dos tornillos Allen (hexagonal) (ver resaltado en rojo en la Figura 26). Asegúrese de mantener el timón en posición vertical (debe sostener el timón para evitar que se caiga mientras suelta los tornillos).
2. Mueva la cultivadora a la posición deseada y vuelva a apretar los dos tornillos con un fijador de roscas (como Loctite).



Figura 26 Caña del timón tornillos de ajuste de ángulo

Consola de conducción

La consola de manejo (su tablero ATTO) contiene todos los controles y pantallas necesarias para operar su ATTO mientras conduce.

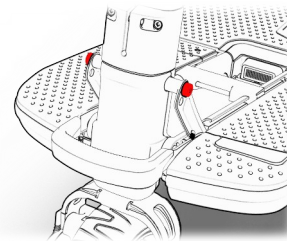

ACT ACT DEPORTE / ACT DEPORTE MAX

Figura 27 Descripción general de la consola de conducción



Figura 28 ENCENDIDO APAGADO y control de velocidad

- A. **ENCENDIDO APAGADO** El botón está ubicado en el centro de la consola de manejo debajo del panel de energía de la pantalla. Para encender ATTO, mantenga presionado el **ENCENDIDO APAGADO** hasta que su ATTO comience.
- B. Los dos botones a cada lado del **ENCENDIDO APAGADO** botón marcado "+" y "-" son su control de límite de velocidad. Junto con el número que se muestra en el panel de visualización, le permiten establecer la velocidad máxima que alcanzará el ATTO a toda velocidad. Mientras el ATTO no se está moviendo, haga clic en "+botón" para aumentar la velocidad y el "-" para disminuir la velocidad.

⚠ WARNING

Cuando conduzca en lugares concurridos y cerca de obstáculos, tenga mucho cuidado y reduzca la velocidad máxima a un límite que le permita controlar su ATTO sin presentar un riesgo para otras personas y para usted mismo.

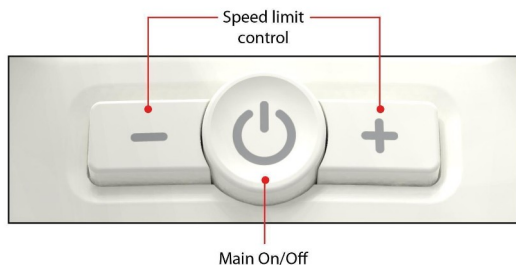
NOTE

ATTO y ATTO SPORT se apagarán automáticamente cuando se dejen inactivos durante 20 minutos.

* Esta instrucción se puede cancelar; consulte las instrucciones en "Pantalla de visualización" en la página .

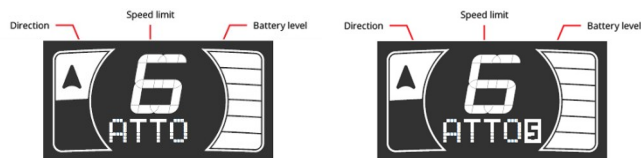

ACT ACT DEPORTE/ACT DEPORTE MAX

Figura 29 Panel de visualización

Menús (ACT SPORT)

Manteniendo presionado el **ENCENDIDO APAGADO** y "+Los botones" juntos iniciarán la visualización del menú. Para cambiar entre los diferentes menús, haga clic y mantenga presionado el **ENCENDIDO APAGADO** mientras hace clic en el botón "+Botón" para cambiar de modo. Para salir de la pantalla del menú,

mantenga pulsada la tecla **ENCENDIDO APAGADO** botón durante 5 segundos. El scooter se apagará. presione el **ENCENDIDO APAGADO** botón una vez más para volver a encender el scooter.

Para obtener más detalles, consulte el sitio web de Movinglife: www.movinglife.com.

Medidor de nivel de batería – Cuando el ATTO está encendido, el medidor de batería indica el *aproximado* nivel de carga de la batería. Al igual que con todas las baterías de iones de litio, la indicación del nivel de carga solo es 100 % precisa cuando la batería está completamente cargada. Todas las demás indicaciones son aproximadas y pretenden darle una idea aproximada del nivel de carga de la batería. Consulte la sección Especificaciones de este Manual del propietario para obtener más información sobre la autonomía de su batería.

NOTE

Su ATTO se apagará automáticamente si la salida de la batería cae por debajo del voltaje de operación.

Dirección modo: ATTO puede conducir tanto hacia adelante como hacia atrás. La dirección de conducción actual se muestra en el panel de visualización mediante una flecha que apunta hacia adelante o hacia atrás, según su selección. Para cambiar la dirección de conducción, presione el botón **Dirección** botón situado cerca de la empuñadura izquierda.

Acelerador

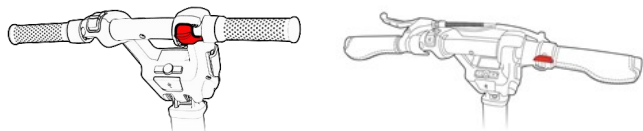

ACT ACT DEPORTE/ACT DEPORTE MAX

Figura 30 Acelerador de conducción

El acelerador se utiliza para conducir y controlar la velocidad de conducción. Coloque su pulgar en la palanca del acelerador y presiónelo hacia abajo para acelerar. Para desacelerar, suelte la palanca del acelerador a su nivel de comodidad. Para que el ATTO se detenga por completo, simplemente retire el pulgar de la palanca, lo que colocará la

palanca en su posición "APAGADO", deteniendo el ATTO.

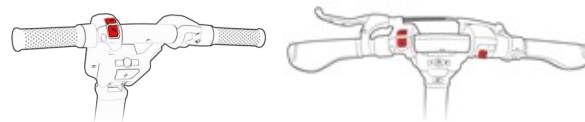

ACT ACT DEPORTE/ACT DEPORTE MAX

Figura 31 Botones de marcha atrás y bocina

- A. ACT tiene un **Dirección de conducción** botón. Presione el botón para cambiar la dirección de conducción. Una vez que la dirección de conducción ha cambiado, ATTO emite un pitido cuando está en el modo de conducción hacia adelante y dos pitidos cuando está en el modo de conducción en reversa. Además, una flecha grande en el panel de visualización indicará la dirección de conducción actual. Al encender el ATTO, estará de forma predeterminada en el modo de conducción hacia adelante.
- B. presione el **Bocina** botón para hacer sonar la bocina. Utilice siempre la bocina cuando sea necesario para evitar accidentes o lesiones.

- C. Solo ATTO SPORT: Pulse el botón **Luces** botón para encender los faros. Si apaga el scooter mientras las luces están encendidas, por defecto, se apagarán cuando reinicie el scooter.



▲ WARNING

Detenga siempre el ATTO por completo antes de cambiar la dirección de conducción.

ATTO está equipado con un puerto de carga USB general que proporciona una corriente de carga de hasta 1A. Si ocurre un error, el puerto se desactivará automáticamente y el ATTO seguirá funcionando con normalidad. El error se restablecerá después de reiniciar el controlador del ATTO (ciclo de apagado/encendido).

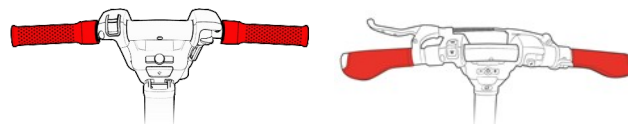

ACT ACT DEPORTE/ACT DEPORTE MAX

Figura 32 Puños del manillar

Hay dos puños en el manillar, uno a cada lado. Para cambiar las empuñaduras de la posición plegada a la posición de conducción, simplemente levante la empuñadura alrededor de su pivote y se bloqueará en la posición abierta. Para volver a plegarlo (solo cuando esté a punto de plegar el ATTO), simplemente separe el puño del manillar y empújelo hacia abajo hasta un ángulo de casi 90 grados. Se bloqueará automáticamente en la posición plegada. (ver Figura 37, página)

Puede ajustar fácilmente el ángulo del mango. Para hacerlo, necesitará una llave Allen número 3 (también conocida como llave hexagonal). Afloje el tornillo del cierre, ajústelo al ángulo deseado y apriete el tornillo hasta que quede bloqueado.



PUNTO DE PELLIZCO

Tenga cuidado con los puntos de pellizco cerca de la bisagra de la empuñadura. Para evitar lesiones, mantenga los dedos alejados de las piezas metálicas y sujete la empuñadura y el manillar solo por las zonas no expuestas cubiertas con plástico y goma.

Subiendo a ATTO

- Verifique que el ATTO esté apagado.
- Verifique que el ATTO esté completamente abierto y asegurado. Consulte la sección Apertura de este Manual del propietario.
- Coloque con cuidado un pie en el centro de la plataforma y siéntese de manera cómoda y segura en el asiento.

▲ WARNING

No se apoye en el timón del manillar para apoyarse mientras sube o baja del ATTO. El manillar podría moverse involuntariamente y hacer que pierda el equilibrio, lo que podría provocar lesiones personales.

▲ WARNING

Nunca suba o baje del ATTO usando el asiento o el respaldo como apoyo. El respaldo puede plegarse y hacer que pierda el equilibrio, lo que podría provocar lesiones personales.

Freno de mango delantero ATTO SPORT

ATTO SPORT está equipado con un freno de mano delantero adicional, operado manualmente. Al apretar la palanca se activan los frenos. Sin embargo, la palanca no es necesaria para detener el scooter. El scooter se detendrá cuando se libere la presión del pulgar del acelerador (consulte las páginas , 24 y más información sobre cómo

detenerse). Mientras la palanca de freno manual está activada, el acelerador está desactivado.

bajando atto

- Verifique que la alimentación esté apagada.
- Coloque con cuidado un pie en el suelo, transfiera su peso a esa pierna y lentamente póngase de pie.
- Aléjese con seguridad del ATTO.

Conduciendo

NOTE

INSPECCIONES ANTES DE UTILIZAR SU ATTO:

1. Verifique que la batería esté en su lugar y verifique que esté bloqueada de forma segura y que no sobresalga de la superficie.
2. Verifique que la batería esté completamente cargada con capacidad para llevarlo a su destino.

3. Verifique que la palanca de rueda libre esté bloqueado.
4. Verifique que todas las piezas de bloqueo estén completamente aseguradas y bloqueadas en su lugar.

Activar ATTO

Mantenga presionado el botón **ENCENDIDO APAGADO** para encender ATTO. Todas las luces se encenderán momentáneamente y se indicará la siguiente información (ver Figura 33):

- Defina la velocidad para adaptarse al terreno
- Dirección de conducción hacia adelante (predeterminada)
- Estado del nivel de carga de la batería



ACT ACT DEPORTE / ACT DEPORTE MAX

Figura 33 Pantalla típica después puesta en

- Recomendamos que seleccione una configuración de velocidad máxima (usando el botón "+" y "-" botones a ambos lados de la **ENCENDIDO APAGADO** botón) en el que se

sienta cómodo, seguro y en pleno control de su ATTO.

- Asegúrese de estar sentado de forma segura y adecuada en su ATTO.
- Para sus primeras sesiones de manejo, asegúrese de que su ATTO comience en una superficie nivelada y que continúe conduciendo en una superficie nivelada.

▲ WARNING

- Nunca toque la palanca de liberación de rueda libre/freno mientras conduce.
- No se doble, incline ni trate de alcanzar objetos mientras conduce el ATTO.
- Los movimientos pueden cambiar su centro de gravedad y la distribución del peso del ATTO y hacer que su ATTO se vuelque, lo que posiblemente provoque lesiones personales.
- Nunca cambie el ATTO al modo de rueda libre cuando alguien esté sentado en él.
- Para un funcionamiento adecuado, la palanca de liberación del freno/rueda libre siempre debe estar en el modo de conducción "D".
- Detenga siempre su ATTO por completo antes de subir o bajar del ATTO.

Encendido usando el llavero remoto (ATTO SPORT – Opcional)

Al hacer clic en el **desbloquear** El botón en el llavero activará el scooter y deshabilitará cualquier bloqueo anterior realizado con el control remoto. Consulte la página para obtener más información sobre el uso del mando a distancia remoto.

Conducción hacia adelante

- Coloque sus manos en las empuñaduras. Ajuste el timón a la posición central para conducir en línea recta.
- Asegúrese de estar en el modo de conducción hacia adelante mirando la flecha de dirección en la pantalla. Si la flecha apunta hacia adelante (lejos de su cuerpo), entonces está en el modo de avance. Si la flecha apunta hacia atrás (en la dirección de su cuerpo), debe presionar el **Dirección** hasta que escuche un pitido y vea que la flecha de dirección se ha restablecido y ahora apunta hacia adelante.
- Use su pulgar derecho para operar el acelerador de la transmisión. Presione el acelerador ligeramente para moverse adelante.
- Use su pulgar izquierdo cuando el acelerador esté en el lado izquierdo.

- Aumente la presión aplicada por su pulgar para aumentar su velocidad.
- Para detener el ATTO, libere toda la presión sobre el acelerador. El acelerador volverá automáticamente a la posición superior (apagado) y su ATTO se detendrá gradualmente.

**NOTE**

Detenga siempre su ATTO por completo antes de cambiar de dirección de adelante hacia atrás y viceversa.

Conducción inversa

- Coloque sus manos en las empuñaduras.
 - Use uno de sus dedos para presionar el **Dirección** botón ubicado en el lado izquierdo de la consola de conducción.
 - Debería escuchar un pitido doble que confirma que ahora está conduciendo hacia atrás. Tenga en cuenta que esto se aplica solo si no canceló la opción de pitido inverso en el menú de usuario.
- Use su pulgar derecho para operar el acelerador de la transmisión. Presione el acelerador ligeramente para moverse hacia atrás.
 - Aumente la presión aplicada por su pulgar para aumentar su velocidad de reversa.
 - Para detener el ATTO, suelte toda la presión sobre el acelerador. El acelerador volverá automáticamente a la posición superior (apagado) y su ATTO se detendrá gradualmente.
- Tenga en cuenta que, por razones de seguridad, la velocidad del ATTO en reversa es más lenta que el límite de velocidad máximo establecido en el dial de control de velocidad.

Control de crucero (ACT SPORT)

Presionando "+" y "-" simultáneamente mientras aprieta el acelerador, se activará el modo de conducción automática del scooter (control de crucero). Esto le dice al scooter que viaje constantemente a la última velocidad determinada por el conductor sin tener que activar el acelerador. Cancele el control de crucero presionando cualquier botón, la palanca del freno manual o la palanca del acelerador.

Nota: antes de cambiar al modo de control de crucero, asegúrese de que el camino por delante esté despejado y que la velocidad definida sea adecuada para sus condiciones.

Para reducir la velocidad y detenerse, simplemente suelte el acelerador de la transmisión y volverá a la posición superior (apagado). El ATTO frena automáticamente usando el freno regenerativo. A continuación, se debe ingresar el ATTO en el modo de estacionamiento usando el freno electromecánico.

El freno manual del mango delantero del ATTO SPORT es una adición a lo anterior y no un reemplazo.

En caso de que deba detenerse y haya soltado el acelerador de la transmisión pero su ATTO continúa moviéndose, presione el **ENCENDIDO APAGADO** hasta que el ATTO se apague y se detenga.

En el ATTO SPORT, puede usar el freno del mango delantero para detenerse abruptamente en caso de emergencia.

Dirección

- Manejar su ATTO es fácil e intuitivo.
- Con ambas manos en las empuñaduras del timón, gire el timón hacia la derecha o hacia la izquierda para definir la dirección de conducción en consecuencia.
- Asegúrese de mantener suficiente distancia al girar su ATTO para que las ruedas traseras pasen con seguridad cualquier obstáculo.

WARNING

Un giro demasiado brusco en una esquina puede hacer que el ATTO se vuelque. Evite este

peligro trazando un amplio arco alrededor de las esquinas y los obstáculos. Además, para evitar el riesgo de volcarse, reduzca la velocidad antes de girar.

Si debe maniobrar en un lugar estrecho, como entrar en una puerta o dar la vuelta:

- Detenga su ATTO por completo.
- Gire el control de velocidad al ajuste de velocidad más lento.
- Gire el timón en la dirección en la que desea conducir.
- Presione suavemente el acelerador de pulgar y negocie lentamente su ATTO a través del punto estrecho o gire.

Dirección en reversa

Al hacer una copia de seguridad de su ATTO, tenga mucho cuidado y preste especial atención a sus acciones:

- Utilice un dedo para hacer clic en el **Dirección** botón. Debería escuchar un pitido doble que confirma que ahora está conduciendo hacia atrás.

- Gire el timón en la dirección en la que desea conducir hacia atrás.
- Tenga en cuenta que, por razones de seguridad, la velocidad del ATTO en reversa es más lenta que el límite de velocidad máximo establecido en el dial de control de velocidad.

Conducción en pendientes

▲ WARNING

La distancia de frenado en pendientes puede ser significativamente mayor que en terreno llano

Cada vez más edificios tienen rampas con grados de inclinación específicos, diseñados para un acceso fácil y seguro. Algunas rampas pueden tener curvas (giro de 180 grados) que requieren que tenga buenas habilidades para tomar curvas en su ATTO.

- Proceda con extrema precaución cuando se acerque a la pendiente de una rampa u otra pendiente.
- Realice giros amplios con su ATTO en cualquier esquina cerrada. Si lo hace, las

ruedas traseras del ATTO seguirán un arco amplio, no cortarán la esquina y no chocarán ni se engancharán en ninguna esquina de la barandilla.

- Cuando conduzca por una rampa, mantenga fija la velocidad del ATTO en la configuración de velocidad más lenta para garantizar un descenso seguro y controlado.
- Evite paradas y arranques bruscos.

Al subir una pendiente, trate de mantener el ATTO en movimiento. Si debe detenerse, comience de nuevo lentamente y luego acelere con precaución. Cuando conduzca cuesta abajo, hágalo ajustando la velocidad a la configuración más lenta y conduciendo solo hacia adelante. Si su ATTO comienza a descender por la pendiente más rápido de lo que esperaba o deseaba, deje que se detenga por completo soltando el acelerador. Luego empuje el acelerador ligeramente hacia adelante para garantizar un descenso seguro y controlado.

▲ WARNING

Al subir una pendiente, no zigzaguee ni conduzca en ángulo hacia arriba de la cara de la pendiente. Conduzca tu ATTO en línea recta hacia arriba de la pendiente. Esto reduce en gran medida la posibilidad de volcarse o caerse. Siempre tenga mucho cuidado al negociar una pendiente.

▲ WARNING

No conduzca su ATTO al costado de una pendiente o en diagonal hacia arriba o hacia abajo de una pendiente. Evite detenerse, tanto como sea posible, mientras sube o baja una pendiente.

● NOTE

ATTO reducirá la velocidad automáticamente cuando detecte una pendiente pronunciada.

▲ WARNING

Cualquier intento de subir o bajar una pendiente más empinada que la que se muestra en la Figura 34 puede hacer que el ATTO se vuelva inestable y que se vuelque, provocando lesiones personales.

▲ WARNING

No debe viajar hacia arriba o hacia abajo por una pendiente potencialmente peligrosa (es decir, áreas cubiertas con nieve, hielo, hierba cortada u hojas mojadas).

▲ WARNING

Cuando se encuentre en cualquier tipo de pendiente o declive, nunca coloque el ATTO en modo de rueda libre mientras esté sentado o de pie junto a él.

▲ WARNING

Aunque su ATTO es capaz de subir y bajar pendientes mayores que las ilustradas en la Figura 34, bajo ninguna circunstancia exceda las pautas de inclinación o cualquier otra especificación presentada en este manual. Si lo hace, su ATTO podría volverse inestable y

provocar lesiones personales y/o daños a su ATTO.



Figura 34 Ángulo de inclinación máximo permitido

Cuando se acerque a una pendiente, es mejor inclinarse hacia adelante (vea la Figura 35 y la Figura 36). Esto cambia el centro de gravedad de usted y su ATTO hacia el frente del ATTO y mejora la estabilidad.



Figura 35
Posición normal de
conducción

Figura 36
Cambia el centro de
gravedad

esquinas de giro

Girar a alta velocidad puede hacer que su ATTO vuelque. Los factores que afectan la posibilidad de un vuelco incluyen la velocidad de giro, el ángulo de dirección (qué tan bruscamente está girando el timón de la dirección), superficies de carreteras irregulares, superficies de carreteras inclinadas, una transición de un área de bajo agarre a un área de alto agarre (como pasar de una superficie cubierta de hierba a una superficie pavimentada, especialmente a alta velocidad al girar), y cambios bruscos de dirección. No se recomienda girar a alta velocidad. Si siente que está a punto de volcarse mientras gira, reduzca la velocidad y el ángulo de dirección (es decir, haga el giro más amplio) para evitar que su ATTO vuelque.

ATTO SPORT reducirá automáticamente la velocidad al girar en una esquina si viaja a una velocidad superior a 6 km/h (3,7 mph).

WARNING

Cuando gire en una esquina cerrada, reduzca la velocidad. Cuando utilice el ATTO a alta velocidad, no realice giros bruscos. Esto reducirá el riesgo de vuelco y caída. Sea

siempre discreto al girar para evitar lesiones y daños a la propiedad.

Plegado (Cierre)

1. Asegúrese de que el ATTO esté sobre suelo plano antes de plegarlo.

PUNTO DE PELLIZCO

Las operaciones descritas en esta sección se realizan cerca y alrededor de los puntos de pellizco. Tenga cuidado de seguir las instrucciones para evitar lesiones. Asegúrese de mantener los dedos alejados de las piezas móviles que puedan cerrarse durante el plegado.

2. Doble hacia abajo ambos lados del manillar (vea la Figura 37).



Figura 37

Permita que el asiento se deslice hacia abajo hasta que encaje en su lugar (consulte las Figuras 38 y 39, paso 3).

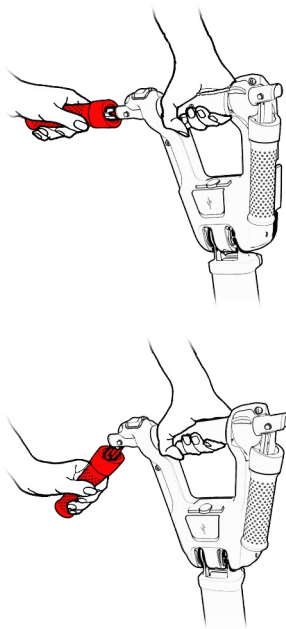

Figura 38

3. Suelte la palanca de seguridad del mango trasero (consulte las Figuras 38 y 39, paso 1) y lleve el mango a la posición de 100 grados (consulte las Figuras 38 y 39, paso 2).



Figura 39

4. Empuje el respaldo de la silla hacia adelante hasta que haga clic (vea la Figura 40).

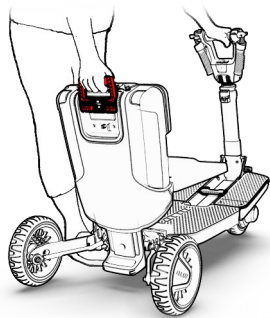

Figura 40

Utilice una mano para mantener la varilla en posición vertical y, con la otra mano, suelte la palanca delantera (consulte la Figura 41, paso 1). En caso de que la palanca delantera requiera una cantidad significativa de fuerza para funcionar, aplique presión horizontal en la manija principal hacia la parte delantera del ATTO (vea la Figura 41, paso 2). Esto liberará la presión sobre la palanca delantera y facilitará su apertura.

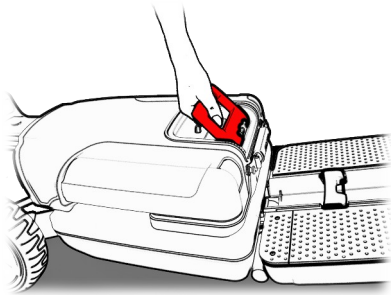

Figura 41

Cambia de mano. Use una mano para mantener la barra en posición vertical y use la otra mano para levantar la manija principal (vea la Figura 42).

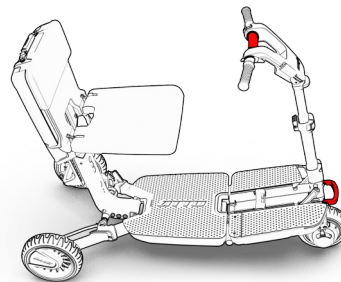
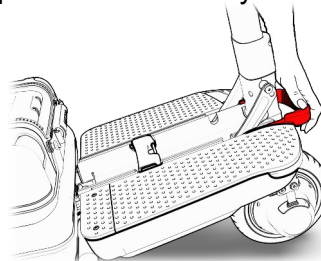

Figura 42

- Utilice la manija principal para tirar del centro hacia arriba y hacia la varilla (consulte la Figura 43, paso 1) hasta que haga clic y se trabe en su lugar (consulte la Figura 43, paso 2).

PUNTO DE PELLIZCO

Tenga cuidado de no pillarse el dedo entre el chasis. Esta área es un punto de pellizco y requiere toda su atención.

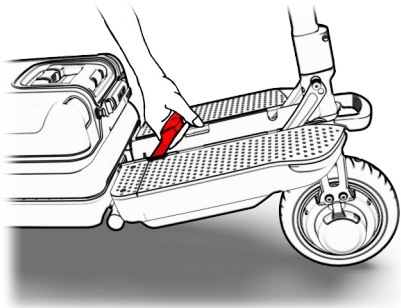

Figura 43

- Tire de la palanca de altura de la varilla (consulte la Figura 44, paso 1) para ajustar la

altura del manillar a la posición más baja y vuelva a llevar la palanca a la posición segura (consulte la Figura 44, paso 2).

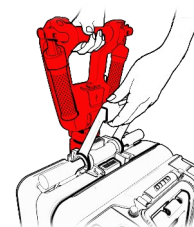
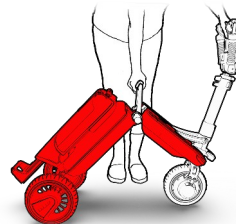

Figura 44

7. Suelte la palanca de ajuste del manillar y coloque el manillar en posición horizontal (consulte la Figura 45, paso 1). Luego, vuelva a llevar la palanca a la posición segura (vea la Figura 45, paso 2).

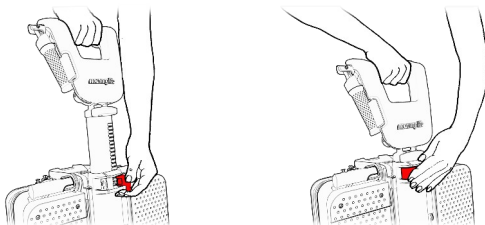

Figura 45

Modo Trolley

1. Asegúrese de que su ATTO esté en terreno plano antes de pasar al modo Trolley.
2. Presione el botón de la varilla (consulte la Figura 46, paso 1) e inclínelo hacia afuera del cuerpo principal del ATTO (consulte la Figura 46, paso 2).



Figura 46

3. Sujete el ATTO por el manillar y gire el mango principal 180 grados (consulte la Figura 47).

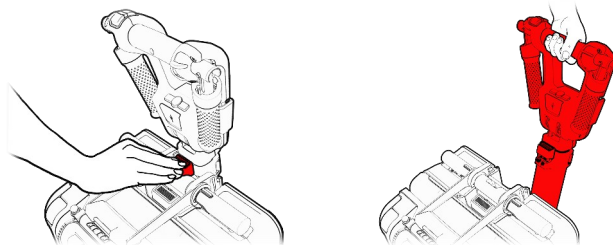

Figura 47

4. Conecte el mango principal a la carcasa del botón de varilla (vea la figura 48).

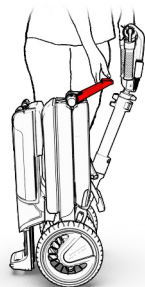

Figura 48

Separación del chasis

▲ WARNING

Levantar ATTO solo puede ser un desafío. Si tiene otra persona que lo ayude, le sugerimos que lo levanten juntos. Si necesita levantar ATTO solo, puede separar ATTO en dos segmentos como se describe a continuación. Levantar el ATTO como una unidad completa puede ser demasiado pesado para usted y puede causar lesiones o daños.

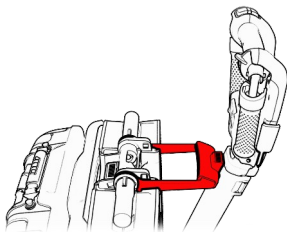
Las mitades delantera y trasera (chasis) de ATTO se pueden separar y volver a montar rápida y fácilmente. Esta es una función muy útil cuando se guarda el ATTO en el maletero de un coche o en el compartimento superior de un avión.

1. Asegúrese de que el manillar esté asegurado en posición vertical (vea la Figura 49).



Figura 49



Figura 50

2. Abra ambas palancas de separación (consulte la Figura 50).
En caso de que las palancas de separación requieran una cantidad significativa de fuerza para funcionar, aplique presión horizontal en la consola de conducción hacia el centro del ATTO. Esto liberará la presión sobre las palancas de separación y facilitará su apertura..

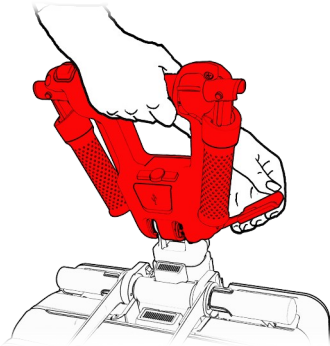
3. Sostenga el manillar con una mano y presione el botón de liberación central con la otra mano hasta que sienta un clic (consulte la Figura 51).

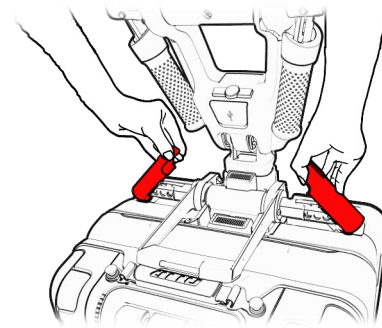

Figura 51

4. Mueva el chasis delantero del manillar y sepárelo del chasis trasero (vea la Figura 52).

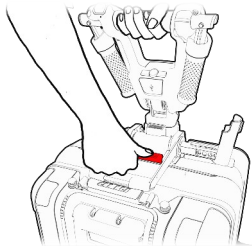

Figura 52

Elevación de chasis separados

1. Una vez que los dos chasis se hayan separado y esté listo para levantarlos, por ejemplo, en su automóvil, asegúrese de que ambos chasis estén planos sobre el suelo donde no serán un obstáculo para usted ni para los demás.
2. Tome cada uno de los chasis uno a la vez usando sus manijas designadas y llévelo a su destino.
(Ver Figura 53).
3. Coloque el chasis plano y asegúrelo con correas (o por otros métodos).

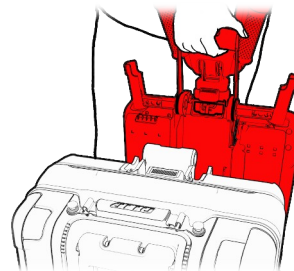

Figura 53 Levantamiento puntos

Conexión del chasis

1. Asegúrese de que el manillar esté asegurado en posición vertical (vea la Figura 54).

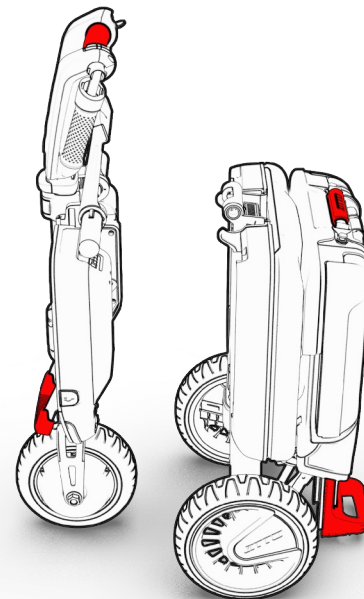

Figura 54

Coloque el chasis trasero verticalmente. Sujete el chasis delantero por el manillar y llévelo hacia el chasis trasero (consulte la Figura 55).

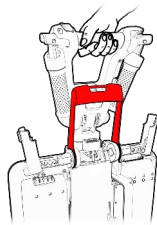

Figura 55

2. Junte las dos partes y use los ganchos colgantes (vea la Figura 56) para alinear los dos extremos correctamente. En este punto, el botón de liberación central hará clic.

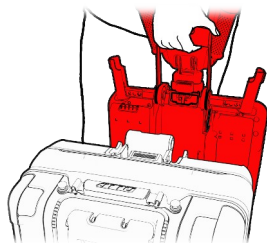

Figura 56

3. Cierre las dos palancas de separación hasta que hagan clic (consulte la Figura 57). En caso de que las palancas de separación requieran una cantidad significativa de fuerza para operar, aplique presión horizontal en la manija de la consola de conducción hacia el centro del ATTO. Esto liberará la presión sobre las palancas de separación y facilitará su cierre.

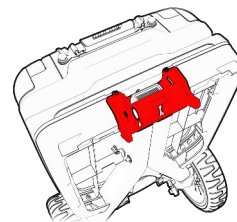

Figura 57

NOTE

NO intente abrir el ATTO para conducir antes de que las dos palancas estén aseguradas en la posición hacia abajo.

rueda libre

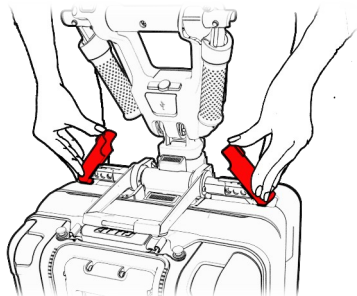
El ATTO está equipado con una palanca de rueda libre manual que, cuando se empuja a "N", pone al ATTO en modo Rueda libre y permite que se empuje.

▲ WARNING

Cuando el ATTO está en modo Rueda libre, el sistema de frenos se desactiva y el ATTO se moverá libremente con muy poca fuerza. Tenga cuidado al operar su ATTO en modo de rueda libre para evitar lesiones o daños a la propiedad.

- Cambie al modo de rueda libre solo en una superficie nivelada.
- Asegúrese de que la alimentación de ATTO esté apagada.
- Nunca se siente en el ATTO mientras maneja la palanca de rueda libre.

▲ WARNING

Cuando haya terminado de empujar su ATTO, siempre bloquee los frenos empujando la palanca de rueda libre al modo "D".

En caso de que la batería se agote o cuando el ATTO no esté en uso, se puede hacer rodar manualmente. Esto requerirá liberar el freno automático mecánico de la rueda delantera empujando la palanca de rueda libre hacia el modo "N" (vea la Figura 58).



Figura 58 Soltar la rueda libre

Antes de volver a conducir su ATTO, asegúrese de que la palanca de rueda libre esté empujada hacia atrás al modo "D" (vea la Figura 59).

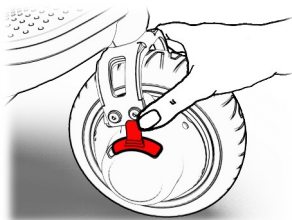

Figura 59 Fijación de la rueda libre

Batería y cargador

El cargador de ATTO es pequeño y potente con la capacidad de conectarse a cualquier red eléctrica de 110 V CA a 240 V CA. Está totalmente aprobado y es seguro de usar.

- Al conectar el cargador, conecte el cable de carga de CC al enchufe de carga de la batería antes de conectar el cable de CA del cargador al tomacorriente.
- Al desconectar el cargador, hágalo siempre en orden inverso al procedimiento de conexión.

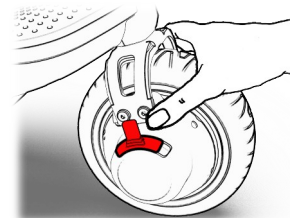

Figura 60 Batería de vuelo estándar (arriba)



Cifras 61 ACT & ACTUAR DEPORTES cargador

NOTE

- a. No se debe vaciar la batería. Amantener un buen estado de la batería y maximizar su vida, siempre cargue la batería cuando el medidor de batería alcance 2 líneas verdes.
 - b. Cuando deje la batería en el ATTO durante un largo período de tiempo, asegúrese de cargarla hasta aproximadamente el 60 % de la carga completa.
1. Conecte el cargador a la toma de corriente. El LED verde se volverá verde para indicar que el cargador está correctamente conectado al enchufe.
 2. Conecte el otro extremo del cargador a la batería del ATTO. El LED del cargador se volverá rojo para indicar que la batería no está completamente cargada y que se está cargando actualmente.
 3. Cuando la batería esté completamente cargada, el LED se volverá verde. Esto puede tomar de 5 a 6 horas. Una vez completada la

carga, desconecte el cargador del tomacorriente de pared y luego desconecte la batería del cargador.

NOTE

La batería se puede cargar cuando se conecta a ATTO o cuando se separa de ATTO.

WARNING

Mantenga siempre las baterías en condiciones frescas y secas para evitar daños a la batería y al equipo circundante.

Pantalla de visualización

La pantalla de visualización del patinete eléctrico y el panel de control de tres botones (más, menos y potencia) le permiten personalizar fácil y simplemente la configuración y/o la visualización del patinete eléctrico. Este manual indica cómo realizar la personalización y los diferentes modos de visualización.



Modos de visualización

Los modos de visualización personalizables son:

- Selección de las unidades de velocidad
- Compatibilidad remota (bloqueo/remoto Shabat)
- Activación/cancelación del control de crucero
- Activación/cancelación de vocalización de botones de patinete eléctrico
- Límites de velocidad: hasta 6 km/h o 10 km/h
- Apagado automático después de 20 minutos de activación/cancelación

- Activación/cancelación de vocalización inversa

Los modos de visualización no personalizables son:

- Pantalla de kilometraje/kilometraje del scooter eléctrico
- La versión del software de visualización instalada en el scooter eléctrico.

Personalización de la acción/pantalla Modos

Para entrar en el modo de Personalización, primero asegúrese de que el patinete eléctrico esté apagado.

Luego, mantenga presionada la tecla **Fuerzay "+"** a la vez durante varios segundos.

Dependiendo de la configuración proporcionada por el distribuidor local, aparecerá una de las siguientes pantallas:



Cambiar entre los modos de acción/visualización y cambiar

Cambie entre los modos presionando el botón **Fuerza** botón. Cambie la configuración en cada modo presionando el botón “-” o “+” botón.

Modos de acción/visualización por orden de aparición

Los siguientes son los modos disponibles y las instrucciones de uso.

Establecer las unidades de información para la velocidad **ACT DEPORTE/ACT DEPORTE MAX**

La opción predeterminada para las unidades de velocidad es km/h:



Para configurar las unidades en mph, presione el botón “+” hasta que aparezca esta pantalla:



Para volver a las unidades en km/h, presione el botón “-” botón.

Compatibilidad remota (modo llavero/modo shabat) **ACT DEPORTE/ACT DEPORTE MAX**

Realice esta acción si compra/recibe un nuevo control remoto o si reemplaza el control del scooter eléctrico.

Para que el control remoto sea compatible, verifique que el control remoto del mecanismo de comando Key Fob/Shabbat esté a menos de dos metros de la pantalla del scooter eléctrico.

Ir al modo de compatibilidad remota. Las palabras **"PAR REMOTO"** y el ("-") aparecerá alternativamente.



En este modo, presione el botón ("+") en el panel de control del patinete eléctrico hasta que la letra parpadeante **"PAG"** aparece ".



Ahora pulsa sobre uno de los botones del mando que quieras hacer compatible. Después de presionar brevemente uno de los botones del scooter eléctrico, el control remoto será compatible

Activación/Cancelación del control de crucero

ACT DEPORTE/ACT DEPORTE MAX

Ingrese al modo de control de crucero. Las palabras **CENTRO DE CRUCEROS** y el ("+") aparecerá alternativamente.

La opción predeterminada es que el control de crucero esté funcionando ("+").



Para cancelar el Control de crucero, presione el botón ("+") en el panel de control hasta que aparezca esta pantalla:



Vocalización Activación/Cancelación de los Botones del Patinete Eléctrico

Ingrese al modo de vocalización. Las palabras **BOTÓN BIP** y el ("+") aparecerá alternativamente.

La opción predeterminada es que la vocalización



está activada ("+").

Para cancelar la vocalización, presione el botón ("-") en el panel de control hasta que aparezca esta pantalla:



Para reactivar la vocalización, presione el botón ("+") botón.

Establecer el límite de velocidad

ACT DEPORTE/ACT DEPORTE MAX

Es posible limitar la velocidad del patinete eléctrico a 6 km/h o 10 km/h.

Ingrese al modo de límite de velocidad. Las palabras **MODO DE CONDUCCIÓN** y el número **10** aparecerá alternativamente.

La opción por defecto es 10 km/h.



Para establecer un límite de velocidad máxima de 6 km/h, presione el botón ("-") en el panel de control hasta que aparezca esta pantalla:



Apagado automático después de 20 minutos Activación/Cancelación

La opción predeterminada del scooter eléctrico lo apaga automáticamente después de 20 minutos sin uso.

Para cancelar el apagado automático, primero ingrese al modo de apagado automático. Las palabras **APAGADO AUTOMATICO** y el ("+") aparecerá



alternativamente.

Para cancelar el apagado automático, presione el botón ("-") hasta que aparezca esta pantalla:



Para reactivar el apagado automático, presione el botón ("+") botón.

Activación/Cancelación de Vocalización Inversa

Para cambiar esta configuración, ingrese al modo de vocalización cuando conduzca en reversa. Las palabras **BIP RETROCESOS** y el ("**+**") firmar con alternativamente aparecen en la pantalla.



Para cancelar la vocalización inversa, presione el botón ("**-**") hasta que aparezca esta pantalla:



Para reactivar, presione el ("**+**") botón.

Visualización de kilometraje de la compra del scooter eléctrico

La carta "**D**En pantalla aparece ", con el kilometraje total del patinete eléctrico.



Visualización de la versión de software instalada en el eléctrico

La carta "**F**" aparecerá en la pantalla con el número de versión debajo.



Llavero remoto (ATTO SPORT)

ATTO SPORT viene con un par de llaveros remotos que permiten el bloqueo y desbloqueo remoto del scooter. El scooter también se enciende con el mando a distancia. **desbloquear** botón.



Figura 62 ATTO SPORT Y ATTO SPORT MAX **desbloquear** botón

Para bloquear el scooter, haga clic en el **Cerrar** botón mientras el scooter está encendido.



Figura 63 ATTO SPORT Y ATTO SPORT MAX **Cerrar** botón

Una vez que el scooter está bloqueado con el control remoto, solo se puede activar con el control remoto y no se puede encender con el control remoto del scooter. **ENCENDIDO APAGADO** botón.

Emparejamiento del llavero remoto(* Requerido solo cuando se ha proporcionado un mando nuevo para reemplazar uno de los dos originales, o en los casos de un controlador de scooter reemplazado).

1. Apague el scooter.
2. presione el **ENCENDIDO APAGADO** botón y el "+" al mismo tiempo para ingresar a la pantalla del menú.
3. Cambie a través de las pantallas de menú usando el **Fuerza** botón y haga clic en "+" una vez que llegue a la pantalla de emparejamiento.
4. Cuando la opción "Emparejar" parpadee en la pantalla, haga clic en cualquier botón del control remoto hasta que deje de parpadear.
5. Reinicie el scooter.
6. Su nuevo llavero está emparejado con el scooter y listo para usar.

Manija de elevación de la luz trasera (ATTO SPORT)

El asa de elevación trasera viene con una luz recargable que mejora la visibilidad del scooter desde lejos y en la oscuridad. La luz tiene 3 modos: encendido, intermitente y apagado. Presione el botón en el lado derecho del mango, para cambiar entre el modos.



Carga de la manija de elevación de la luz trasera

La luz trasera se puede cargar a través del cargador USB a bordo del scooter o mediante un cargador USB externo adecuado.

Para cargar a bordo del scooter, coloque el scooter en su posición plegada (consulte las instrucciones de este manual) y enciéndalo. Conecte el cable de carga provisto con el ATTO SPORT al puerto de carga de la luz trasera y al enchufe de carga de la barra timón delantera.



Figura 64 ATTO SPORT/ATTO SPORT MAX Carga de la manija de elevación de la luz trasera

Códigos de error

Cuando el controlador inteligente de ATTO detecta un problema, se le notificará mediante una letra (A-Z) y/o un número (1-9) que se muestra en la pantalla de la consola de conducción.

Algunos errores son insignificantes y no afectan su capacidad para usar ATTO, como una llamada de servicio, mientras que otros errores son significativos y críticos y pueden requerir que deje de operar su ATTO.

Código	Gravedad	Explicación y qué hacer.
E1	Bajo	Parpadeando 'E1'. La manija de rueda libre está en modo Neutral. Póngalo en modo Conducir para activar ATTO.
E2	Bajo	Parpadeando 'E2'. Se puede presionar el acelerador mientras ATTO está encendido. Suelte el acelerador. Si el problema persiste, reinicie ATTO. De lo contrario, póngase en contacto con el soporte.
E3	Alto	Parpadeando 'E3'. El motor informa de una sobrecarga. Apague ATTO, espere 10 minutos y reinicie.
E4	Bajo	Parpadeando 'E4'. El puerto USB informa de un error. Desconecte cualquier dispositivo. Compruebe si el puerto está húmedo. Reinicie ATTO.
E5	Alto	Parpadeando 'E5'. Ocurrió un error de comunicación interna debido a un problema eléctrico interno o de cableado. Soporte de contacto.
E6	Bajo	Parpadeando 'E6'. El controlador está sobrecalentado. Apague ATTO, espere 10 minutos y reinicie.
E7	Bajo	Parpadeando 'E7'. El controlador detectó bajo voltaje. Detenga ATTO y reinicie.
E8	Alto	Parpadeando 'E8'. Mal funcionamiento de los sensores del motor. Soporte de contacto.
Fd	Ninguno	'Fd' parpadeando. No es un código de error. Indica el estado de actualización del software.

La siguiente tabla detalla los códigos de error y sus significados.

LEY DE TRANSPORTE

ATTO se puede transportar sin esfuerzo en muchos tipos de vehículos, por tierra, mar o aire.

El transporte de ATTO en aviones comerciales está sujeto a las reglamentaciones federales y la política de la aerolínea. Consulte a su aerolínea antes de la salida para asegurarse de que su ATTO y su batería de iones de litio estén permitidos a bordo.

Para transportar ACT:

- Por razones de seguridad, extraiga la batería y colóquela en un lugar seguro.
- Asegúrese de que el ATTO esté bloqueado en su posición.
- Para evitar lesiones y daños, asegure el ATTO de forma que no se mueva ni se mueva.
- Cubra o asegure de otro modo la cultivadora y el manillar para evitar que se dañen debido a

objetos en movimiento o por el movimiento de su ATTO durante el transporte.

Para transportar el ATTO en un automóvil, consulte la sección Separación del chasis en este Manual del propietario.

- Si el ATTO y sus componentes no se guardan de forma adecuada y segura, el ATTO o sus componentes pueden moverse mientras se conduce y causar lesiones o daños.
- Si el ATTO se transporta en un vehículo completamente ensamblado y en posición abierta, nadie debe sentarse en el ATTO durante la carga y el transporte.
- Si utiliza un sistema de elevación externo, asegúrese de asegurar su ATTO ya que podría caerse del elevador.

Al transportar ATTO, asegúrese de que siempre se encuentre en un entorno que cumpla con las especificaciones permitidas de humedad y temperatura.

SOLUCIÓN DE PROBLEMAS

Si su ATTO no funciona

1. Si el ATTO se enciende y luego se apaga automáticamente, asegúrese de que la palanca de rueda libre esté en el modo de conducción.
2. Asegúrese de que el cargador no esté conectado a ATTO.
3. Compruebe la batería para ver si está cargada. Si no está seguro, conéctelo al cargador y espere el LED verde.
4. Una vez que esté seguro de que la batería no está vacía: asegúrese de que la batería esté correctamente colocada en el alojamiento de la batería en el ATTO y de que no haya materiales extraños, como papel o suciedad, que interfieran con el contacto eléctrico entre la batería y su conector.
5. Si el problema persiste, verifique el fusible. Si está quemado, reemplácelo de acuerdo con el

procedimiento en la sección de Mantenimiento de este Manual del Propietario.

6. Una vez que se asegure de que el fusible funciona, intente encender el ATTO presionando el botón ON/OFF durante al menos dos segundos. Si ATTO sigue sin encenderse, póngase en contacto con un distribuidor autorizado de Movinglife.

ATTO está ENCENDIDO pero no se mueve

Comience por verificar la palanca de rueda libre; asegúrese de que esté en una posición bloqueada como se describe en la sección de Operación de este Manual del Propietario.

Problemas de carga

Si las baterías no se cargan en 12 horas:

- Compruebe la conexión de la batería.
- Puede ser necesario revisar y reemplazar las baterías o el cargador. Póngase en contacto con un distribuidor autorizado de Movinglife.

NOTE

La batería del ATTO se puede cargar tanto mientras está instalada en el ATTO como cuando se ha extraído del ATTO.

▲ WARNING

No deje la batería y el cargador enchufados durante más de 12 horas. Esto podría dañar el paquete de baterías o crear una condición peligrosa.

MANTENIMIENTO

La vida útil esperada de ATTO es de 10 años y se extenderá mucho más siempre que se sigan cuidadosamente los procedimientos de cuidado y mantenimiento.

Siga los procedimientos de mantenimiento siempre que sea necesario o al menos una vez al año.

Las piezas de repuesto están disponibles en Movinglife y en las instalaciones de servicio autorizadas. (Vea la contraportada para más detalles.)

Fusible eléctrico

Su batería ATTO tiene un fusible de protección en la parte inferior del paquete de baterías (vea la Figura 65).

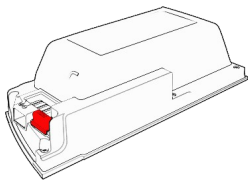

Batería de vuelo estándar

Figura 65 Ubicación del fusible

osibles causas de un fusible

El fusible está diseñado para proteger la batería de sobrecargas/descargas. Debe comprobar el estado del fusible si:

- La batería no se está cargando.
- Una batería cargada está conectada al ATTO pero el ATTO no se enciende.
- ATTO se apagó inesperadamente durante el funcionamiento.

Para comprobar el fusible (ver Figura 66):



Figura 66 Identificación del estado del fusible

- Retire la batería y colóquela sobre una superficie segura, como una mesa, con la parte inferior hacia arriba.

- Retire la cubierta de plástico del fusible.
- Saque el fusible.

Examine el fusible para ver si está quemado. Un fusible quemado tiene un hueco en el cable. Si está fundido (vea la Figura 63), reemplácelo con un nuevo fusible tipo hoja ATO o ATC, verde (30A). Inserte el nuevo fusible y vuelva a colocar la cubierta de plástico (Figura 67).

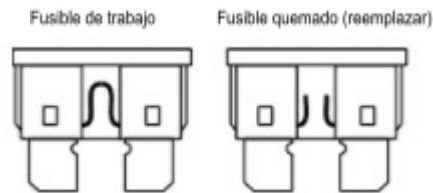

Figura 67 Sustitución de un fusible quemado

⚠ WARNING

Nunca sumerja ni lave con manguera su ATTO en ningún líquido. Esto puede causar lesiones personales y/o daños a su ATTO.

📌 NOTE

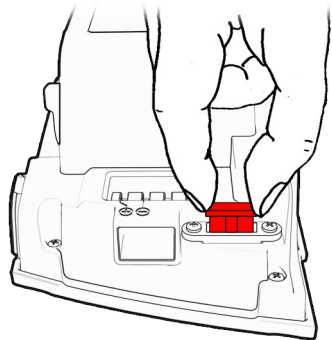
Si el fusible continúa quemándose, una falla eléctrica subyacente necesita atención profesional. Póngase en contacto con un distribuidor autorizado de Movinglife.

📌 NOTE

No reemplace el fusible repetidamente. Si sospecha que hay un problema subyacente, comuníquese con un distribuidor autorizado. No corregir el problema podría causar lesiones o daños y anulará la garantía.

REQUIERE HERRAMIENTAS

No intente realizar reparaciones eléctricas. Consulte con Movinglife o con su distribuidor autorizado de Movinglife.

Ruedas y gomas

Su ATTO está equipado con un motor delantero con llanta sólida y dos ruedas traseras con llantas sólidas. Los neumáticos se rellenan con una espuma especial, no con aire. Nunca tendrás un neumático desinflado o pinchado. Si es necesario reemplazar un neumático debido a la erosión o daño, comuníquese con un distribuidor autorizado de Movinglife.

Lubricación

Hay dos áreas en las que se debe aplicar un rociado ligero de lubricante cada seis meses, o con más frecuencia si se vuelve más difícil abrir y cerrar el ATTO (puede usar cualquier lubricante ligero que no sea pegajoso ni corrosivo en aluminio y plástico).

Los puntos de lubricación se muestran en la Figura 68:

1. Tija de sillín incluyendo pistas.
2. Ejes de rueda.

Limpie las áreas a lubricar con un paño limpio sin fibras, teniendo cuidado de no dejar arena o polvo

antes de lubricar las áreas. Luego, pruebe el ATTO para una operación adecuada y fácil, luego limpie las partes circundantes de residuos de lubricante.



Figura 68

Todos los cojinetes de su ATTO están permanentemente lubricados y sellados y, por lo tanto, no se requiere lubricación.

Batería

▲ WARNING

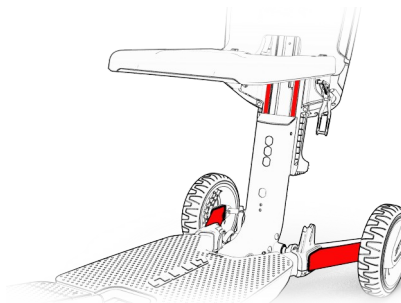
La batería de ATTO tiene una cantidad sustancial de energía. El cortocircuito de los terminales puede provocar quemaduras u otras lesiones, así como daños a la batería y a los componentes electrónicos de su ATTO. Tenga siempre cuidado y precaución al manipular la batería.

Batería y carga

- moviendo la vida las baterías no requieren mantenimiento.
- Su ATTO está equipado con una batería de iones de litio. No es necesario descargar completamente la batería antes de recargarla.
- Si no va a utilizar su ATTO durante un período de tiempo prolongado, cargue las baterías al 60 % de la carga completa antes de almacenar su ATTO. Las baterías se pueden dejar sin mantenimiento durante un máximo de 6 meses si se cargan correctamente y se mantienen a

temperatura ambiente, aproximadamente 22 °C (~ 72 °F).

- Si no ha utilizado su ATTO durante más de un mes, asegúrese de cargar la batería la noche anterior a su uso. Esto asegurará que su ATTO tenga una batería completamente cargada.
- No hay peligro de derrame o fuga, por lo que estas baterías son seguras para transportar en aviones, autobuses, trenes, etc.
- Seguir los procedimientos establecidos en este Manual del Propietario ayudará a prolongar la vida útil de sus baterías.
- Si los terminales eléctricos del ATTO se corroen, un técnico certificado de Movinglife debe limpiarlos.
- Si los terminales de la batería se corroen, reemplace la batería.

▲ WARNING

¡PELIGRO DE INCENDIO! No cubra el cargador de batería ni la ranura de ventilación mientras carga la batería. Utilice el cargador de batería únicamente en áreas bien ventiladas.

Limpieza y Cuidado Corporal

El cuerpo de ATTO está hecho de piezas de ABS, un plástico duradero con pintura integrada. Para ayudar a ATTO a conservar un alto brillo, límpielo con un paño húmedo limpio (humedecido con agua).

Mantenimiento del freno de la empuñadura delantera (ATTO SPORT)

Una vez al mes, compruebe que la palanca del freno manual detiene el scooter cuando se aprieta. Si no es así, póngase en contacto con un distribuidor autorizado de Movinglife.

Almacenamiento

Si planea almacenar su ATTO durante un período de tiempo prolongado, lo mejor es:

- Retire el paquete de baterías del ATTO.
- Guarde su ATTO en un ambiente seco.
- Evite almacenar su ATTO donde estará expuesto a temperaturas extremas.

- Retire el fusible de la batería.

▲ WARNING

Proteja siempre las baterías de las temperaturas bajo cero y nunca cargue una batería congelada. Esto daña la batería y puede causar lesiones personales.

Para usar su ATTO después de un período prolongado de almacenamiento:

- Abra el scooter si estuvo cerrado/doblado durante el almacenamiento.
- Inspeccione visualmente todas las palancas de ajuste del usuario, busque posibles daños en las piezas de plástico y metal, y asegúrese de que todas las piezas móviles funcionen y no muestren evidencia de corrosión. Si encuentra una pieza que no funciona como se esperaba o tiene corrosión, llame a un técnico certificado para que le aconseje sobre cómo proceder.
- Inserte la batería y encienda el ATTO.
- Verifique que la pantalla y todos los botones funcionen como se esperaba. Si no encuentra ningún problema, puede usar su scooter; de lo contrario, llame a un técnico autorizado de Movinglife para que le aconseje.

Desecho

Su ATTO debe desecharse de acuerdo con las normas legales locales y nacionales aplicables. Comuníquese con su agencia local de eliminación de desechos o distribuidor autorizado de Movinglife para obtener información sobre cómo desechar correctamente el embalaje, los componentes de la estructura metálica, los componentes de plástico, los componentes electrónicos y la batería.

Piezas de repuesto

Las piezas de repuesto se pueden comprar directamente de un representante local.

Accesorios

Los accesorios ATTO son una gama de productos versátiles e innovadores creados específicamente para apoyar y trabajar con los scooters de movilidad ATTO. Muchos pueden instalarse una vez y luego usarse en todos los modos de usuario; durante la conducción, rodando como un carro y cuando se pliega para su almacenamiento. Todos los accesorios están diseñados para brindar comodidad, conveniencia y seguridad al usuario. Puede mezclar y combinar los accesorios para armar el ATTO perfecto para usted, sus necesidades y su estilo de vida. Estos productos se pueden comprar directamente de Movinglife o de un distribuidor o representante local.

ESPECIFICACIONES

Modelo – Scooter de movilidad ATTO

Velocidad

La velocidad máxima del ATTO (limitada por el software) es de 6,4 km/h (4 mph). La velocidad máxima de conducción se puede establecer en uno de los preajustes simplemente haciendo clic en un botón y observando la indicación en la pantalla de visión clara de ATTO.

Peso

Parte	Kg	libras
Mitad delantera	12	26.4
Mitad trasera	17	37.5
Montado *	29	63,9
Batería	1.85	4.1

* Sin la batería

Capacidad de peso

El peso máximo del usuario es de 120 kg (265 libras).

Cuando está plegado, ATTO es el scooter de movilidad más compacto del mundo. Sin embargo, cuando está abierto y listo para conducir, ATTO es el más grande y cómodo de su categoría.

Dimensiones ATTO, unidades en cm (pulgadas):

Parte	Altura	Longitud	Ancho
Modo trolley	72 (28)	39 (15,3)	42 (16,5)
Modo conductor	90 (35)	120 (47)	56 (22)

Claridad del piso

La distancia al suelo del ATTO es de 10 cm (4”).

Motor de tracción delantera

Proporcionar una conducción suave y continua durante muchos años y excelencia distancia, desarrollamos un motor de CC de imán permanente único, totalmente personalizado, sin escobillas, que combina un núcleo sólido y un equipo poderoso junto con un robusto mecanismo de frenado. A través de sofisticados algoritmos de software, el motor utiliza modernas técnicas de carga inversa para la desaceleración y la parada, al mismo tiempo que proporciona una experiencia de conducción suave.

Llantas

Neumáticos no neumáticos rellenos de PU.

Batería

ATTO utiliza una batería de iones de litio de 48 voltios potente, pero compacta, avanzada y liviana. Con un peso de solo 1,85 kg (4,4 libras), la batería permite más de 20 km (12,5 millas) de conducción continua y requiere solo 4 horas (en promedio) para cargarse por completo. Puede cargar ATTO a bordo y fuera de borda, para su comodidad. Quitar la batería es tan fácil como volver a colocarla.

Rango de operación

Modelo de batería	Métrico	Imperial
249,6 Wh	hasta 20 km	Hasta 12.5 millas

Cargador

Aprobado por UL y CE, el cargador tiene una función de apagado automático para mayor seguridad y una mayor duración de la batería y el cargador.

Controlador

El exclusivo controlador de motor de CC sin escobillas de Movinglife Ltd tiene una pantalla LED única con opción de atenuación y una vista de error clara. Los datos internos y un registro de errores facilitan el mantenimiento y la trazabilidad. El controlador Movinglife proporciona una corriente de trabajo continua de 10 A con un pico máximo de 50 A.

Radio de giro

1,35 metros (53”).

Modo de rueda libre

Sí.

Inclinación alta

6 grados

Restricciones de altura

Las pruebas preliminares muestran que se requiere una altura mínima de 150 cm (5 pies) para una conducción segura. Esta NO es una recomendación formal. Para cualquier duda, consulte con su proveedor médico.

NOTE

Los propietarios y operadores siempre deben adherirse a las siguientes precauciones:

- Absténgase de modificar el hardware o el software de ATTO Mobility Scooter de ninguna manera.
- Nunca permita que personal no capacitado opere el ATTO Mobility Scooter.
- Informe siempre a los representantes autorizados de Movinglife Ltd. únicamente.

ATTO fue diseñado y probado de acuerdo con los estrictos estándares de resistencia al agua IP54, lo que requiere que el equipo sea resistente al agua a salpicaduras desde múltiples ángulos, durante un período prolongado de tiempo y a alta presión. ATTO superó las pruebas y continuó trabajando sin fallas, lo que garantiza la resistencia a las condiciones exteriores normales. Sin embargo, recomendamos operar su scooter solo en condiciones de clima seco y almacenar su ATTO en interiores para garantizar el rendimiento y la seguridad.

ATTO está diseñado de acuerdo con UL94 V-0.

Responsabilidad del fabricante

El fabricante se considera responsable de los efectos sobre la seguridad, la fiabilidad y el rendimiento del equipo solo si:

- La calibración, el servicio y las reparaciones del ATTO Mobility Scooter son realizados por personal de Movinglife Ltd. o cualquier persona autorizada por Movinglife Ltd.
- El equipo se utiliza de acuerdo con las instrucciones del usuario.

Modelo – Scooter de movilidad ATTO SPORT

Velocidad

La velocidad máxima del ATTO SPORT (limitada por software) es de 10 km/h (6,2 mph). La velocidad máxima de conducción se puede establecer en uno de los preajustes simplemente haciendo clic en un botón y observando la indicación en la pantalla de visión clara de ATTO.

Peso

Parte	Kg	libras
Mitad delantera	12.5	27.5
Mitad trasera	17.5	38.6
Montado *	30	66.1
Batería	1.85	4.1

Capacidad de peso

El peso máximo del usuario es de 120 kg (265 libras).

Dimensiones

Cuando está plegado, ATTO SPORT es el scooter de movilidad más compacto del mundo. Sin embargo, cuando está abierto y listo para conducir, ATTO SPORT es el más grande y cómodo de su categoría.

ACTO DEPORTEDimensiones de , unidades en cm (pulgadas):

Parte	Altura	Longitud	Ancho
Modo trolley	72 (28)	39 (15,3)	44,5 (17,5)
Modo conductor	90 (35)	120 (47)	58.2 (23)

Claridad del piso

La distancia al suelo de ATTO SPORT es de 10 cm (4”).

Motor de tracción delantera

Proporcionar una conducción suave y continua durante muchos años y excelencia distancia, desarrollamos un motor de CC de imán permanente único, totalmente personalizado, sin escobillas, que combina un núcleo sólido y un potente engranaje junto con un robusto mecanismo de frenado. A través de sofisticados algoritmos de software, el motor utiliza modernas técnicas de carga inversa para la desaceleración y la parada, al mismo tiempo que proporciona una experiencia de conducción suave.

Llantas

Neumáticos NPT sin aire que absorben los impactos.

Batería

El ATTO SPORT utiliza una batería opcional de iones de litio de 48 voltios, potente, pero compacta, avanzada y ligera. Con un peso de solo 1,85 kg (4,4 libras), la batería permite más de 20 km (12,5 millas) de conducción continua y requiere solo 4 horas (en promedio) para cargarse por completo. Puede cargar ATTO SPORT a bordo y fuera de borda, para su comodidad. Quitar la batería es tan fácil como volver a colocarla.

Rango de operación

Modelo de batería	Métrico	Imperial
249,6 Wh	20 kilómetros	12.5 millas

Cargador

Aprobado por UL y CE, el cargador tiene una función de apagado automático para mayor seguridad y una mayor duración de la batería y el cargador.

Controlador

El exclusivo controlador de motor de CC sin escobillas de Movinglife Ltd tiene una pantalla LED única con opción de atenuación y una vista de error clara. Los datos internos y un registro de

errores facilitan el mantenimiento y la trazabilidad. El controlador Movinglife proporciona una corriente de trabajo continua de 10 A con un pico máximo de 50 A.

Radio de giro

1,35 metros (53”).

Modo de rueda libre

Sí.

Inclinación alta

6 grados

Restricciones de altura

Las pruebas preliminares muestran que se requiere una altura mínima de 150 cm (5 pies) para una conducción segura. Esta NO es una recomendación formal. Para cualquier duda, consulte con su proveedor médico.

medio ambiente

Los propietarios y operadores siempre deben adherirse a las siguientes precauciones:

- Abstenerse de modificar el ATTO SPORT hardware o software de Mobility Scooter de ninguna manera.
- Nunca permita que personal no capacitado opere el scooter de movilidad ATTO SPORT.
- Informe siempre a los representantes autorizados de Movinglife Ltd. únicamente.

ATTO SPORT fue diseñado y probado de acuerdo con los estrictos estándares de resistencia al agua IP54, lo que requiere que el equipo sea resistente al agua a salpicaduras desde múltiples ángulos, durante un período prolongado de tiempo y a alta presión. ATTO SPORT superó las pruebas y continuó trabajando sin fallas, lo que garantiza la resistencia a las condiciones exteriores normales. Sin embargo, recomendamos operar su scooter solo en condiciones de clima seco y almacenar su ATTO SPORT en interiores para garantizar el rendimiento y la seguridad.

inflamabilidad

ACTODEPORTE está diseñado de acuerdo con UL94 V-0.

Responsabilidad del fabricante

El fabricante se considera responsable de los efectos sobre la seguridad, la fiabilidad y el rendimiento del equipo solo si:

- Calibración, servicio y reparaciones del ATTODEPORTE Los Mobility Scooter son realizados por personal de Movinglife Ltd. o cualquier persona autorizada por Movinglife Ltd.
- El equipo se utiliza de acuerdo con las instrucciones del usuario.

Modelo – Scooter de

Velocidad

La velocidad máxima de ATTO SPORT MAX (limitada por software) es de 6 km/h (3,7 mph). La velocidad máxima de conducción se puede establecer en uno de los preajustes simplemente haciendo clic en un botón y observando la indicación en la pantalla de visión clara de ATTO.

Peso

Parte	Kg	libras
Mitad delantera	12.5	27.5
Mitad trasera	17.5	38.6
Montado *	30	66.1
Batería	1.85	4.1

Capacidad de peso

El peso máximo del usuario es de 136 kg (300 libras).

movilidad ATTO SPORT MAX

Dimensiones

Cuando está plegado, ATTODEPORTE MAX es el scooter de movilidad más compacto del mundo. Sin embargo, cuando está abierto y listo para conducir, ATTODEPORTE MAX es el más grande y cómodo de su categoría.

Dimensiones del ATTO SPORT MAX, unidades en cm (pulgadas):

Parte	Altura	Longitud	Ancho
Modo trolley	72 (28)	39 (15,3)	44 (17,5)
Modo conductor	90 (35)	120 (47)	58.5 (23)

Claridad del piso

La distancia al suelo del ATTO es de 10 cm (4”).

Motor de tracción delantera

Proporcionar una conducción suave y continua durante muchos años y gran distancia, desarrollamos un motor de CC de imanes permanentes, sin escobillas, totalmente personalizado, único, que combina un núcleo sólido y un engranaje potente junto con un mecanismo de frenado robusto. A través desofisticados algoritmos de software, el motor

utiliza modernas técnicas de carga inversa para la desaceleración y la parada, al tiempo que proporciona una experiencia de conducción suave.

Llantas

Neumáticos NPT sin aire que absorben los impactos.

Batería

El ATTO SPORT MAX utiliza una batería avanzada de iones de litio de 48 voltios opcional, potente, aunque compacta y liviana. Con un peso de solo 1,85 kg (4,4 libras). La batería permite más de 17 km (10,5 millas) de conducción continua y requiere solo 4 horas (en promedio) para cargarse por completo. Puede cargar el ATTO SPORT MAX a bordo o fuera de él, lo que significa que puede (pero no tiene que hacerlo) quitar la batería del ATTO SPORT MAX para cargarlo. Quitar la batería es tan fácil como presionar un botón. Reinstalar la batería es tan fácil como volver a colocarla en su lugar.

Rango de operación

Modelo de batería	Métrico	Imperial
249,6 Wh	Hasta 17 kilómetros	Hasta 10,5 millas

Cargador

Aprobado por UL y CE, el cargador tiene una función de apagado automático para mayor seguridad y una mayor duración de la batería y el cargador.

Controlador

El exclusivo controlador de motor de CC sin escobillas de Movinglife Ltd tiene una pantalla LED única con opción de atenuación y una vista de error clara. Los datos internos y un registro de errores facilitan el mantenimiento y la trazabilidad. El controlador Movinglife proporciona una corriente de trabajo continua de 10 A con un pico máximo de 50 A.

Radio de giro

1,35 metros (53”).

Modo de rueda libre

Sí.

Inclinación alta

6 grados

Restricciones de altura

Las pruebas preliminares muestran que se requiere una altura mínima de 150 cm (5 pies) para una conducción segura. Esta NO es una recomendación formal. Para cualquier duda, consulte con su proveedor médico.

Ambiente

Los propietarios y operadores siempre deben adherirse a las siguientes precauciones:

- Abstenerse de modificar el hardware o el software del scooter de movilidad ATTO SPORT MAX de ninguna manera.
- Nunca permita que personal no capacitado opere el scooter de movilidad ATTO SPORT MAX.
- Informe siempre a los representantes autorizados de Movinglife Ltd. únicamente.

ACTODEPORTE MAX fue diseñado y probado de acuerdo con los estrictos estándares de resistencia al agua IP54, lo que requiere que el equipo sea resistente al agua a salpicaduras desde múltiples ángulos, durante un período prolongado y a alta presión. EN ADEPORTE MAX resistió las pruebas y continuó trabajando sin fallas, lo que garantiza la

resistencia a las condiciones exteriores normales. Sin embargo, recomendamos operar su scooter solo en condiciones de clima seco y almacenar su ATTODEPORTE MAX en interiores para garantizar el rendimiento y la seguridad.

inflamabilidad

ATTO SPORT MAX está diseñado según UL94 V-0.

Responsabilidad del fabricante

El fabricante se considera responsable de los efectos sobre la seguridad, la fiabilidad y el rendimiento del equipo solo si:

- La calibración, el servicio y las reparaciones del scooter de movilidad ATTO SPORT MAX los lleva a cabo el personal de Movinglife Ltd. o cualquier persona autorizada por Movinglife Ltd.
- El equipo se utiliza de acuerdo con las instrucciones del usuario.

INFORMACIÓN DEL CONTACTO

Fabricante legal

Vida en movimiento Ltd.

Modiin, 7169510 Israel

Correo electrónico: info@movinglife.com



Fabricante Real

Dongguan Tetro Ltd.

No. 79 Li jia Fang Road, Li Jia Fang Industrial District

Shipai Town, Dongguan, China 523336

Importador da UE

Tetro GmbH Bloeckhorn 1

22393 Hamburg Alemanha

Detentor do Registro no Brasil

RCMED Importação e Distribuição de Produtos para Saúde

Rua Dr. Florênciao Ygartua, 271 – Sala 601 ,

Moinhos de Vento, Porto Alegre/RS

CEP: 90430-010

Telefone: (51) 3396-3850

CH Authorized representative

MedNet SWISS GmbH,

Bäderstrasse 18,

5400 Baden,

Switzerland

TERMOS DE GARANTIA

A Fabricante Movinglife garante que os produtos da linha ATTO são isentos de defeitos de fabricação, desde que utilizados nas condições especificadas neste Manual do Usuário. – Verificar item ‘ISENÇÃO DE RESPONSABILIDADE’.

A Movinglife limita sua assistência técnica às atividades de conserto ou substituição de peças dentro do prazo de garantia estipulado. A avaliação quanto às condições das peças a serem reparadas ou substituídas cabe ao Distribuidor do produto no Brasil ou empresas autorizadas e qualificadas por este. O reparo ou substituição das peças, conforme avaliado pelo distribuidor, poderá ser realizado pelo Distribuidor ou Fabricante, conforme cada caso. Os custos de frete entre usuário, distribuição e fabricante necessários ao processo de assistência técnica não são cobertos por esta garantia.

Os produtos da linha ATTO possuem prazo de 03 meses de garantia legal e 09 meses de garantia contratual, a contar da data de emissão da nota fiscal, que deverá ser apresentada pelo usuário para que esta garantia possa ser válida.

Os termos desta garantia não serão aplicáveis nas condições a seguir:

- Produtos da linha ATTO que foram utilizados de forma inadequada, não cumprindo o determinado por este Manual do Usuário;
- Produtos da linha ATTO que tenham sido reparados ou alterados por pessoa não autorizada pelo Fabricante/ Distribuidor do produto no Brasil (ou empresas por estes qualificadas);
- Serviços de manutenção relacionados ao uso dos produtos ATTO: troca de correias, pneus, câmaras, baterias, fusíveis;
- Desgaste dos estofados e itens de aparência;
- Baterias com vazamento, sobrecarga elétrica, sulfatação por insuficiência de carga, agressão física, carcaça, terminais ou que estejam violadas.

NOTAS

ATTO I ATTO SPORT I ATTO
SPORT MAX Manual del
propietario
Ver 4.5 - SP
7^{el} Edición: septiembre de 2023

