

# La herramienta de movilidad definitiva

Los **handbikes Batec**, son una solución total a tus problemas de movilidad:

- ✓ Pasa de tener una movilidad reducida a **movilidad aumentada**, de necesitar ayuda a ser **independiente** y **proactivo**.
- ✓ Consigue un **2 en 1**, sin renunciar a tu silla de ruedas manual.
- ✓ **Supera los obstáculos** y **circula por terrenos irregulares**.
- ✓ Acopla nuestros handbikes **en segundos** y **sin necesidad de transferencias**.
- ✓ Versiones para **tetrapléjico** y **hemipléjico** disponibles.



¡Solicita un presupuesto o una demostración sin compromiso!

A ir en silla de  
**ruedas**,  
te acostumbras.



A renunciar a la  
**VIDA**, NO.

[www.batec-mobility.com](http://www.batec-mobility.com)

**BATEC MOBILITY S.L.**

Illa de Buda, 2  
08192 Sant Quirze del Vallès  
(Barcelona) - ESPAÑA  
93 544 2003  
[info@batec-mobility.com](mailto:info@batec-mobility.com)



**BATEC**  
MOBILITY



**BATEC SCRAMBLER**  
Supera tus límites

# BATEC SCRAMBLER, supera tus límites

Es nuestro handbike más **potente** y **todoterreno**. Para los amantes del motor que busquen sensaciones intensas durante la conducción. Con la última tecnología de **Batec Mobility**, **rueda de 19"** ultra ancha, caballete con suspensión y alcanza una velocidad máxima de **30 km/h**.



Pantalla LCD. Bocina y puerto USB.



Rueda de 19" ultra ancha con neumático ultra adherente y llanta de aluminio negra de doble pared.



Motor de alta potencia Brushless de 300 RPM 1200 W con marcha atrás. Velocidad máxima 30 km/h.



Caballete con suspensión de serie.



Frenos mecánicos Avid BB7, manetas de aluminio y freno de aparcamiento

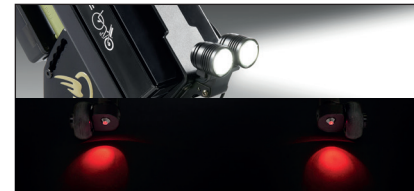

Doble luz delantera de 1400 lúmenes con función de luces de posición / luces largas. Doble luz trasera LED en el caballete.



Puntera derecha desmontable para un fácil cambio de cámara y/o neumático.



Lastres extraíbles QR para mejorar la tracción.



Autonomía de 50 km con la batería de 48 V - 678 Wh. Autonomía de 22 Km con la batería de 36/48v - 280 Wh.



Manillar de aluminio negro mate con sistema de plegado para transporte.



Opción de manillar G&B sin manetas para tetrapléjico.

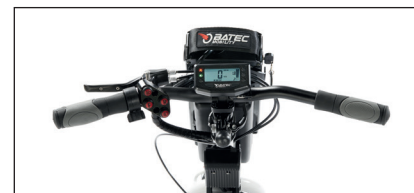

Opción de manillar con frenos Monolever a derecha o izquierda para hemipléjico.

## MEDIDAS

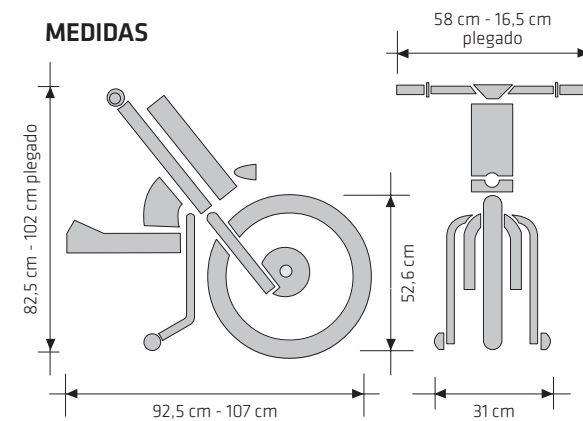

## COLORES



\*Autonomía calculada bajo las condiciones de: 75 kg del usuario, silla ultraligera, terreno llano, sin viento y velocidad constante a 15 km/h. Puede variar en ±20 % según batería. Número/versión: MM-009/1.0