

## PREINSTALACION METALU B-2

\*- Elegir bien el sitio de ubicación. Aconsejamos poner el elevador donde el agua tenga una profundidad de 1,20/1,30 Mts aprox. al objeto de, si el usuario del elevador necesita ayuda, la persona que lo acompañe este segura haciendo pie.

\*- En el lugar donde se ha decidido colocar el elevador, hay que dejar una toma de agua de ½ pulgada de entre 3,5 y 5,5 bar. según la capacidad de elevación deseada (para elevar 150 kg. se necesitan 5,5 bar.) Si la red no tuviera dicha presión habría que colocar un grupo de presión.

\*- En piscinas ya construidas, aconsejamos poner la toma de agua después de instalar el elevador.

### Detalles a tener en cuenta en la preinstalación.

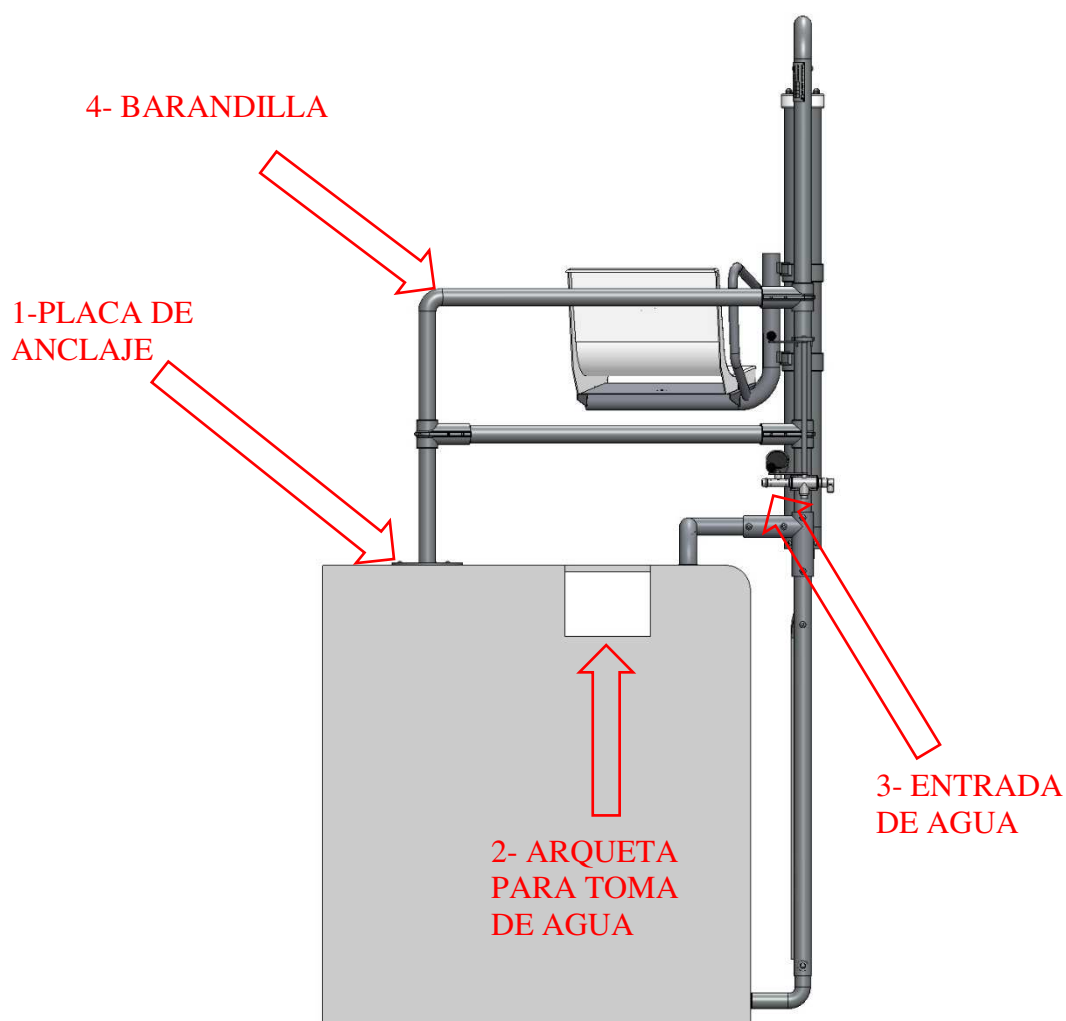

1. El lugar donde se ancle el elevador debe tener consistencia para soportar el esfuerzo.
2. Aconsejamos que coloque una arqueta que reciba la toma de agua, con una llave de paso, al objeto de poder desconectar el elevador para su limpieza o almacenamiento.
3. La conexión a la toma de agua se realiza con un conector rápido de manguera.
4. La barandilla se puede cortar hasta un mínimo de 500 m/m.