



OUR EFFORTS, YOUR WELLBEING

MANUAL DE USUARIO

1463SE MODELO SPA 250



Estimado cliente,

Bienvenido a bordo de su nueva silla de ruedas eléctrica modelo 1463SE SPA 250. Le agradecemos que haya escogido un producto Teyder. Este modelo ha sido diseñado pensando en las necesidades específicas del usuario, combinando un producto robusto y sólido junto con una electrónica que cuenta con alta tecnología y altos niveles de seguridad y rendimiento.



ADVERTENCIA

Este manual contiene información útil sobre funcionamiento, seguridad y mantenimiento. Por favor, léalo cuidadosamente antes de utilizar el producto por primera vez.

Si tiene alguna duda o no entiende las instrucciones de ADVERTENCIA, PRECAUCIÓN y el resto de instrucciones en general, por favor, contacte con el establecimiento donde haya adquirido el producto o con nuestro Servicio Técnico para obtener orientación técnica profesional; en caso contrario puede ser peligroso y pueden producirse lesiones debido a un funcionamiento incorrecto.

Esta silla de ruedas eléctrica, tiene un sistema de control programable que permite su adaptación y ajuste al usuario, para adaptarse a sus necesidades. La controladora se ajusta en la fábrica para proporcionar a la silla características de funcionamiento estándar.

Si después del periodo inicial de prueba, una vez ya se haya familiarizado con la silla, prefiere cambiar algunas características para una mayor adaptación (por ejemplo, aceleración, desaceleración, velocidad máxima, velocidad de giro, respuesta al movimiento del Joystick, etc.), por favor póngase en contacto con el establecimiento al que compró la silla o con el distribuidor para que le aconsejen y realicen los ajustes necesarios.

Le recomendamos que revise su silla de ruedas cada seis meses, no sólo para asegurar su propia seguridad sino también para contribuir a una mayor vida útil de la silla.

Señales de seguridad

Estos símbolos pueden ayudarle a identificar algunas señales de peligro, obligación o prohibición durante el uso del modelo 1463SE SPA 250. Estas señales son muy importantes.



Lea y observe la guía proporcionada en este manual.



Señal de advertencia de seguridad o indicación de una operación peligrosa que pueda poner en peligro su seguridad o la seguridad de los demás.



Dispositivo auxiliar



Parte principal de la aplicación



No utilice el móvil, walkie talkie, notebook u otros transmisores de radio.



Fácil de romperse.



Almacene en un lugar limpio y seco, protegido de la lluvia, la nieve, el hielo, la sal y el agua.



Prueba de inmunidad al electromagnetismo / RF de 30 V / M aprobada.



Sustancia corrosiva contenida en la batería.



Peligro de explosión



No use baterías de diferentes modelos y capacidades, no use baterías viejas y nuevas de forma conjunta.



Al usar herramientas y otros objetos metálicos, manténgase alejado de los polos negativo y positivo de la batería; Puede producirse un

cortocircuito en la descarga eléctrica si se contactan los dos polos.



Materiales inflamables, como llamas o chispas; no transporte la batería junto con material inflamable o explosivo.



Eliminación y reciclaje

Solo las empresas de reciclaje autorizadas pueden reciclar partes de esta silla de ruedas.

Características y partes de la silla

- | | |
|--------------------------|---------------------------|
| 1. Respaldo | 6. Batería |
| 2. Reposabrazos | 7. Controladora |
| 3. Joystick | 8. Reposapiés |
| 4. Asiento y cojín | 9. Bolsa porta-documentos |
| 5. Rueda motriz/ Motores | 10. Rueda delantera |

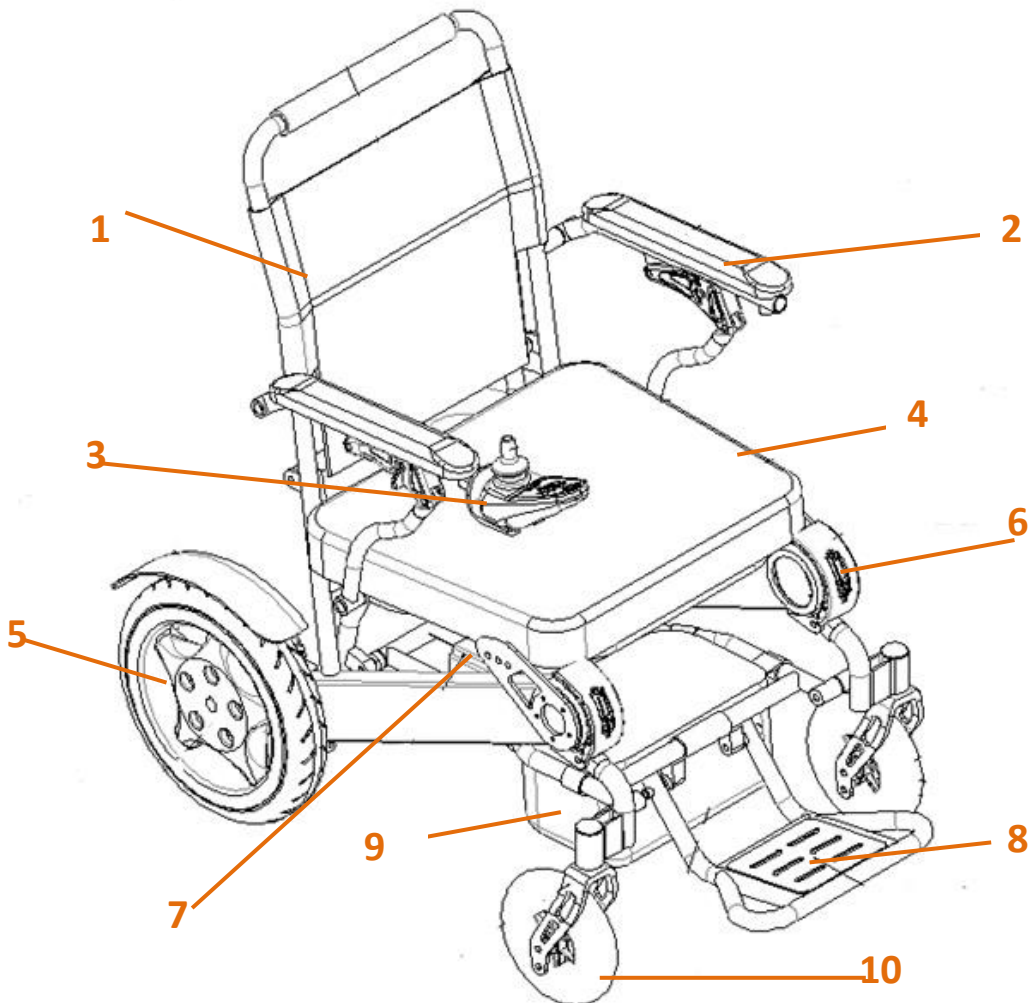

Características técnicas*

Modelo:	1463SE MODELO SPA
Ancho asiento	54 cm
Profundidad asiento	43 cm
Altura respaldo	46 cm
Largo total	97,5 cm
Ancho total (Sin plegar)	61 cm
Ancho plegado	61 cm
Altura total	93,5 cm
Peso con baterías	26,5 Kg (con baterías)
Velocidad máxima	6,0 Kph
Autonomía hasta	25 Km/ con dos baterías
Altura del suelo	6 cm
Grado inclinación	12 grados
Baterías	2 * 24V 6Ah Litio
Tiempo de carga	6-8 horas
Motor	DC24V, 250W
Controladora	PG VSI50
Ruedas delanteras	180*45 mm macizas
Rueda motriz	320*57 mm macizas
Frenos	Inteligentes, regenerativos y electromagnéticos
Capacidad	180 Kg

* El fabricante se reserva el derecho a modificar las características sin previo aviso.

Interferencia electromagnética



ADVERTENCIA

Bajo condiciones específicas, la interferencia electromagnética puede causar un accidente en la silla de ruedas eléctrica. Por lo tanto, es importante que el usuario sea capaz de comprender la información y saber cómo evitarla.

El modelo 1463SE SPA 250 está sujeto a interferencias electromagnéticas. Las fuentes de interferencia incluyen las ondas electromagnéticas emitidas por la estación de radiodifusión. Estación de TV, transmisor de radio, dispositivo de radio bidireccional, móvil y PC; La interferencia de estas ondas electromagnéticas puede provocar el fallo del sistema de control o del sistema de frenos de la silla de ruedas eléctrica.

-  Aunque 1463SE SPA 250 ha pasado la prueba de interferencia electromagnética 30 V/M tiene un cierto grado de inmunidad a alguna interferencia electromagnética común, el usuario deberá seguir el siguiente procedimiento: mientras la silla esté en funcionamiento, procure no encender radios, transceptores u otros dispositivos de comunicación.
- Manténgase alejado de fuentes de ondas de radio tanto como sea posible.
- Si pierde de control, apague la silla inmediatamente.
- No se permite ningún cambio de forma por parte de los usuarios, incluida la adición o eliminación de piezas.

Indicaciones para un uso seguro

Indicaciones para el usuario:



-  Al usar herramientas y otros objetos metálicos, manténgase alejado de los polos negativo y positivo de la batería; Se puede producir un cortocircuito o una descarga eléctrica si entran en contacto accidentalmente con los dos polos.
- Antes de usar el modelo 1463SE SPA 250, lea detenidamente este manual y asegúrese que comprende completamente su funcionamiento.
- Auxiliares, cuidadores u otras personas que le puedan ayudar, deberán conocer también los puntos establecidos en este manual.
- Se requiere de una persona cuando practique con la silla (avanzar, girar, cruzar obstáculos, frenar, etc.) hasta que el usuario pueda realizar estas operaciones de manera independiente y competente.
- Donde no se pueda garantizar la seguridad, no intente ninguna operación nueva.
- Verifique el entorno en el que va a utilizar la silla para poder evaluar el grado de peligro, y como evitar cualquier riesgo posible.

Indicaciones para el cuidador:



1. Coopere con el usuario y siga el consejo de los médicos, enfermera o terapeuta ocupacional, para determinar las formas de operar la silla de forma segura y adaptándose al máximo a la capacidad y habilidad del usuario.
2. Para mover la silla electrónica 1463SE SPA 250 manualmente, el freno debe estar desembragado. Hay que considerar que el frenado electromagnético no funcionará cuando la silla esté apagada.
3. Al mover la 1463SE SPA 250 manualmente, elija un punto seguro y confiable para ejercer la fuerza de empuje para evitar que la silla de ruedas vuelque.
4. Al empujar esta silla de ruedas, debe usar la maneta de empuje que se encuentra en la parte posterior. Esto evitará que la silla vuelque hacia atrás al empujar.
5. Compruebe el respaldo y las empuñaduras y asegúrese que no se desplazan ni se deslizan mientras empuja al usuario a través de obstáculos.
6. Al ayudar al usuario a cruzar obstáculos:
 - a. Para evitar que el usuario resulte herido, éste debe estar sentado adecuadamente. Cuando haga el movimiento de levantar al usuario con la silla inclinada hacia atrás, doble las rodillas y mantenga la espalda erguida.
 - b. Antes de cualquier movimiento, explique al usuario qué es lo que va a hacer y porqué, y explíquele que desea que haga. Esto permitirá que el usuario se prepare y reducirá el riesgo de accidentes.
 - c. Cuando la silla esté reclinada hacia atrás, recuérdale al usuario que mantenga la espalda apoyada al respaldo.
7. Cuando use la silla para subir o bajar algún escalón, siempre dentro de las capacidades de la silla, hágalo lentamente, para evitar daños en la silla de ruedas y evitar que el usuario se lesione o reciba algún fuerte impacto. Si va a subir, hágalo hacia adelante; si va a bajar, hágalo hacia atrás, siempre con la ayuda de un acompañante.

Notas para el uso y ajuste del joystick (mando):



PRECAUCIÓN

Es necesario colocar el joystick tal y como se aprecia en la imagen a fin de reducir el riesgo de colisión o caída.

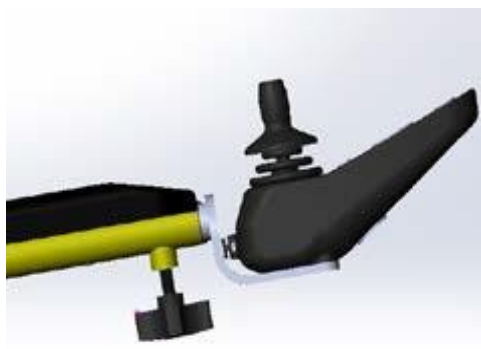

1. Compruebe y ajuste la configuración cada seis meses.
(Si es necesario, puede comprobar y ajustar la colocación con más asiduidad)

2. Si nota algún cambio en las funciones, por favor, póngase en contacto con el establecimiento donde haya adquirido el producto.

Colocación del mando:

El mando se puede instalar a la izquierda o la derecha, según necesidad.

1. Como se muestra en la figura superior, inserte el joystick en el orificio del tubo reposabrazos, y asegúrese de que se ha insertado en el lugar correcto, y luego fíjelo reforzando su firmeza con la palometa inferior.

2. Como se muestra en la figura de la derecha, conecte el cable del mando a la controladora mediante el zócalo e inserte el conector de cuatro núcleos en la toma izquierda.

La controladora transmite las órdenes del joystick a la silla de ruedas eléctrica.



Funcionamiento del joystick (mando):



ADVERTENCIA

1. Los dispositivos de bloqueo del panel de control deben revisarse y ajustarse con frecuencia para evitar fallos de la silla de ruedas debido a colisión o desajuste del panel.



2. Cuando un botón del panel de control falla o no es lo suficientemente sensible, el usuario debe dejar de usar la silla de ruedas inmediatamente y ponerse en contacto con el establecimiento donde adquirió la silla.

3. Cuando use el joystick:

a. Verifique y ajuste la configuración cada seis meses (si es necesario, revísela y ajústela más a menudo).

b. Si encuentra algún cambio de funciones en el entorno del controlador joystick, póngase en contacto con el fabricante.



Notas para el uso cuando la silla está parada:



PRECAUCIÓN

Cuando se detiene la silla de ruedas, aunque sea durante poco tiempo, asegúrese de que la silla queda apagada. Esto puede prevenir que:

- Usted u otras personas muevan accidentalmente la palanca de mando y se provoque un movimiento inesperado de la silla.
- La silla se vea afectada por una inesperada fuente de interferencias electromagnéticas, lo que influirá en la actividad normal de la silla de ruedas eléctrica.

Asegúrese de que otros, incluyendo la persona que le ayuda, saben cómo usar el joystick, y saben que la silla de ruedas eléctrica no puede ser tocada.

Entorno operativo:



PRECAUCIÓN



No almacene la silla en espacios descubiertos, donde pueda llegar en contacto la lluvia, nieve o hielo. El contacto con humedad excesiva puede dañar la silla. El motor y otras partes de la silla no son totalmente impermeables, el ambiente húmedo puede provocar problemas a la silla.

Para evitar cualquier mal funcionamiento, por favor siga las siguientes recomendaciones:

- No use la silla en la ducha, saunas,...
- Evite el uso de 1463SE SPA 250 cerca de lugares con fuentes de agua (mar, río, lago,...)
- Si el panel de control está dañado, reemplácelo antes de usarlo de nuevo.
- Si el joystick está roto, reemplácelo tan pronto como pueda.
- Asegúrese que todas las conexiones eléctricas están fijadas y en posición segura.
- Nunca moje la silla de ruedas. Si se moja, saque las baterías lo antes posible, seque la silla y las baterías por completo antes de volver a usarlas.

Si se desplaza por terrenos deslizantes, vaya con cuidado y desplácese lentamente.

- Debe asegurarse de estar operando en un ambiente seguro.
- Si una o dos ruedas motrices pierden tracción, deje de operar inmediatamente para evitar que esta silla de ruedas eléctrica se salga de control.
- Nunca opere en pendientes o con nieve, hielo, agua o aceite.
- Busque ayuda inmediatamente cuando esté atascado en un ambiente húmedo.

- Cuando la silla de ruedas no esté en uso, apáguela, cargue la batería y manténgala en un lugar limpio y seco.

Terrenos transitables:



PRECAUCIÓN

1. El modelo 1463SE SPA 250 es adecuado para usarse en terrenos de hormigón, asfalto y en interiores principalmente.
2. No use el modelo 1463SE SPA 250 en terrenos abruptos, arenosos o demasiado irregulares, ya que puede causar daños en las ruedas, los cojinetes, el eje o las piezas del motor, y los golpes que puedan ocasionarse pueden hacer que algunos elementos de fijación más débil se desprendan.

Conducción:



PRECAUCIÓN

Tenga en cuenta que usar una silla de ruedas modelo 1463SE SPA 250 por la carretera o por una zona de estacionamiento puede ser peligroso. Ríjase a la norma 121 del Reglamento General de Circulación (*“Una silla de ruedas eléctrica debe circular por zona peatonal excepto cuando ésta no exista o no sea transitable. En ese caso debería circular por el arcén adoptando las debidas precauciones”*).

Para aumentar la seguridad, este modelo cuenta con cintas reflectantes en la parte frontal y posterior.

Al usar la silla de ruedas en público, siempre procure obtener un contacto visual con el conductor/transeúnte contrario, y ante cualquier duda, cédale el paso hasta que la conducción sea segura.



Seguridad en un vehículo motorizado:



PRECAUCIÓN

1. Si tiene que usar la silla electrónica en un autobús, metro, tren, avión o barco, debe usar el cinturón de seguridad y situarse en las zonas habilitadas para este tipo de vehículos, en caso de haberlas, asegurando que las ruedas quedan bloqueadas para evitar daños en el vehículo en caso de frenazos bruscos o accidentes.

2. Nunca coloque la silla electrónica en la parte delantera de estos vehículos de transporte, ya que podría interferir con el conductor.
3. Al subir o bajar del medio de transporte, si el cuidador necesita levantar la silla de ruedas, es importante sujetar el borde del marco del asiento, nunca los reposabrazos o el respaldo de la silla de ruedas. No levante la silla de ruedas mientras el usuario esté sentado encima.

Equilibrio de conducción:



PRECAUCIÓN

Cuando conduzca el modelo 1463SE SPA 250, mantenga el equilibrio respetando siempre el centro de gravedad y la estabilidad para evitar volcar durante la marcha adelante o atrás.

El equilibrio del centro de gravedad generalmente está sujeto a los siguientes factores:

1. La altura y el ángulo del asiento.
2. La posición y la postura del cuerpo del usuario.
3. El grado de pendiente.
4. La distribución del peso de la silla de ruedas al agregar o quitar peso.
5. Si necesita modificar o ajustar la silla de ruedas eléctrica, consulte a su proveedor previamente y distribuidor para aceptar cualquier modificación. La silla de ruedas modificada deberá ajustarse previamente a su uso. Después de modificar la silla de ruedas, tenga cuidado al ponerla en funcionamiento hasta que esté familiarizado con el nuevo equilibrio y el centro de gravedad de la silla de ruedas.



Precaución: no modifique ni ajuste la configuración de la 1463SE SPA 250 usted mismo.

Precauciones al subir / bajar de la silla de ruedas:



PRECAUCIÓN

Subir y bajar de la silla de ruedas eléctrica afecta al centro de equilibrio con lo que hay peligro de desestabilización. Con técnicas inadecuadas, el usuario puede caer o el vehículo volcar, ocasionando lesiones y/o daños en la silla de ruedas.

Evite caerse:

- Cuando esté listo para sentarse en la silla de ruedas eléctrica, debe apagar la fuente de alimentación. De lo contrario, si toca el joystick, puede provocar un movimiento inesperado de la silla de ruedas.

- Asegúrese de que el motor esté bloqueado y que la silla de ruedas no se pueda mover sola.

Aprenda la forma más segura de colocar su cuerpo correctamente mientras está sentado en la silla de ruedas y también la mejor forma para mantener la estabilidad durante el proceso de subir y bajar de la silla de ruedas. Si necesita ayuda para garantizar la estabilidad de movimientos, deje que los demás le ayuden hasta que esté seguro de que puede hacerlo por su cuenta.

1. Mueva su silla de ruedas eléctrica lo más cerca posible antes de sentarse.
2. Gire las ruedas delanteras hacia adelante.
3. Tenga cuidado con el reposapiés. Dóblelo lo máximo (como se muestra en la segunda imagen).



Nunca se ponga de pie apoyando el peso en el reposapiés, esto puede dañar gravemente la silla.

4. Durante las transferencias laterales, abata los reposabrazos hacia arriba para facilitar el movimiento.
5. Antes de hacer una transferencia, asegúrese de que la silla está frenada, el entorno inmediato es seguro y la maniobra será también segura.

Precauciones al inclinar el cuerpo o intentar alcanzar objetos:



Estirar o inclinar su cuerpo afectará el centro de gravedad y el equilibrio de la silla de ruedas eléctrica. Con técnicas inadecuadas, el usuario puede caer o volcar, lo que puede provocar lesiones y / o daños a la silla de ruedas. Los siguientes consejos pueden reducir el riesgo de caídas o vuelcos. Tome las siguientes precauciones:

1. No se mueva del asiento mientras estire o incline su cuerpo, mantenga su cuerpo en contacto con el respaldo y el asiento lo máximo posible.
2. Si va a inclinarse hacia adelante, mantenga su cuerpo fijado al asiento de la silla lo máximo posible.

3. Nunca intente alcanzar un artículo que esté lejos, mueva su silla de ruedas lo más cerca posible del artículo que está tratando de alcanzar para posteriormente alcanzarlo desde una posición lo más próxima posible.
4. Evite totalmente recoger objetos del suelo.
5. Cuando extienda su cuerpo, no ejerza presión sobre un solo punto de la silla de ruedas, ya que puede hacer que la silla de ruedas vuelque.
6. Nunca se apoye en la parte superior del respaldo, ya que puede hacer que la silla de ruedas vuelque hacia atrás.
7. Si extiende o inclina su cuerpo, lo hace bajo su propio riesgo.

Recuerde lo siguiente:

1. Mueva la silla de ruedas eléctrica lo más cerca posible del objeto que desea alcanzar.
2. Gire las ruedas delanteras lo más rectas posible, esto hará que la silla de ruedas eléctrica sea más estable.
3. Desconecte la fuente de alimentación de la silla de ruedas cuando ésta no esté en uso.

Precauciones al vestirse en la silla de ruedas:**PRECAUCIÓN**

Atención: vestirse mientras está sentado en la silla de ruedas afecta el centro de gravedad tanto del usuario como de la silla de ruedas.

Para hacer que la silla de ruedas eléctrica sea más estable, gire las ruedas delanteras hasta mantenerlas rectas.

Es muy importante seguir las siguientes precauciones:

1. No realice movimientos bruscos durante el vestido, mantenga su cuerpo en contacto con el respaldo y el asiento tanto como le sea posible.
2. Nunca gire o incline su cuerpo hacia los lados durante el proceso de vestirse.
3. No apoye nunca el peso en el reposapiés mientras se vista.

Superación de obstáculos:**PRECAUCIÓN**

Durante el uso diario de la silla de ruedas, deberá superar algunos obstáculos tales como peldaños, zonas elevadas, rampas, baches, pavimentos rotos, etc.

1. Atención: los peldaños son muy peligrosos. Incluso un pequeño cambio de altura puede desestabilizar la silla de ruedas eléctrica.
 - a. Es posible que esto haga necesaria la instalación de rampas en las entradas donde haya peldaños a superar (zonas de acceso a viviendas, franjas abruptas al entrar de una estancia a otra, etc.).
2. Al moverse con la silla de ruedas eléctrica, tenga cuidado con los obstáculos y evítelos siempre que le sea posible.
3. Al salvar obstáculos, mueva muy lentamente la silla de ruedas para mantener al máximo el grado de estabilización de la misma.
4. Para mantener al máximo su centro de gravedad mientras está superando obstáculos:
 - a. Al sobrepasar un obstáculo, incline ligeramente el cuerpo hacia adelante.
 - b. Cuando el obstáculo implique un movimiento descendente, incline su cuerpo ligeramente hacia atrás.

Conducción inversa:



PRECAUCIÓN

Cuando conduzca la silla de ruedas eléctrica 1463SE SPA 250 hacia atrás, deberá tener siempre más cuidado. Si la rueda trasera golpea un objeto, puede perder el control y ocasionar una caída o vuelco.

1. Cuando conduzca hacia atrás, conduzca tan lentamente como sea posible para mantener la estabilidad de la silla y del usuario.
2. Cuando conduzca hacia atrás, esté atento a lo que hay detrás de usted y asegúrese de que el trayecto esté despejado antes de iniciar la maniobra.

Conducción en zona inclinada:



PRECAUCIÓN

Al operar la silla de ruedas en una zona con inclinación o pendiente, el centro de gravedad del usuario y la silla de ruedas se verá afectado.

Atención: "pendiente" puede ser una rampa o una ladera. Opere solo si está seguro de que es seguro hacerlo, y procure que alguien le ayude mientras pone en funcionamiento la silla de ruedas para desplazarla por la zona con inclinación.

Importante:

1. Nunca use la silla de ruedas en una pendiente que sea más pronunciada de 10-12 grados.
2. Nunca use la silla de ruedas en una pendiente si hay nieve, hielo, agua o aceite sobre ella.
3. Nunca use la silla de ruedas en una pendiente que tenga superficies desiguales o un cambio de pendiente.
4. No utilice la silla de ruedas en pendientes con socavones tanto al inicio como al final.

Precauciones al sobrepasar desniveles/escaleras:



PRECAUCIÓN

Esta silla de ruedas eléctrica no es adecuada para subir y bajar escaleras convencionales ni escaleras mecánicas. Para desplazarse por diferentes niveles deberá recurrir a un ascensor. Preste atención a las siguientes precauciones cuando deba utilizar el ascensor:

- El ascensor se puede usar cuando está sentado en la silla de ruedas. Asegúrese de que el ascensor se detenga y que la puerta esté completamente abierta antes de entrar o salir del mismo.

Si no hay ningún ascensor disponible, deberá plegar la silla de ruedas y transportarla a mano.

Si el usuario desea mover la silla de ruedas eléctrica entre pisos por las escaleras, deberá tener en cuenta lo siguiente:

1. El usuario deberá bajar de la silla.
2. Deberá plegar la silla de ruedas. Antes de plegarla, recuerde retirar el joystick.
3. Evite los posibles golpes cuando mueva la silla por las escaleras.

Guía de instalación

Cinturón de seguridad:

El cinturón de seguridad únicamente sirve para para fijar el cuerpo del usuario a la silla y evitar que éste pueda caerse de la misma. No obstante, tenga en cuenta que ante un accidente, éste no le proporcionará más seguridad. El cinturón de seguridad se puede ajustar según las necesidades del usuario.

Instalación del cinturón de seguridad:

1. Pase la cinta del cinturón por las hebillas de refuerzo laterales, por los dos extremos.

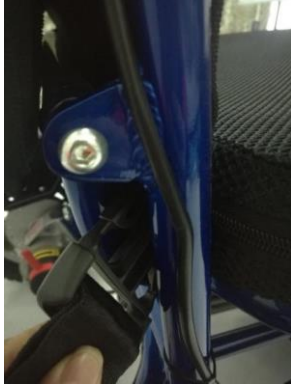

2. Coloque la cinta del cinturón de forma completa, obteniendo en cada extremo cada una de las partes de la hebilla del cinturón.



3. Cierre la hebilla de seguridad de plástico por la parte frontal, y asegure el largo necesario con la hebilla intermedia de regulación de longitud.



Ajuste el cinturón de seguridad hasta que el usuario se sienta cómodo:

- Una vez sentado, coloque ambas partes del cinturón por delante y fije la hebilla. Ésta quedará fijada cuando escuche un clic.
- Ajuste la longitud del cinturón de seguridad hasta la medida correcta, nunca lo apriete demasiado, ya que puede causar molestias al usuario.

Desbloqueo del cinturón de seguridad:

Para abrir el cinturón de seguridad, presione la hebilla por las palancas laterales de la misma, hasta que ambas partes de la hebilla se separen.

Antes de usar la silla, asegúrese que el cinturón está fijado a la silla correctamente, y que se ajusta a la medida del usuario.

Antes de usar la silla, compruebe que el cinturón de seguridad no está demasiado flojo ni presenta ningún desperfecto. Si lo hay, contacte con su proveedor o tienda especializada para repararlo o cambiarlo de inmediato.

Montaje del joystick:

El joystick puede instalarse en el lado derecho o en el izquierdo, según las necesidades del usuario.

1. En primer lugar, desenrosque la palometa para liberar el joystick del lado donde está instalado.



2. Inserte el joystick por la apertura del tubo de reposabrazos del lado donde desee colocar el joystick, y una vez asegure su correcta colocación, vuelva a ajustar la palometa inferior (en el sentido contrario que el punto 1).



3. Como se muestra en la imagen adjunta, las dos partes del cable deberán encontrarse como en la imagen inferior.



4. Como se muestra en la imagen, ambos pins deberán colocarse con extremo cuidado de no romper o doblar los mismos.

 **PRECAUCIÓN**



5. El joystick correctamente colocado deberá lucir como la imagen adjunta.





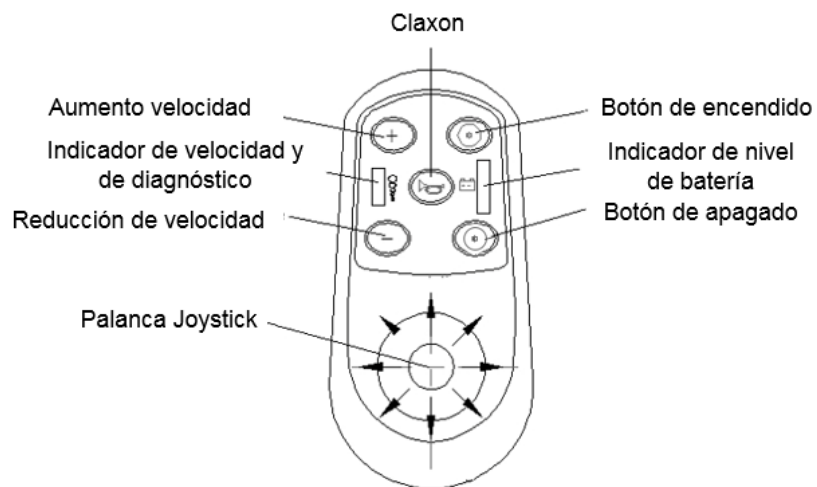

Partes del joystick:



1. Botón de encendido: Presione el botón de encendido para poner en marcha la silla de ruedas.

2. Botón de apagado: Presione el botón de apagado para parar la silla.
3. Indicador de nivel de batería: Le informará del nivel de carga de las baterías.
4. Indicador de velocidad y de diagnóstico: Cuando la luz esté encendida, significa que la 1463SE SPA 250 está en funcionamiento, se indicarán 5 luces en total. Cuando una luz LED está encendida, significa que funciona a la velocidad mínima. Cuando estén las 5 luces encendidas, significa que está al máximo de velocidad.
5. Aumento de velocidad: Presione el botón de aumento de velocidad. La velocidad máxima son 6 Km/h.
6. Reducción de velocidad: Presione este botón para ir más despacio.
7. Claxon: Presione el claxon para emitir sonido.
8. Palanca Joystick: mediante esta palanca podrá controlar la dirección y velocidad de la silla, mueva la palanca hacia delante para marcar la dirección.

Si las luces LED se encienden y apagan de forma intermitente, significa que está proporcionando información de diagnóstico. Por favor, diríjase a la tabla adjunta para seguir las indicaciones específicas en cada caso.

	Flash en luz LED inferior: baja potencia.
	Flash en segunda luz LED: la palanca de control no da señal.
	Flash en tercera luz LED: en proceso de carga.
	Flash en cuarta luz LED: Fallo en la conexión del motor.
	Flash en quinta luz LED: Frenos electrodinámicos desconectados.

Operatividad del joystick:



PRECAUCIÓN

Cuando use la silla a gran velocidad, no realice giros o frenados bruscos, pues puede causar el vuelco de la silla o la caída del usuario, causando daños al usuario o a la silla.

El joystick proporciona un movimiento a 360°, controla la dirección de forma suave y es fácil de operar. Mientras no está en funcionamiento, la palanca del joystick vuelve a su posición inicial-central, haciendo que la silla quede frenada automáticamente.

Para mover la silla, mueva la palanca de joystick a la dirección deseada. Cuando más extremo sea el movimiento de la palanca, mayor velocidad alcanzará la silla, con un máximo siempre de 6Km /h. Si desea reducir velocidad, acerque la palanca hacia el punto central.

La primera vez que use la silla, presione el joystick hacia delante de forma suave, para moverse de forma lenta pero segura. Esta práctica le ayudará a controlar mejor la silla y a controlar la velocidad gradualmente a medida que se vaya familiarizando con el funcionamiento de la 1463SE SPA 250.

Cuando ponga en funcionamiento la silla de ruedas electrónica, siga las siguientes notas:

- 1) Ajuste el panel de control para tener la configuración apropiada.
- 2) Presione el botón de encendido del joystick.
- 3) Mueva el joystick siguiendo las indicaciones de la tabla adjunta.
- 4) STOP: Deje de presionar la palanca y la silla reducirá de forma lenta y gradual su velocidad.

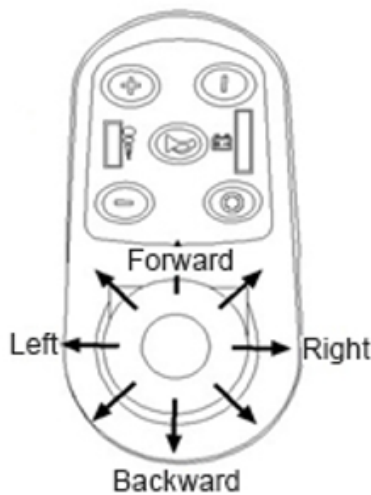

Movimiento	Operar el joystick
Adelante	Mueva el joystick hacia adelante "forward"
Atrás	Mueva el joystick hacia atrás "backward"
Derecha	Mueva el joystick hacia la derecha "right"
Izquierda	Mueva el joystick hacia la izquierda "left"

Use el claxon del panel de control del joystick para emitir un sonido cuando pase entre mucha gente.

Frenado de la silla:



Tras cualquier ajuste, reparación o mantenimiento, asegúrese que la instalación es correcta antes de poner en funcionamiento la silla.

Por favor, no abra o cierre el freno electromagnético cuando está encendido. Bloquear o desbloquear el freno electromagnético del lado de los motores te permitirá cambiar el funcionamiento de la silla de modo eléctrico a modo manual.

Abrir/cerrar el freno electromagnético:

Encuentre la palanca de frenos electromagnéticos al lado de cada uno de los motores y siga como indicamos a continuación:

Levante la palanca de freno hacia atrás para cambiar el funcionamiento de la silla a modo eléctrico (imagen adjunta).

Levante la palanca de freno hacia adelante para cambiar el funcionamiento de la silla a modo manual (imagen adjunta).

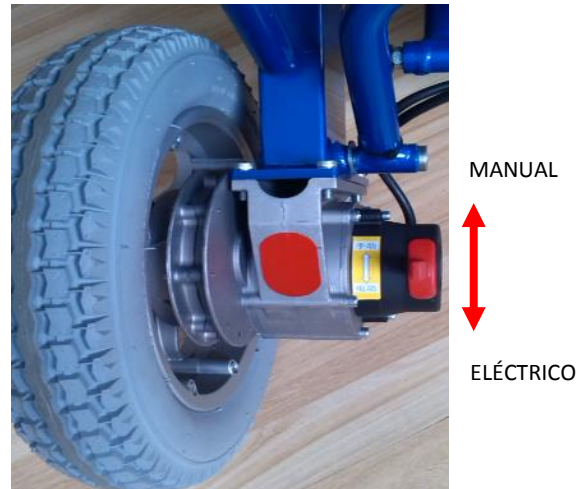

Estados de freno electromagnético:

Esta silla de ruedas tiene dos estados: BLOQUEO y DESBLOQUEO, que se cambian girando la palanca de freno.

- El estado de BLOQUEO indica que el embrague interno del freno electromagnético está activado y el freno electromagnético está encendido. Antes de encender y operar la palanca de control en una dirección, la rueda del motor no girará. De esta forma, cuando el usuario sube / baja de la silla de ruedas, esto asegurará que la silla de ruedas no se mueva e incluso pueda detenerse en una pendiente.
- El estado de DESBLOQUEO indica que el embrague interno del freno electromagnético está desconectado y el freno electromagnético está apagado sin frenar. En este estado, la rueda del motor puede girar incluso cuando la energía está apagada. De esta forma, se permite mover la silla de ruedas manualmente.

Precaución: antes de usar la silla de ruedas, asegúrese de que el freno electromagnético funcione normalmente y que la palanca de freno esté en estado **LOCK**.

Uso de las baterías



No use baterías con diferente capacidad a la vez, cuando reemplace las baterías, no mezcle baterías viejas y nuevas.



Mantenga las herramientas y otros objetos de metal lejos de los polos positivo y negativo de la batería. No hacerlo puede ocasionar cortocircuitos y generar descargas eléctricas.



No guarde las baterías cerca de materiales inflamables. No exponga las baterías a ninguna superficie caliente, tal como fuego o chispas. No transporte las baterías con ningún producto inflamable o materiales combustibles.



Hay algunos químicos corrosivos dentro de las cajas de baterías. Desmontar la batería está prohibido.



No acorte el circuito de las baterías y no tire la batería al fuego para evitar explosiones. Deposite las baterías en los puntos de reciclaje de baterías.



PRECAUCIÓN

1. No use alicates, cables ni ningún elemento de metal para conectar los extremos de la batería directamente.
2. No use la silla de ruedas cuando se está cargando.
3. No utilice una fuente de alimentación no estándar (por ejemplo: generador o inversor), aunque el voltaje y la frecuencia cumplan los requisitos.
4. No doble ni tire del cable de alimentación, especialmente cerca de la clavija, para evitar daños en el cable de alimentación.
5. Mantenga a los niños y las mascotas lejos del cable de alimentación, nunca permita que lo muerdan o mastiquen.
6. Sostenga el enchufe si desea extraer el cable de alimentación.
7. Si el interruptor de circuito se dispara demasiadas veces mientras las baterías se están cargando, desenchufe el cargador inmediatamente y contacte con el establecimiento donde compró la silla.
8. En esta guía, todas las garantías y operaciones se refieren a baterías de litio.
9. No fume ni encienda fuego o chispas alrededor de la batería.
10. La temperatura de funcionamiento de la batería es de -5°C a 40°C.



PRECAUCIÓN

1. Cargar la batería continuamente durante un tiempo prolongado antes del primer uso puede reducir la vida útil de la batería (cargue la batería por primera vez solo cuando el último LED rojo en el panel de control parpadee).
2. Al cargar la batería nueva por primera vez, ésta debe dejarse completamente cargada (alrededor de 24 horas).
3. Verifique si la batería se ha cargado por completo antes de usarla, cárguela de nuevo si detecta que la batería está baja de carga. Para las baterías que ya tienen uso, el tiempo de carga es de aproximadamente 5 horas; si la batería se ha agotado por completo, la carga tardará entre 10 y 12 horas hasta que el LED rojo del cargador se ponga verde.
4. El tiempo de carga recomendado para la batería es de 8-12 h.
5. Cuando use la silla de ruedas, la batería deberá estar cargada hasta que la luz LED del nivel de carga esté verde. Si no ha usado la silla durante un tiempo prolongado, cargue la batería por completo cada dos meses. Si la batería no recibe potencia

durante un tiempo prolongado, ésta puede dañarse y no ser útil, e incluso puede llegar a dañar la silla de ruedas.

6. Está estrictamente prohibido el uso de una batería de especificación, voltaje o capacidad incorrecta, ya que puede dañar su silla de ruedas o impedir que la silla de ruedas alcance su rendimiento óptimo.
7. Le recomendamos que cargue por completo las baterías cuando vaya a realizar un viaje largo.

Instalar/ quitar la batería:



PRECAUCIÓN

Asegúrese de apagar la silla de ruedas antes de instalar o quitar las baterías.

Extracción de la batería:

Presione el botón de bloqueo del lateral de la batería (como se muestra en la figura adjunta), luego tire de la batería para extraerla (como se muestra en la figura H2).



Colocación de la batería:

Sostenga la batería por la parte de plástico negra. Inserte el otro extremo de la batería en la abertura del tubo hasta que la batería quede completamente insertada. Posteriormente inserte el conector rojo en la abertura inferior del tubo de la batería.



Carga de batería:

1. Utilice la corriente alterna estándar disponible (CA 110-220 V, 50-60 Hz) para la carga, el puerto de carga se encuentra delante del panel de control a continuación.
2. Asegúrese de apagar la silla de ruedas antes de cargarla.

3. Inserte el cable de carga del cargador en el puerto de carga en frente del panel de control (joystick) (primera imagen). También puede cargar la batería directamente de la misma (segunda imagen).



3.1. Inserte el otro lado del cargador en la toma de corriente. Si la luz indicadora está de color rojo, indica que el cargador está conectado a la red eléctrica. Si la luz está naranja, indica que está en pleno proceso de carga. Si la luz está verde, indica que la carga se ha completado.



4. Después de que la luz del indicador del cargador cambie de rojo a verde, siga cargando las baterías durante 30 minutos para asegurarse de que estén cargadas por completo. Desenchufe primero el enchufe de pared y luego desenchufe el cable del panel de control (joystick).
5. Cargue la batería a una temperatura ambiente adecuada, la temperatura ambiente recomendada para la carga es de entre 5°C a 40°C.

Dispositivo de protección frente a descarga excesiva de baterías

Cuando la batería de la silla de ruedas eléctrica se queda sin energía, el dispositivo de protección apagará las baterías para protegerlas de una excesiva descarga. Cuando este dispositivo se activa, la velocidad máxima de la silla se verá reducida.

Dispositivo de protección frente a sobrecargas

La silla de ruedas eléctrica está equipada con un sistema de protección frente a sobrecargas. Si la corriente suministrada al motor resulta excesiva, el fusible electrónico cerrará la corriente.

Si hay un mal funcionamiento al usar la silla de ruedas, de activará el dispositivo de protección frente a sobrecargas, y las ruedas motrices dejarán de girar. En este proceso, el fusible cortará la corriente y evitará que el motor se sobrecaliente y quede dañado.

Limpie el zócalo de la batería

1. Verifique la caja de la batería, para verificar si los extremos positivo y negativo de la batería están corroídos o no.
2. Verifique si la caja de la batería de plástico está montada por completo.
3. Use herramientas de limpieza de baterías: papel de lija mediano para limpiar el puerto de la batería.

Atención: después de limpiar el puerto de las baterías, debe dejar la zona limpia y seca.

4. Limpie todo el polvo de las partículas de metal con cuidado.
5. No toque su piel o su ropa con materiales de la batería. Contiene material ácido y puede provocar quemaduras nocivas. Si accidentalmente tocó los materiales, lávese la piel de inmediato con agua fría. Si los materiales de la batería alguna vez entran en contacto con los ojos, busque atención médica de inmediato.

Plegado y desplegado



PRECAUCIÓN

Tras cualquier ajuste, reparación o mantenimiento, y antes de volver a operar con la silla de ruedas, asegúrese que todas las piezas y accesorios estén correctamente instaladas. De lo contrario, puede causar lesiones al usuario y/o daños a la silla de ruedas.

El peso de la silla de ruedas con baterías es de 26,5 Kg. No intente levantar la silla mientras el usuario está sentado sobre ella. Agarre el borde del marco del asiento, nunca la sostenga por los apoyabrazos o la parte superior de la silla para levantarla.

Pasos para plegar la silla:

1. Asegúrese de que la silla esté apagada.
2. Quite el cojín del asiento.
3. Desbloquee el pestillo en la parte posterior de la silla de ruedas.
4. Levante los reposapiés.
5. Sujete la parte superior del respaldo con una mano, la parte frontal de la silla con otra mano y empuje el uno hacia el otro hasta que la silla de ruedas esté en posición vertical.

6. La silla de ruedas quedará completamente plegada.

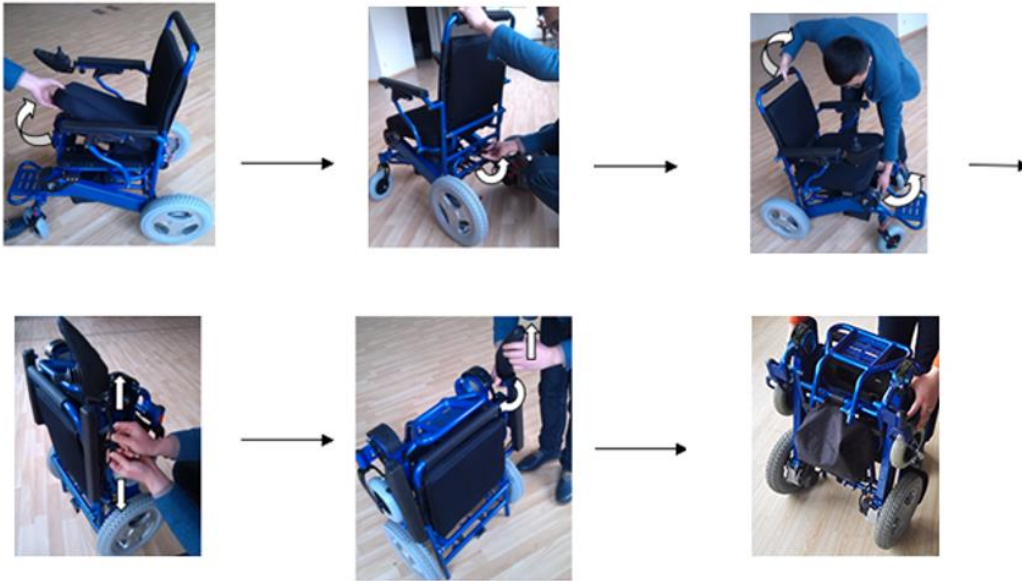

Pasos para desplegar la silla:

1. Sujete la parte superior del respaldo con una mano, la parte frontal de la silla con otra mano y separe ambas partes.
2. Bloquee el pestillo de la parte posterior de la silla de ruedas.
3. Coloque el cojín del asiento en la silla de ruedas.
4. Despliegue los reposapiés moviendo la plataforma hacia abajo.
5. Instale el joystick (consulte la sección correspondiente de estas instrucciones).
6. La silla de ruedas quedará completamente desplegada y lista para operar.

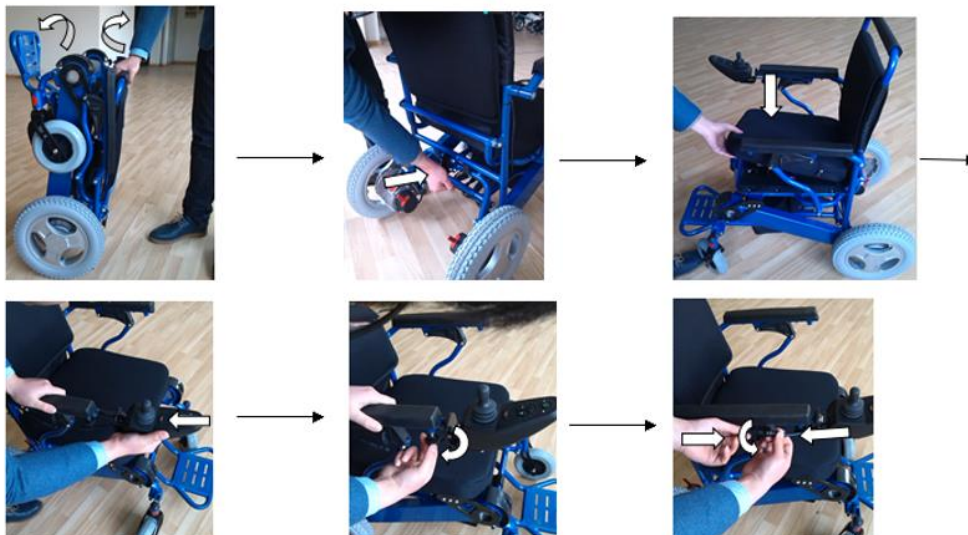

Mantenimiento

El mantenimiento regular de la silla de ruedas aumentará la vida útil y mejorará el rendimiento de su silla de ruedas 1463SE SPA 250W.

Limpieza:

1. Limpie la silla de ruedas a menudo, limpie el polvo o la suciedad, especialmente los motores y ruedas.
2. No limpie su silla de ruedas con aceite o fluidos químicos.
3. No enjuague la silla de ruedas con agua, limpie la superficie con un paño húmedo y luego limpie las marcas de agua con un paño seco.
4. Puede lavar la funda del cojín y tapicería en lavadora a 30° con jabón neutro. Asegúrese de sacar la espuma primero.

Chequeo de rutina:

1. Revise la silla de ruedas con frecuencia para ver si hay cables flojos.
2. Revise las baterías periódicamente para detectar cualquier posible corrosión

Almacenamiento:

1. Siempre guarde su silla de ruedas en un área limpia y seca.
2. Realice una verificación detallada antes de usar la silla de ruedas, después del almacenamiento.

Garantía

La silla de ruedas manual tiene garantía de dos años por defectos de fabricación. La garantía no cubre el desgaste natural (neumáticos, asientos y respaldos, frenos...,) así como problemas ocasionados por el uso indebido, es por ello que se recomienda el seguimiento de las instrucciones de este manual.

La batería tiene una garantía de 6 meses.

Importado por:

TEYDER SL

C/ Tibidabo 44-52, 2ª planta; 08930 Sant Adrià de Besòs (Barcelona - España)

Telf. 93.381.90.11 – Fax. 93.381.97.03

www.teyder.com; teyder@teyder.com

Por problemas técnicos contactar con **technic@teyder.com**

VERSION NOV-17



Notas:

